

**OSCOLATI**



**ALL NEWS  
2025**

# MASTER CATALOGUE 2025

Available from March

*Request it  
from your  
local sales  
representative!*

**OSCULATI**

Glast deat 40155 24



**OSCULATI**

CATALOGUE

# A sea of possibilities, a compass to guide you:

## **AEmilio**

How can you help me?

I can assist you with technical information, purchase support, after-sales services, and much more regarding Osculati products.



Try it now!



World's first AI trained specifically for the pleasure boating sector



All languages

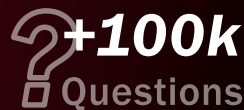

### **NEWEST**

This icon indicates our newly-added products



# Cruiser Shore power

Marine plug and socket for 16A/32A - 230V shore power cord.  
Simple and compact design for easy installation in any place of the cockpit  
In compliance with the IEC 60309-5 European safety standards.

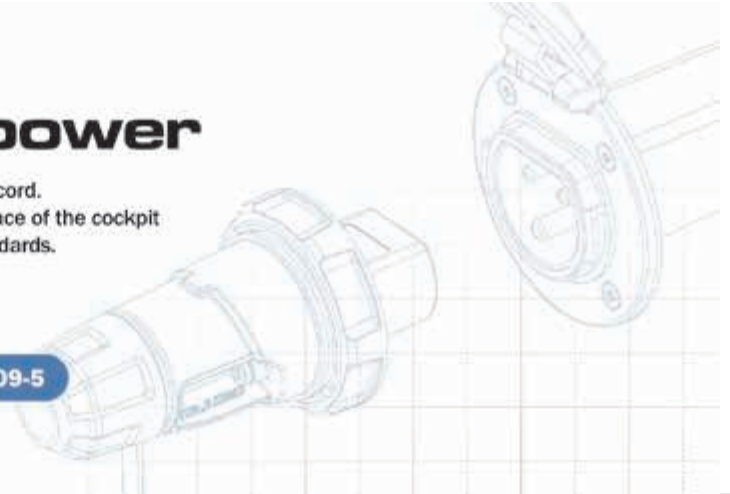

## Steckdose und Stecker Cruiser 16A

16A	IP67	IEC 60309-5
-----	------	-------------

Bootssteckdose und Stecker für 16A - 230V Landstromkabel.  
Aus PA6 mit Hochleistungskontakten und Dichtungskappe IP67.  
Der Stecker liegt ergonomisch in der Hand und kann mit der drehbaren Hülse fest und wasserdicht (IP67) in die Bootssteckdose gesteckt werden, die Gummikappe bietet eine IP44-Abdichtung, wenn der Stecker nicht eingesteckt ist.  
Dank der einfachen Form und der geringen Abmessungen kann die Steckdose überall im Cockpit angebracht werden.  
Entspricht der europäischen Sicherheitsnorm IEC 60309-5.

Art. Nr.	Beschreibung	Farbe	Deckelmaterial	IP
14.416.01	Steckdose	<input type="checkbox"/> Weiß	Nylon Pa6	IP67
14.416.11	<b>New</b> Steckdose	<input type="checkbox"/> Weiß	rostfreier Edelstahl	IP67
14.416.21	<b>New</b> Steckdose	<input checked="" type="checkbox"/> Schwarz	rostfreier Edelstahl	IP67
14.416.40	<b>New</b> Steckdose	<input checked="" type="checkbox"/> Schwarz	Nylon Pa6	IP67
14.416.02	Stecker	<input checked="" type="checkbox"/> Blau	Nylon Pa6	IP67

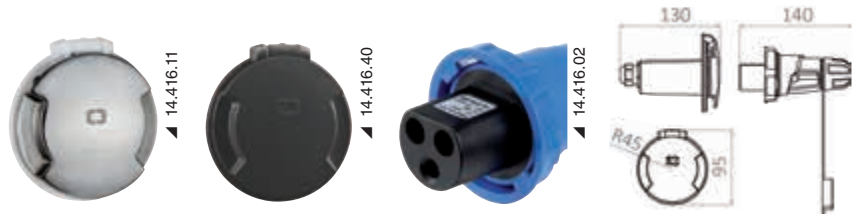

## Stecker und Steckdose Cruiser 32A

32A	IP67	IEC 60309-5
-----	------	-------------

Nautische Steckdose und Stecker für 32A - 230V Landstromkabel. Hergestellt aus PA6, ausgestattet mit hocheffizienten Kontakten und einer IP67-Abdichtungskappe. Der Stecker ist so konzipiert, dass er einen ergonomischen Griff gewährleistet, und der Drehkragen ermöglicht es, ihn fest an der Bootsbuchse mit einer IP67-wasserdichten Abdichtung zu befestigen, während die Gummikappe eine IP44-Abdichtung gewährleistet, wenn er nicht angeschlossen ist. Das saubere Design und die kompakten Abmessungen ermöglichen eine bequeme Installation der Steckdose an jeder Stelle des Cockpits. Entspricht den europäischen Sicherheitsstandards IEC 60309-5.

Art. Nr.	Beschreibung	Farbe	Deckelmaterial	IP
14.432.01	Steckdose	<input type="checkbox"/> Weiß	Nylon Pa6	IP67
14.432.40	<b>New</b> Steckdose	<input checked="" type="checkbox"/> Schwarz	Nylon Pa6	IP67
14.432.02	Stecker	<input checked="" type="checkbox"/> Blau	Nylon Pa6	IP67

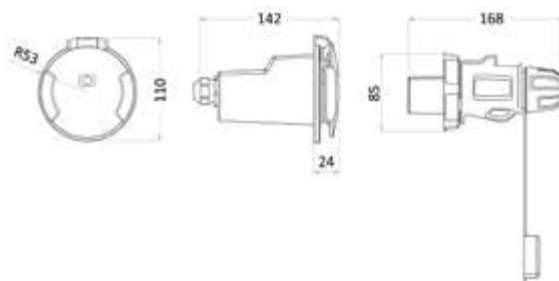



**Einziehbares Stromkabel**

**IP44      AISI 316      AUTOMATIC ROLLABLE**

Innovatives, im Rumpf verborgenes Stromkabel für Landanschluss.  
 Das Kabel kann direkt aus dem automatischen Kabelaufwickler herausgezogen und in den Landanschluss gesteckt werden.  
 Um es zu verstauen, lösen Sie einfach die Kabelsperre und warten Sie, bis das Kabel automatisch in den Aufwickler zurückgespult wurde.  
 Sobald das Kabel aufgerollt ist, verschwindet das System im Inneren des Rumpfes in einem eleganten Gehäuse aus hochglanzpoliertem Edelstahl, das eine Wasserdichtigkeit von IP44 garantiert.  
 Aufwickler und Buchse können in jede Richtung ausgerichtet werden, wobei wir einen maximalen Winkel von 80° empfehlen.  
 Erhältlich in zwei Versionen mit unterschiedlichen Kabelstärken 16A und 32A.  
 Innenwickler mit verstellbaren Befestigungswinkeln geliefert.

Art. Nr.	Beschreibung	A	Kabellänge m	Kabelquerschnitt mm <sup>2</sup>	V	A mm	B mm	C mm
14.322.01	3P Stecker	16	15	3x2,5	230	220	400	150
14.322.06	3P Stecker	32	17	3x4	230	220	460	340

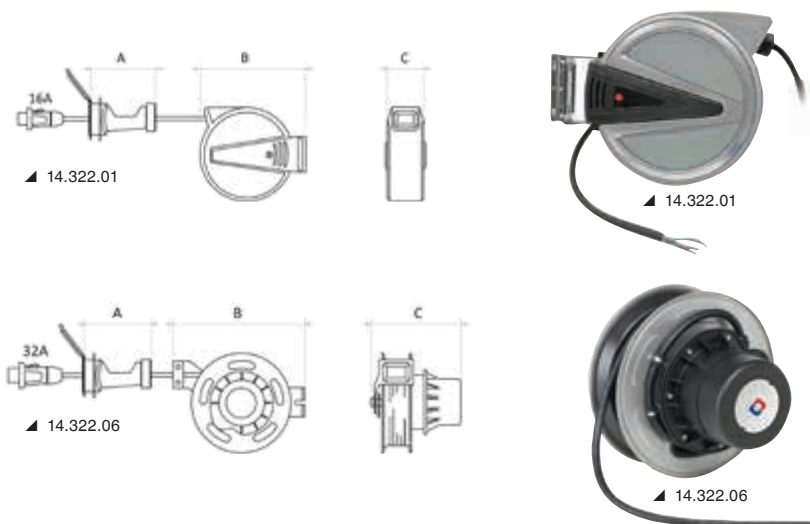

**OSCULATI**



**Kabel für Landanschluss mit Schutzhülle und Cruiser-Stecker**

**16A      ROPE FEELING**

Das Stromkabel ist mit einem speziellen Polyestergeflecht ummantelt, das es vor Verschleiß schützt und ihm ein maritimes Aussehen verleiht.  
 Bootsseitig mit 16A Cruiser-Stecker und dockseitig mit dreipoligem Industriestecker ausgestattet.

Art. Nr.	Länge m	A	Ø Kabel außen mm	Kabelquerschnitt mm <sup>2</sup>	Landseitiger Stecker
14.416.60	10	16	12,4	2,5	14.335.01
14.416.61	15	16	12,4	2,5	14.335.01



**OSCULATI**



**Landanschlusskabel und Cruiser-Stecker**

**16A      IP67      IEC 60309-5**

Art. Nr.	Länge m	A	Ø Kabel außen mm	Kabelquerschnitt mm <sup>2</sup>	Landseitiger Stecker
14.416.10	10	16	11,2	2,5	Nein
14.416.15	15	16	11,2	2,5	Nein
14.416.20	10	16	11,2	2,5	14.335.01 (16A)
14.416.25	15	16	11,2	2,5	14.335.01 (16A)
14.432.10 <b>New</b>	10	32	14	3x4	Nein
14.432.15 <b>New</b>	15	32	14	3x4	Nein
14.432.20 <b>New</b>	10	32	14	3x4	14.335.02 (32 A)
14.432.25 <b>New</b>	15	32	14	3x4	14.335.02 (32 A)

**OSCULATI**



**NEWEST**

**Komplettset für 220V 16A System**



- 16A
- IP67
- IEC 60309-5
- NO TOOL

Komplettset für die 220V Stromversorgung des Bootes an der Landstromsäule. Der Bausatz enthält die Cruiser-Steckdose, die an Bord montiert wird, einen verdrahteten 16A-Kasten mit **Sicherung, magnetischem Schutzschalter**, eine Schuko-Steckdose, 3 m 3G-Kabel und 10 m Kabel zum Anschluss an die Stromsäule. Das System ist in vier verschiedenen Konfigurationen erhältlich, um die Steckdose zu wählen, die am besten zur Farbe des Rumpfes passt.

Art. Nr.	Bordanschluss		Schaltkasten 16A	Stromkabel
	Farbe	Deckelmaterial		
14.416.70	schwarz	Nylon Pa6	14.737.16	14.416.20
14.416.71	weiß	Nylon Pa6	14.737.16	14.416.20
14.416.80	schwarz	rostfreier Edelstahl	14.737.16	14.416.20
14.416.81	weiß	rostfreier Edelstahl	14.737.16	14.416.20

**NEWEST**

**16A Schaltkasten**



- 16A
- IP65

Art. Nr. 14.737.16

Schaltkasten - Strom-Verteilerkasten 16 A - 230 V. Kompakter weißer ABS-Kasten mit wasserdichter Klappe (IP65), mit Trennschalter, thermomagnetischem Schutzschalter und 3 m langem 3G-Kabel. An der Seite befindet sich eine Schuko-Steckdose mit Deckel. Wird einfach unter Deck in jeder Position installiert.

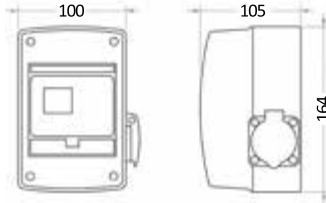

**Leuchtstab mit abnehmbarem drahtlosem Sockel**



- WIRELESS
- ABYC-C5
- LED
- CARBON
- IP67

Abnehmbare weiße Leuchtstange (360°) mit 2SM Sichtbarkeit.

Der spezielle Montagesockel ermöglicht den kabellosen Betrieb. Auf diese Weise werden freiliegende Metallkontakte vermieden und eine absolut wasserdichte Abdichtung gewährleistet.

Der Stab wird mit einer soliden Bajonettverbindung am Sockel befestigt. Wenn er wieder verstaut wird, ist nur noch eine kleine flache Scheibe zur Befestigung am Rumpf vorhanden.

Art. Nr.	Länge cm	Farbe Strahler	Halterung	Stab	LED, enthalten
11.152.11	60	Kunststoff, schwarz	Kunststoff, schwarz	Carbon	12 V - 2,5 W
11.152.12	100	Kunststoff, schwarz	Kunststoff, schwarz	Carbon	12 V - 2,5 W



**Borddurchlass/Cockpitabfluss für Waterfall Heckspiegel**

REGISTERED DESIGN

13° INCLINATION

FAST  
INSTALLATION

ISO 9093

Dieses System bietet in nur einem System die folgenden Vorteile:

- Einfache Installation (nur 1 Bediener)
- Vormontierter Schieber und Schlauchanschluss (Gewindeversion);
- Kontermutter, um den Schieber in die gewünschte Position zu bringen (Gewindeversion);
- Entleerung ohne unerwünschte Siphonbildung dank 13° Neigung
- Integriertes Rückschlagventil bei Rückwärtsfahrt
- Edelstahlbeschichtung ohne sichtbare Schrauben.

**Montagesequenz:**

- Schieber und Schlauchhalter auf der Werkbank vormontieren (die Position des Ventilgriffs kann gewählt werden)
- Das vormontierte Modul von innen einsetzen (optionale Vorfixierung mit selbstschneidenden Schrauben von innen) – Ende der internen Installation;
- Befestigungsmutter zum Schluss von außen anziehen
- Den überschüssigen Teil abschneiden
- Montage der Rückschlagventilplatte;
- Abschlussklammer aus Edelstahl anbringen.



▲ Video

Art. Nr.	Gewinde A	Innenanschluss B	Für dicke Schotten (mm)	Öffnung mm
17.397.06	1" ½ GAS	Schlauchhalter 38 mm	10 - 60	Ø 36
17.398.06	1" ½ GAS	Gewinde 1" 1/2	10 - 60	Ø 36

Aus glasfaserverstärktem Nylon, ideal für Kunststoffschieber Typ 17.233.xx

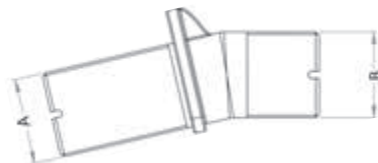

**Easy pre-assembling**

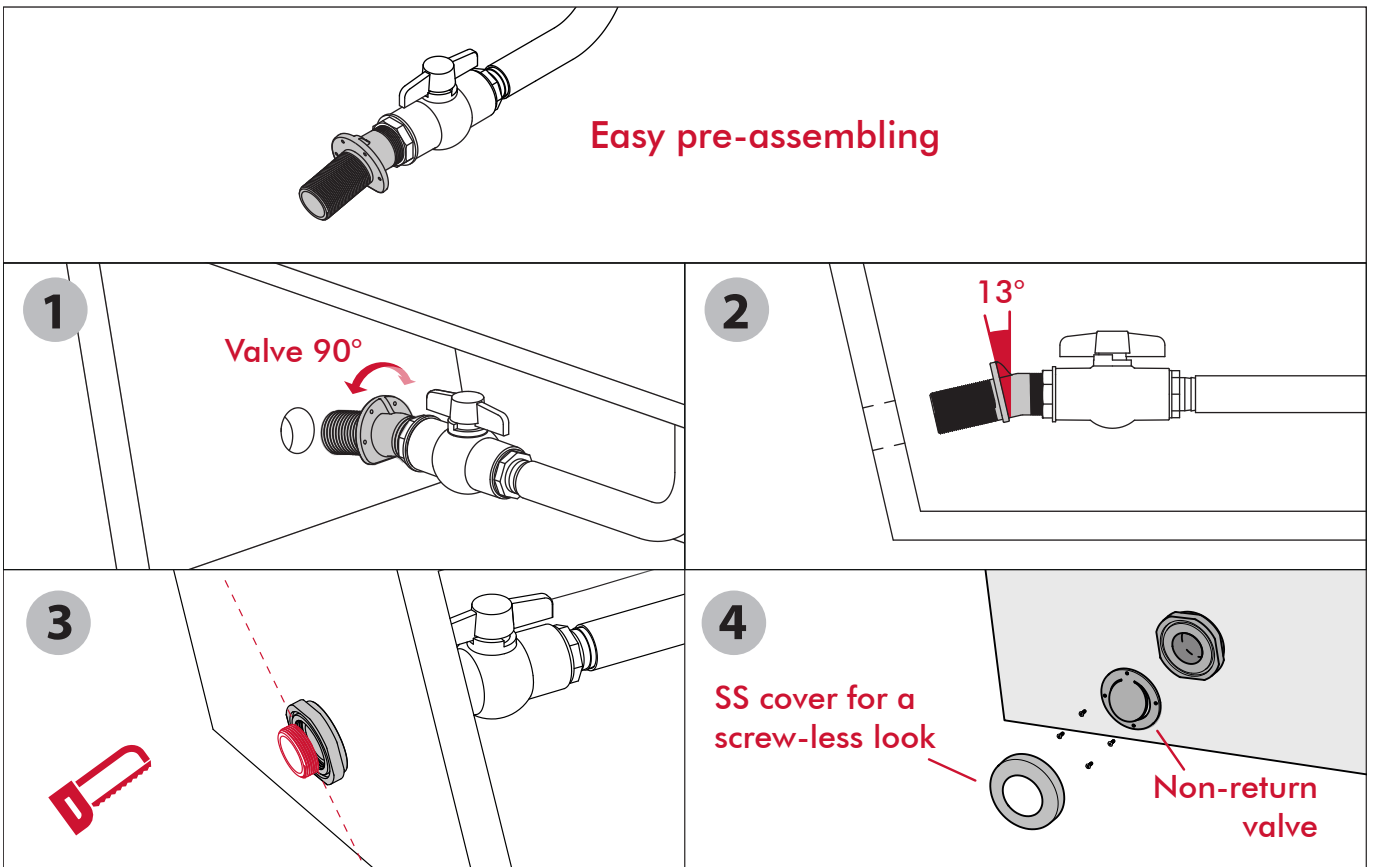





## Magnetic door stop

When not in use, the plate automatically returns to a flat, recessed, obstacle-free position.

AISI 316

FLUSH

PATENTED (UTILITY MODEL)

OSCULATI



### Magnetischer Türstopper

AISI 316

FLUSH

PATENTED (UTILITY MODEL)

Art. Nr. 38.155.80

Zweiteiliger magnetischer Türstopper: Türklotz mit um 18° geneigtem Magnet und Bodenklötz mit verdeckter Platte.

Wenn sich die Tür der Platte nähert, wird sie durch den Magneten angehoben und der Verschluss rastet ein.

Bei Nichtverwendung kehrt die Platte automatisch in ihre flach eingezogene Position zurück und behindert den Durchgang nicht.

Mit einer stoß- und vibrationsdämpfenden Dichtung und einem Satz mit 2 Dichtungen (2 mm und 4 mm), mit denen Sie die Höhe des Bodenanschlags nach Bedarf einstellen können. Für Türen mit einer Bodenhöhe von 4 bis 10 mm.

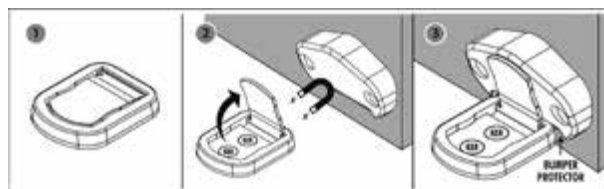
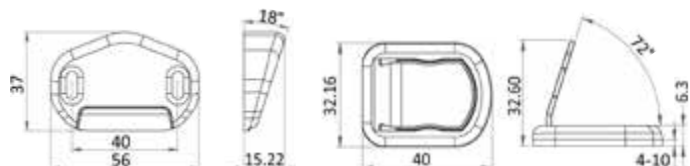

Video

# Deluxe XL pull handle

Large and ergonomic grip.  
Recess-fit mounting.



Watch the video



## Deluxe 2 Ruderpinne

FLUSH

ERGONOMIC

AUTOMATIC OPEN

Art. Nr. 38.511.10

Breiter, ergonomischer Griff, mit automatischem Auszugssystem und Schnappverschluss.  
Vorbereitet für Unterputzmontage, mit vibrationsdämpfendem Schließsystem.  
Befestigung mit M4-Stiften, ohne sichtbare Schrauben.

OSCOLATI

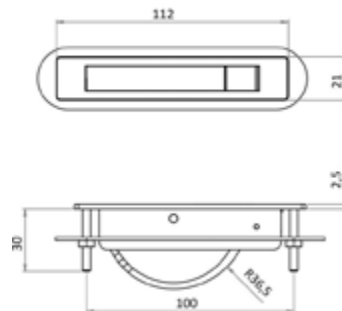

OSCULATI

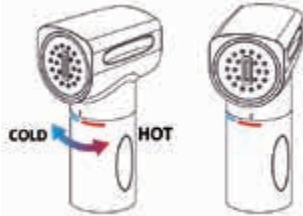
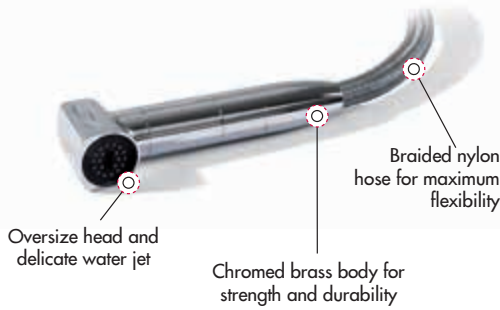

Saturn Dusche mit integrierter Warm-/Kaltwasser-Mischbatterie

REGISTERED DESIGN / DISEGNO DEPOSITATO

HOT & COLD

Dusche mit integrierter Mischbatterie, FLAT Unterputzmodell, in zwei Einbauvarianten (horizontal oder vertikal) erhlätlich. Einbauehuse mit vibrationshemmender Dichtung. **Einstellung der Warm- und Kaltwasserzufuhr durch Drehen der Handbrause, die Durchflussmenge wird durch einen Drucktaster, mit dem der Wasserstrahl unterbrochen werden kann, um Wasser zu sparen, geregelt.** Die integrierte Mischbatterie ermoglicht die prazise Temperatureinstellung und -speicherung zwischen einer Verwendung und der nachsten.

Art. Nr.	Montage	Grundmaterial	Basisfarbe	Befestigung	Mindestinnenraum	Flanschdurchmesser	Schlauch m	Optionale Kohlefaser-Duschstange
15.470.01	Horizontal	ABS-Kunststoff	weiß	Gegenmutter	230	84	4	15.480.29
15.470.02	Horizontal	ABS-Kunststoff	verchromt	Gegenmutter	230	84	4	15.480.29
15.470.04 <b>New</b>	Horizontal	ABS-Kunststoff	Schwarz	Gegenmutter	230	84	4	15.480.29
15.470.11	Vertikal	ABS-Kunststoff	weiß	Verklebung	160	120	4	15.480.29
15.470.12	Vertikal	ABS-Kunststoff	verchromt	Verklebung	160	120	4	15.480.29
15.470.13 <b>New</b>	Vertikal	Edelstahl	Glänzend	Gewindestifte	160	140	4	15.480.29
15.470.14 <b>New</b>	Vertikal	ABS-Kunststoff	Schwarz	Verklebung	160	120	4	15.480.29

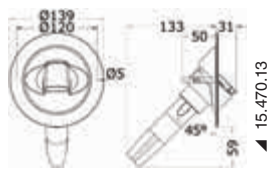

▲ 15.470.13



▲ 15.470.14



OSCULATI



▲ 15.471.02  
▲ 15.470.02

▲ 15.471.12  
▲ 15.470.12



Saturn - Kaltwasserdusche

REGISTERED DESIGN / DISEGNO DEPOSITATO

ONLY COLD

Saturn Kaltwasserdusche, flaches Design, verdeckter Einbau, kann horizontal oder vertikal eingebaut werden. Einbauehuse mit vibrationshemmender Dichtung. Der Wasserdurchfluss wird mit einem Druckknopf, mit dem der Fluss unterbrochen werden kann, eingestellt.

Art. Nr.	Montage	Grundmaterial	Basisfarbe	Befestigung	Mindestinnenraum	Flanschdurchmesser	Schlauch m	Optionale Kohlefaser-Duschstange
15.471.01	Horizontal	ABS-Kunststoff	weiß	Gegenmutter	230	84	4	15.480.29
15.471.02	Horizontal	ABS-Kunststoff	Verchromt	Gegenmutter	230	84	4	15.480.29
15.471.04 <b>New</b>	Horizontal	ABS-Kunststoff	Schwarz	Gegenmutter	230	84	4	15.480.29
15.471.11	Vertikal	ABS-Kunststoff	weiß	Verklebung	160	120	4	15.480.29
15.471.12	Vertikal	ABS-Kunststoff	Verchromt	Verklebung	160	120	4	15.480.29
15.471.13 <b>New</b>	Vertikal	Edelstahl	Glänzend	Gewindestifte	160	140	4	15.480.29
15.471.14 <b>New</b>	Vertikal	ABS-Kunststoff	Schwarz	Verklebung	160	120	4	15.480.29



**PVC-Tasche für Saturn-Dusche**

PVC-Beutel zur Aufbewahrung des Schlauchs und zur Entwässerung der Saturn-Dusche, mit Ø 16 mm Schlauchanschluss zum Ablassen von austretendem Wasser. Er wird einfach mit einer Metallklammer an der Rückseite des Sockels der Saturn-Dusche montiert. Sie können ihn mit den beiden Metallringen an der Unterseite des Beutels in der gewünschten Position am Rumpf befestigen.

Art. Nr.	Für Saturn-Dusche	Art. Nr.	Montage
15.470.90	Vertikaler Montagesockel	15.470.11/12 15.471.11/12	mit am Sockel befestigter Metallklammer
15.470.91 <b>New</b>	Horizontaler Montagesockel	15.470.01/02 15.471.01/02	mit spezieller Ringmutter und Metallklammer

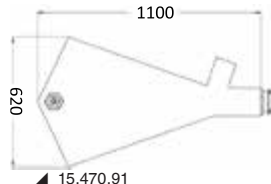

▲ 15.470.91

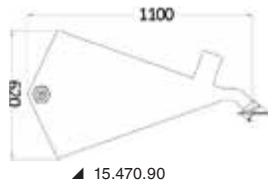

▲ 15.470.90



**Wandhalterung für Duschen aus Edelstahl**

**AISI 316**

Wandhalterung mit verstellbarer Neigung, aus hochglanzpoliertem Edelstahl 316. Erhältlich als Universalhalterung und speziell für Saturn Duschen.

Art. Nr.	Version	Abmessungen der Halterung mm	Befestigung
15.485.01	Universal	89 x 40 x 70	Schrauben M5
15.485.02	Für Saturn	89 x 40 x 70	Schrauben M5

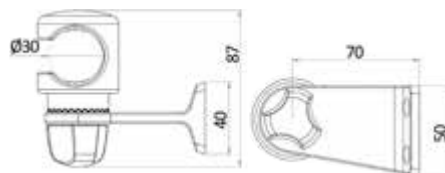

**OSCULATI**



**SATURN**  
no more chills, just chill out

15.470.xx - Shower with hot/cold water built-in mixer

Discover more!



**New Stainless Steel Base**



Cold water only  
Code 15.471.xx

OSCULATI



Bei Nichtverwendung vollständig bündig.

Hebelverschluss aus rostfreiem Stahl für dichtschießende Luken

FULLY FLUSH OPEN AND CLOSE

Hebelverschluss aus hochglanzpoliertem Edelstahl AISI 316, der sich für verschiedene Anwendungen eignet und jeden Staukasten sicher verschließt.  
 Der Verschlussstift mit Exzenterbohrung kann gedreht werden, um die gewünschte Verschlussspannung zu erreichen.  
 Nach dem Einbau erscheint der Mechanismus bündig und der ergonomische Griff vereinfacht die Verwendung.  
 Bei geöffnetem Verschluss dreht sich der Verschlusshaken um 180° und ragt nicht über den Griff hinaus, so dass er nicht versehentlich angestoßen werden kann.  
 Die enthaltene PVC-Schablone vereinfacht die Montage.

Art. Nr.	←→  mm			Schraubengrößen
	A	B	C	
38.213.00	80	26	13	M4
38.213.01	100	32	16	M5

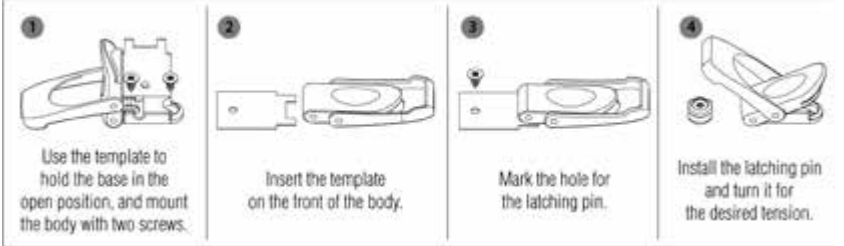

OSCULATI



Klaptritt Specter

MAGNETIC LOCK

Art. Nr. 59.807.00  
 Breiter Klaptritt mit rutschfestem Griff aus CNC-gefrästem Aluminium.  
 Glänzende silberne Eloxalbeschichtung.  
 Magnetischer Verschluss und Riegel.  
 EPDM-Dichtung für Soft-Verschluss.  
 Der Tritt kann mit 2 M6-Schrauben (nicht im Lieferumfang enthalten) am Mast oder an einer beliebigen flachen Oberfläche angebracht werden.

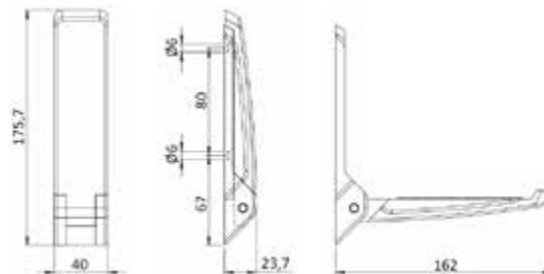

OSCULATI



Einbaubuchse für Karbongestänge mit Scharnierdeckel

Aus Edelstahl mit Scharnier, Verriegelungsdichtung und Montagegegenflansch - 46.814.90.  
 Vorrichtung für den Wasserablauf für Ø 12 mm Rohr, einschließlich Montageflansch (Art. Nr. 46.814.90) ist vorbereitet.  
 Der Verschluss schützt den Becher diskret bei Nichtverwendung.  
 Er kann auf Wunsch mit einem Logo versehen werden.

Art. Nr.	Für Ø mm-Gestänge	Beschreibung	←→  mm			
			A	B	C	D
46.814.00	38	Einbaubuchse, gerade	95	141,5	56	74
46.814.01	38	Einbaubuchse mit 6° Neigung	95	141,5	56	74
46.814.90	38	Extra Montagegegenflansch	100	-	-	-

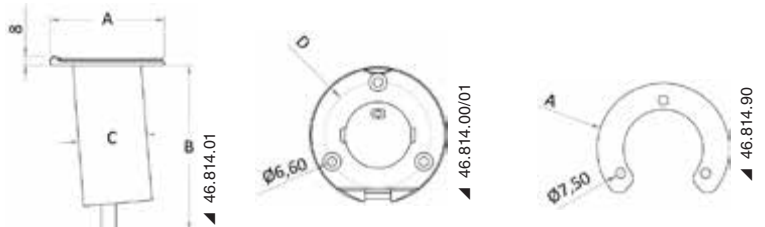

**Montagesockel aus Edelstahl für Bugkorb, Mickey-System**

**Art. Nr. 46.825.10**  
 Hülse aus Edelstahl AISI 316, die am Bugkorb, wo er den Stützarm kreuzt, befestigt wird (um das Drehen der Hülse zu verhindern).  
 Anpassbar an Relingsdurchmesser von 30 bis 34 mm und Stützarmdurchmesser von 25 bis 28 mm.  
 Ermöglicht einen Bugkorbverbindungswinkel von 90° bis 45°.  
 Mit 15° Winkel zum Bug oder Heck und 12° Winkel zur Außenseite des Bootes. Dadurch entsteht ein selbstspannendes System, das die Größe des Sonnenverdeckes maximiert (Schrauben enthalten).

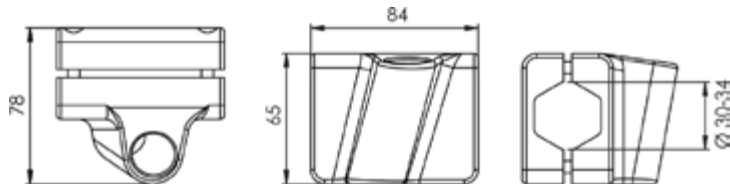

**Bugrolle + Trefoil® Anker mit wasserdichtem Verschlusssystem**

**AISI 316 SELF LAUNCHING**

Bugrolle mit Anker und wasserdichter Rumpflochabschlussplatte. Mit diesem System liegt der Anker auf der Bugrolle auf und verhindert, dass Wasser in die Vorpiek eindringt. Das Design der Bugrolle entspricht dem eines Trefoil Ankers und kombiniert hochwertiges Design und Leistung. Das System wird mit den vier Gewindestiften einfach an der Bugrolle montiert und ist mit zwei Umlenkrollen, die den reibungslosen Kettenlauf gewährleisten, ausgestattet. Vollständig aus hochglanzpoliertem Edelstahl AISI 316. Wir empfehlen das System mit einem Kettengelenk des Typs Twist 01.738.01an der Kette anzubringen. Der ideale Windenwinkel beträgt 5° / 20° von der horizontalen Achse der Bugrolle.



Art. Nr.	Beschreibung	←→ mm				kg	Kompatibilität
		A	B	C	D		
01.120.07	Trefoil Anker 7,5 kg	535	230	352	-	7,5	01.121.07
01.120.10	Trefoil Anker 10 kg	588	331	383	-	10	01.121.10
01.120.15 <b>New</b>	Trefoil-Anker 15 kg	650	348	430	-	15	01.121.10
01.120.20	Trefoil Anker 20 kg	702	370	468	-	20	01.121.20
01.121.07	Bugrolle Anker 7,5 kg	150	168	232	322	6,3	01.120.07
01.121.10	Bugrolle Anker 10 kg	117	203	279	305	9,3	01.120.10/15
01.121.20	Bugrolle Anker 20 kg	206	224	270	254	12,6	01.120.20



Video

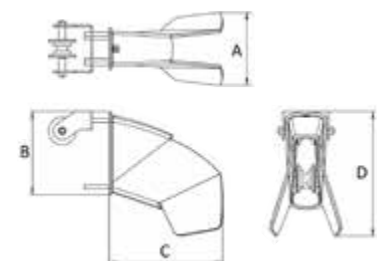
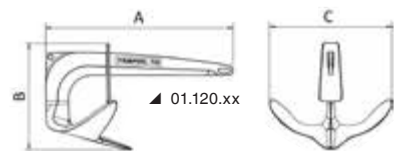
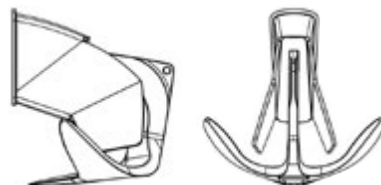



# LEWMAR - Einziehbare Strahlruder-Systeme



Die einziehbaren Strahlruder von Lewmar wurden in enger Zusammenarbeit mit Schiffseignern nach ihren Anforderungen und Bedürfnissen entwickelt. Wir haben den Installationsprozess eingehend untersucht und dabei die typischen Elemente der Lewmar TT-Strahlruder beibehalten.

Unsere Strahlruder erzeugen in beiden Richtungen dieselbe Zugkraft und gewährleisten so maximale Kontrolle und Manövrierfähigkeit. Die gesamte Baureihe wurde mehrfach getestet und gewährleistet einen effizienten, zuverlässigen und benutzerfreundlichen Betrieb.



## NEWEST

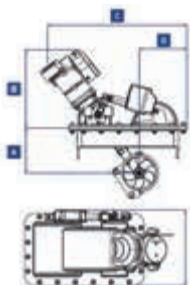

### LEWMAR einziehbare Bugstrahlruder

Das patentierte System mit „abgesenktem Bolzen“ minimiert den Platzbedarf im Innenraum und gewährleistet gleichzeitig höchste Sichtbarkeit der Schraube im Wasser. Der enthaltene Glasfaserflansch kann an den Rumpf angepasst werden und erleichtert die Installation unabhängig von der Größe. Aus robuster Glasfaser. Wird bei Nichtgebrauch nach 5 Minuten automatisch eingezogen.

Art. Nr.	Modell	Für Tunnel Ø mm	Motor		Anzahl Schiffsschr.	Schubkraft kgF	Empfohlen für Boote ab m	Abmessungen A	Abmessungen B	Abmessungen C	Abmessungen D	Abmessungen E	kg
			V	kW/PS									
02.053.06	185TT5.0	185	12	5,0/6,7	1	82	12-15	220	385	690	242	346	53,4
02.053.07	185TT5.0	185	24	5,0/6,7	1	82	12-15	220	385	710	242	346	51,4
02.053.09	185TT6.0	185	12	6,0/8,0	1	97	15-18	220	410	710	242	346	53
02.053.10	185TT6.0	185	24	6,0/8,0	1	97	15-18	220	410	730	242	346	51,5
02.053.12	250TT8.0	250	24	8,0/10,8	2*	140	18-21	303	505	940	306	468	107

\* Gegenläufige Propeller.

## NEWEST



### LEWMAR V6 niedrige/hohe Winde (2000 W)

**AISI 316**

Hochleistungs-Winkelgetriebe

**PATENT**

- moderne Optik;
- Deckseinheit aus Edelstahl 316;
- vorbereitet für Kettenzählersensor;
- wasserdicht IP68.

Winde mit Außeneinheit, Motor, Schütz und Spill	Version	Motor		Spill Ø Ketten mm	Zugkraft kg		Einholgeschwindigkeit m/min		Verbrauch A	Empfohlener Schützscharter A	Für Boote	Einzelteile				
		V	W		max	fortsetzen	max	fortsetzen				kg	nur Kettennuss	nur Schütz	nur Motor / Getriebe	nur Außeneinheit
02.565.12	Hoch	24	2000	12	1850	455	18	4,2	90	150	von 16 bis 22 m	55	02.539.12	02.590.04	02.536.24	02.533.02
02.565.14	Hoch	24	2000	14	1850	455	18	4,2	90	150	von 16 bis 22 m	55	02.539.14	02.590.04	02.536.24	02.533.02
02.566.12 <b>New</b>	Niedrig	24	2000	12	1850	455	18	4,2	90	150	von 16 bis 22 m	55	02.539.12	02.590.04	02.536.24	02.533.04
02.566.14 <b>New</b>	Niedrig	24	2000	14	1850	455	18	4,2	90	150	von 16 bis 22 m	55	02.539.14	02.590.04	02.536.24	02.533.04

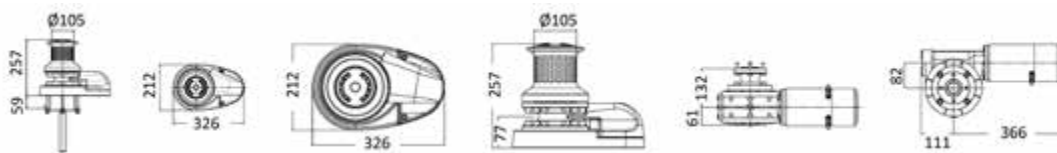

### MZ ELECTRONIC Meterzähler



Kompakter Meterzähler, einfach zu installieren und kompatibel mit jeder Winde. Maßeinheit Meter oder Fuß. Kann zusammen mit anderen Aufstiegs-/ Abstiegssteuerungen verwendet werden (02.315.30 oder 14.192.03 + 14.193.14 o. ä.).

Art. Nr.	mm	V
02.356.05	65x60	12/24

**ITALWINCH CLS Winden**

**AISI 316**

Vertikale Winden aus Edelstahl AISI 316. Erhältlich mit hohem oder niedrigem Profil und verschiedenen Motorisierungen. Empfohlen für Boote bis 13 m. Mit integriertem Meterzähler.

Hoch, Spillkopf + Winde	Niedrig, ohne Spillkopf	Motor		Durchschnittsverbrauch A	Spill Ø Ketten mm	Ø Leine mm	Max. Zugkraft kg	Arbeitslast kg	Einholgeschwindigkeit m/min	kg
		V	W							
02.411.31	02.411.21	12	500	60	6	12	650	90	23	9
02.411.33	02.411.23	12	700	90	6	12	750	100	25	9,5/10,5
02.411.34	02.411.24	12	700	90	8	12	750	100	25	9,5/10,5
02.411.35	02.411.25	12	1000	115	8	14	930	130	26	13/14,5

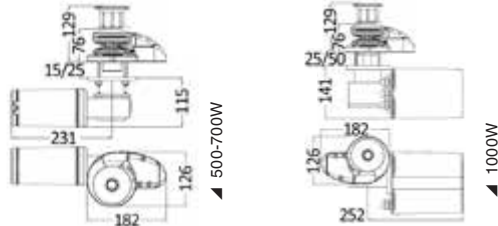

**ITALWINCH CLP Ankerwinde**

**AISI 316**

Vertikale Ankerwinde aus Edelstahl AISI 316. Erhältlich mit hohem oder niedrigem Profil und verschiedenen Motorisierungen. Empfohlen für Boote bis 16 m. Mit integriertem Spansystem und Meterzähler.

Hoch, Spillkopf + Winde	Niedrig, ohne Spillkopf	Motor		Durchschnittsverbrauch A	Spill Ø Ketten mm	Ø Leine mm	Max. Zugkraft kg	Arbeitslast kg	Einholgeschwindigkeit m/min	kg
		V	W							
02.414.42	02.414.32	12	1000	115	8	14	1020	130	25	16,7/18,1
02.414.44	02.414.34	24	1000	60	8	14	1060	140	25	16,7/18,1
02.414.46	02.414.36	12	1500	115	10	16	1250	150	26	16,9/18,3
02.414.48	02.414.38	24	1500	60	10	16	1290	160	26	16,9/18,3

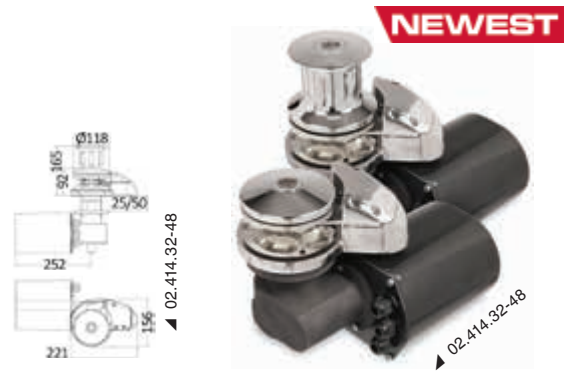

**Doppelt geflochten aus hochfestem Kevlar® und Polyester**

Besonders abriebfeste Leinen mit extrem hoher Bruchlast und sehr hoher mechanischer Leistung. Durch die extrem hohe Temperaturbeständigkeit des Aramidfasermaterials Kevlar eignen sich diese Leinen optimal für Hochgeschwindigkeitsmanöver.

gelb-grau	gelb-rot	Ø mm	Bruchlast kg	m
06.411.06GR	06.411.06RO	6	2000	200
06.411.08GR	06.411.08RO	8	3200	200
06.411.10GR	06.411.10RO	10	4800	150
06.411.12GR	06.411.12RO	12	6100	100



06.411.xxGR



06.411.xxRO

**Schwimmfähige Leine aus Levlylen**

Sehr widerstandsfähig. Leicht zu handhaben. Wird als Rollenware verkauft.

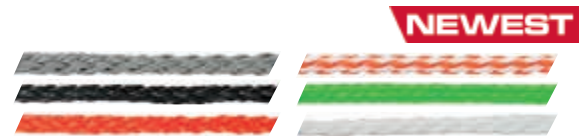

Weiβ	Grau	Neon Limetten-grün	Schwarz	weiβ/orange	orange	Ø mm	Bruchlast kg	m
06.445.06BI	-	-	06.445.06NE	-	06.445.06AR	6	200	200
-	-	06.445.07LI	-	06.445.07BA	-	7,5	300	200
06.445.08BI	-	-	06.445.08NE	-	06.445.08AR	8	350	200
06.445.10BI	-	-	06.445.10NE	-	06.445.10AR	10	600	200
06.445.12BI	06.449.12	-	06.445.12NE	-	06.445.12AR	12	800	200
06.445.14BI	06.449.14	-	06.445.14NE	-	-	14	900	130
06.445.16BI	06.449.16 <b>New</b>	-	06.445.16NE	-	-	16	1000	100

**12-fach geschlagenes Allround-Geflecht aus hochfestem Polyester**

Eignet sich als Festmacher- und Ankerleine. Weicher Griff, torsionsarm und leicht zu spleißen.

Schwarz	Blau	Ø mm	Bruchlast kg	m
06.488.12	06.487.12	12	2400	200
06.488.14	06.487.14	14	3300	100
06.488.16	06.487.16	16	4000	100
06.488.18	06.487.18	18	4800	100
06.488.20	06.487.20	20	6000	100
06.488.22	06.487.22	22	7200	100
06.488.24	06.487.24	24	8400	100



06.487.XX



06.488.XX



**Gut sichtbare schwimmfähige Festmacherleine mit reflektierendem Strang**

REFLECTIVE STRAP

FLOATING

Polypropylenleinen, die sich besonders zum Festmachen mit Landleinen in Buchten eignen. Da sie schwimmfähig sind, erleichtern sie die Handhabung und den Transport vom Boot an Land. Leicht elastisch, dienen als Stoßdämpfer beim Anlegen. Die gelbe Farbe und der reflektierende Faden machen sie auch nachts für Badende und andere Boote hoch sichtbar.

gelb-grau	gelb	Ø mm	Bruchlast kg	Gewicht kg/100 m	m
06.481.14 <b>New</b>	06.479.14*	14	1900	8.3	200
06.481.18 <b>New</b>	06.479.18*	18	2800	14.3	200
06.481.22 <b>New</b>	06.479.22*	22	4400	21.5	200
06.481.26 <b>New</b>	06.479.26*	26	5900	30.6	200

\* Ohne reflektierenden Faden

**OSCULATI**



**Deluxe-Schutzprofile**

AISI 316

SOLIDS.S.

Schützt die Festmacherleinen vor Reibung. Aus dickem, hochglanzpoliertem Edelstahl 316. In zwei Ausführungen erhältlich: mit sichtbaren Schrauben oder Stiftschrauben.

Art. Nr.	Länge A mm	Breite B mm	Befestigung	Ø Loch mm	Abstand mm
06.336.32	320	15	Schrauben (4)	4	95
06.336.50	500	15	Schrauben (6)	4	95
06.337.32	320	15	Stiftschrauben M5x40 (2)	-	290
06.337.50	500	15	Gewindestifte M5x40 (3)	-	235
06.339.50 <b>New</b>	500	28	Gewindestifte M5x40 (3)	-	235

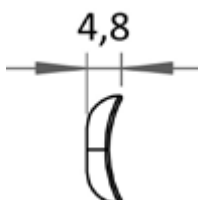

**Thermoverschweißtes Relingnetz**

Weißes Polyester, rautenförmig geknüpft und knotenlos verschweißt.

Weiβ	Maschengröße	Maximale Höhe cm	Spule von m
06.349.00	45 x 45	60	100

**PSP marine tapes**



**Selbstklebende PSP-Patches für die Reparatur von laminierten Regattasegeln**

Aus einer ultrastarken transparenten Folie, die normalerweise für die Herstellung von laminierten Segeln verwendet wird.

Art. Nr.	cm	Beinhaltet	Farbe
10.391.00	24 x 37	8 Stk.	transparent



# OSCULATI tragbare Positionslichter



Multifunktionale Positionslichter, Stromversorgung (3 X AAA nicht enthalten). Wasserdicht IP66, schwimmfähig; geeignet für Boote, Kajaks, Schlauchboote und Kanus. Entsprechen der COLREG 72 Richtlinie.

## Navilight 360° weißes Licht 2NM

2 Betriebsmodi: Dauerlicht 360° (10h Autonomie), Blinklicht 360° (16h Autonomie)

Art. Nr.	Schwenkbar (mit Drehgelenk)	Modell
11.139.41	Ja	3 Sockel enthalten: 1) Sockel für die Befestigung auf einer Fläche mit Schrauben (enthalten) 2) Selbstklebender Sockel für Schlauchboote 3) Adapter für GoPro®-Halterungen
11.139.42	Nein	Mit Magnetsockel, wird mit Schrauben oder verstellbarem Band befestigt
11.139.43	Ja	Mit Saugnapfsockel, kompatibel mit GoPro®-Halterungen



▲ 11.139.41



▲ 11.139.41



▲ 11.139.42



▲ 11.139.42



▲ 11.139.42



▲ 11.139.41



▲ 11.139.41

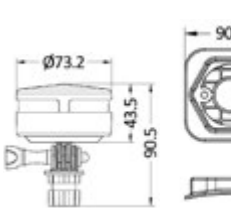

▲ 11.139.41

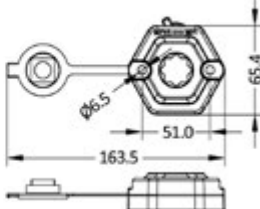
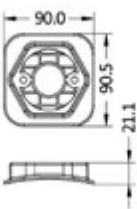

▲ 11.139.42

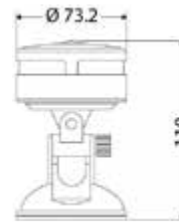

▲ 11.139.43



▲ 11.139.43

## Navilight 360° zweifarbige Licht 1NM

3 Betriebsmodi: Rotes Licht 112,5° (16h Autonomie), Grünes Licht 112,5° (16h Autonomie), Rot-Grünes Licht 112,5°+112,5° (10h Autonomie).

Art. Nr.	Schwenkbar (mit Drehgelenk)	Modell
11.139.44	Ja	3 Sockel enthalten: 1) Sockel für die Befestigung auf einer Fläche mit Schrauben (enthalten) 2) Selbstklebender Sockel für Schlauchboote 3) Adapter für GoPro®-Halterungen
11.139.45	Nein	Mit Magnetsockel, wird mit Schrauben oder verstellbarem Band befestigt
11.139.46	Ja	Mit Saugnapfsockel, kompatibel mit GoPro®-Halterungen



▲ 11.139.44



▲ 11.139.44



▲ 11.139.46



▲ 11.139.45



▲ 11.139.45



▲ 11.139.44

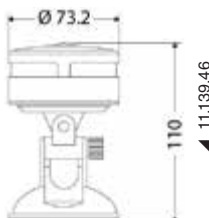

▲ 11.139.46

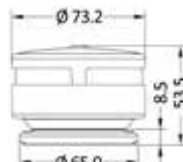

▲ 11.139.45

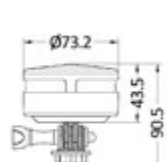

▲ 11.139.44

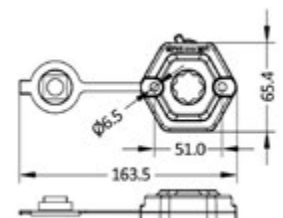
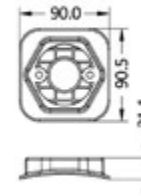

**Kompakte Navigationslichter mit weißem Polykarbonatgehäuse**

**LED IP67 ABYC-C5 EN60945**

Kompakte Navigationslichter aus UV-beständigem Polykarbonat, besonders widerstandsfähig unter maritimen Bedingungen. Sie sind IP67-zertifiziert und somit vollständig gegen Staub und Wasser geschützt. Die Befestigungsschrauben sind im Lieferumfang enthalten. Die Lichter entsprechen EN60945, USCG und ABYC C-5 und gewährleisten eine sichere und zuverlässige Navigation.



Art. Nr.	Typ	V	W	Sichtweite Meilen	Befestigung	Für Boote bis m
11.033.01	112,5° links	9-33	2.5	1	Vertikal	12
11.033.02	112,5° rechts	9-33	2.5	1	Vertikal	12
11.033.03	225° Bug	9-33	0.6	2	Vertikal	20
11.033.04	135° Heck	9-33	0.6	2	Vertikal	20
11.034.01	112,5° links	12-33	0.7	2	Horizontal	20
11.034.02	112,5° rechts	12-33	0.7	2	Horizontal	20
11.034.05	112,5° + 112,5° zweifarbig	12-33	1.5	2	Horizontal	20

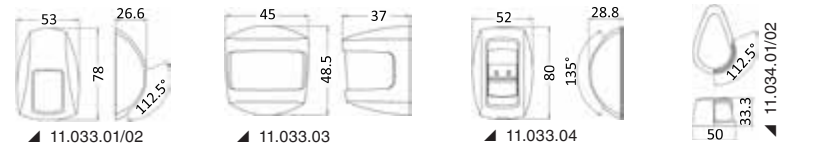

**Sole LED- Deckenleuchte (für den Einbau)**

Gehäuse aus ABS, Linse aus Technopolymer.



Art. Nr.	Außenmaterial	V	W	Schalter	Lumen	K	LED-Abstrahlwinkel	LED-Anzahl	Lichtfarbe
13.877.80	Weiß	8/28	2,2	Nein	155	3000	120°	12 LED SMD	<input type="checkbox"/> Weiß
13.877.81	Weiß	8/28	2,2	Ja	155	3000	120°	12 LED SMD	<input type="checkbox"/> Weiß
13.877.82	goldfarben	8/28	2,2	Nein	155	3000	120°	12 LED SMD	<input type="checkbox"/> Weiß
13.877.83	goldfarben	8/28	2,2	Ja	155	3000	120°	12 LED SMD	<input type="checkbox"/> Weiß
13.877.84	verchromt	8/28	2,2	Nein	155	3000	120°	12 LED SMD	<input type="checkbox"/> Weiß
13.877.85	verchromt	8/28	2,2	Ja	155	3000	120°	12 LED SMD	<input type="checkbox"/> Weiß

**LED-Deckenleuchte für Außenbereiche**

Körper aus ABS, Opalglas mit Schalter.



Art. Nr.	Außenmaterial	V	W	Schalter	Lumen	K	LED-Abstrahlwinkel	LED-Anzahl	Lichtfarbe
13.831.32	Weiß	12/24	2,5	Ja	270	3000	120°	16 LED SMD	<input type="checkbox"/> Weiß

**LED-Deckenleuchten aus Aluminium**

**ALUMINIUM WATERPROOF**

Schmale LED-Deckenleuchten mit Aluminiumrahmen für Innen- und Außenbereiche.



Art. Nr.	V	W	Lumen	K	↔ mm
13.192.50	12/24	5.5	650	5700	182x40x18
13.192.51	12/24	11.5	1200	5700	310x40x18
13.192.52	12/24	17	1700	5700	438x40x18

**LED-Deckenleuchte aus Polycarbonat**

Schmale LED-Deckenleuchten mit Aluminiumrahmen und integriertem Schalter für Innen- und Außenbereiche.



Art. Nr.	V	W	Lumen	K	↔ mm
13.192.42	12/24	3.8	540	5700	285x25x13

**OSCULATI**  
**NEWEST**

**OSCULATI**  
**NEWEST**

### Dimmbare Polis LED-Einbauleuchte mit geringer Einbautiefe

**IP66** Polycarbonatgehäuse mit Ring. Satinierte Linse. Eine zentrale LED. Schraubbefestigung.  
**Lichttyp:**  
 13.488.01/02 mit festem oder dimmbarem Licht, siehe Tabelle zur Auswahl des idealen Schalters.  
 13.488.11/12 mit dimmbarem Licht, mit (ON/OFF + Dimmer) Touch-Funktion im Glas.

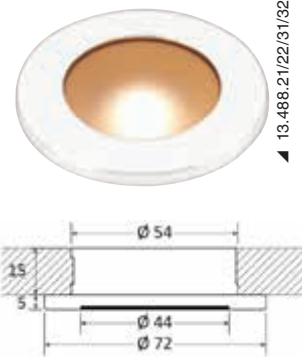

13.488.21/22/31/32

Typ	Empfohlene Schaltertypen	Empfohlene Schaltermodelle	dimmerbar
A	EIN/AUS	Beliebig	Nein
A	Touch-Dimmer	14.482.00	Ja
B	EIN/AUS	Beliebig	Nein
B	Momentaner Ein-Schalter	14.215.05/06.13/14 oder ähnlich	Ja

Gewändering		Typ	V	W	Schalter	Lumen	K	LED-Abstrahlwinkel	LED-Anzahl	Lichtfarbe
Edelstahl poliert	Glänzendes weißes Technopolymer									
13.488.01	13.488.21 <b>New</b>	A	12/24	2	Nein	170	3000	80°	1	<input type="checkbox"/> weiß
13.488.02	13.488.22 <b>New</b>	B	12/24	2	Nein	170 + 40	3000	80°	1	<input checked="" type="checkbox"/> Weiß + rotes Nachtlicht
13.488.11	13.488.31 <b>New</b>	-	12/24	2	Touch-Schalter, dimmerbar	170	3000	80°	1	<input type="checkbox"/> weiß
13.488.12	13.488.32 <b>New</b>	-	12/24	2	Touch-Schalter, dimmerbar	170 + 40	3000	80°	1	<input checked="" type="checkbox"/> Weiß + rotes Nachtlicht

### Dimmbare Propus LED-Einbauleuchte mit geringer Einbautiefe

**IP66** Polycarbonatgehäuse mit Ring. Satinierte Linse. Eine zentrale LED. Schraubbefestigung.  
 13.489.01/02 mit fester oder dimmbarer Beleuchtung, siehe Tabelle zur Auswahl des idealen Schalters.  
 13.489.11/12 mit dimmbarem Licht, mit (ON/OFF + Dimmer) Touch-Funktion im Glas.

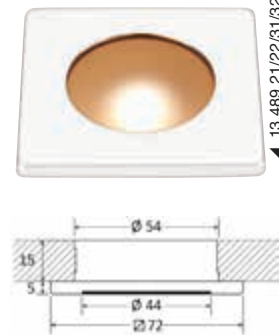

13.489.21/22/31/32

Typ	Empfohlene Schaltertypen	Empfohlene Schaltermodelle	dimmerbar
A	EIN/AUS	Beliebig	Nein
A	Touch-Dimmer	14.482.00	Ja
B	EIN/AUS	Beliebig	Nein
B	Momentaner Ein-Schalter	14.215.05/06.13/14 oder ähnlich	Ja

Gewändering		Typ	V	W	Schalter	Lumen	K	LED-Abstrahlwinkel	LED-Anzahl	Lichtfarbe
Edelstahl poliert	Glänzendes weißes Technopolymer									
13.489.01	13.489.21 <b>New</b>	A	12/24	2	Nein	170	3000	80°	1	<input type="checkbox"/> weiß
13.489.02	13.489.22 <b>New</b>	B	12/24	2	Nein	170 + 40	3000	80°	1	<input checked="" type="checkbox"/> Weiß + rotes Nachtlicht
13.489.11	13.489.31 <b>New</b>	-	12/24	2	Touch-Schalter, dimmerbar	170	3000	80°	1	<input type="checkbox"/> weiß
13.489.12	13.489.32 <b>New</b>	-	12/24	2	Touch-Schalter, dimmerbar	170 + 40	3000	80°	1	<input checked="" type="checkbox"/> Weiß + rotes Nachtlicht

### Dimmbare Bos LED-Einbauleuchte mit geringer Einbautiefe

**IP66** Polycarbonatgehäuse mit Ring. Satinierte Linse. Eine zentrale LED. Schraubbefestigung.  
 13.490.01/02 mit festem oder dimmbarem Licht, siehe Tabelle zur Auswahl des idealen Schalters.  
 13.490.11/12 mit dimmbarem Licht, mit (ON/OFF + Dimmer) Touch-Funktion im Glas.

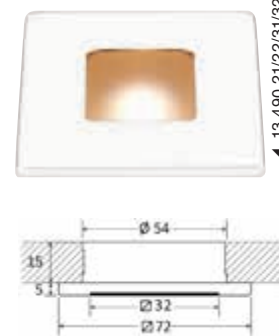

13.490.21/22/31/32

Typ	Empfohlene Schaltertypen	Empfohlene Schaltermodelle	dimmerbar
A	EIN/AUS	Beliebig	Nein
A	Touch-Dimmer	14.482.00	Ja
B	EIN/AUS	Beliebig	Nein
B	Momentaner Ein-Schalter	14.215.05/06.13/14; 14.482.01 oder ähnlich	Ja

Gewändering		Typ	V	W	Schalter	Lumen	K	LED-Abstrahlwinkel	LED-Anzahl	Lichtfarbe
Edelstahl poliert	Glänzendes weißes Technopolymer									
13.490.01	13.490.21 <b>New</b>	A	12/24	2	Nein	170	3000	80°	1	<input type="checkbox"/> weiß
13.490.02	13.490.22 <b>New</b>	B	12/24	2	Nein	170 + 40	3000	80°	1	<input checked="" type="checkbox"/> Weiß + rotes Nachtlicht
13.490.11	13.490.31 <b>New</b>	-	12/24	2	Touch-Schalter, dimmerbar	170	3000	80°	1	<input type="checkbox"/> weiß
13.490.12	13.490.32 <b>New</b>	-	12/24	2	Touch-Schalter, dimmerbar	170 + 40	3000	80°	1	<input checked="" type="checkbox"/> Weiß + rotes Nachtlicht



**OSCULATI**

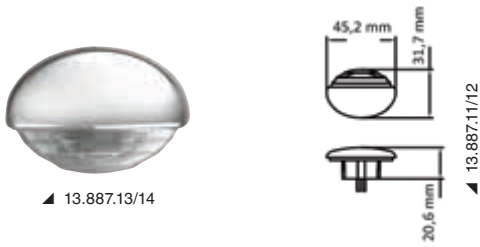

**Eingebaute LED-Orientierungsleuchten von OSCULATI**

**IP65**

Aus Technopolymer, komplett mit Dichtung.

Farbe des Gehäuses		V	W	Lumen	K	LED-Anzahl	Lichtfarbe	←→  mm		
weiß	verchromt							Ø Einbau	Ø außen	Ausladung
13.887.11	13.887.13	12	0,21	15	3000	1	☐ Weiß	14	45x31	7
13.887.12	13.887.14	12	0,21	5	-	1	■ Blau	14	45x31	7



**ROUND - Eingebaute LED-Orientierungsleuchten**

**IP67**

**AISI 316**

Körper aus Technopolymer, Abdeckung aus poliertem Edelstahl AISI 316

Art. Nr.	Version	V	W	Lumen	LED-Abstrahlwinkel	LED-Anzahl	Lichtfarbe	←→  mm
13.188.20	Lichtkegel nach unten	12	0,6	9	120°	6	☐ Weiß	Ø33,1x7,2 h
13.188.21	Lichtkegel nach unten	12	0,6	3	120°	6	■ Blau	Ø33,1x7,2 h
13.188.22	Doppelter Lichtkegel nach unten u. nach oben	12	0,6	16	120°	6	☐ Weiß	Ø33,1x7,2 h
13.188.23	Doppelter Lichtkegel nach unten u. nach oben	12	0,6	5	120°	6	■ Blau	Ø33,1x7,2 h

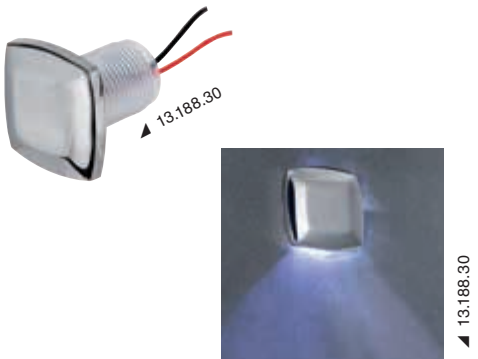

**SQUARE - Eingebaute LED-Orientierungsleuchten**

**IP67**

**AISI 316**

Körper aus Technopolymer, Abdeckung aus poliertem Edelstahl AISI 316

Art. Nr.	Version	V	W	Lumen	LED-Abstrahlwinkel	LED-Anzahl	Lichtfarbe	←→  mm
13.188.30	Lichtkegel nach unten	12	0,6	9	120°	6	☐ Weiß	Ø33,1x33,1x7,2 h
13.188.31	Lichtkegel nach unten	12	0,6	3	120°	6	■ Blau	Ø33,1x33,1x7,2 h
13.188.32	Doppelter Lichtkegel nach unten u. nach oben	12	0,6	16	120°	6	☐ Weiß	Ø33,1x33,1x7,2 h
13.188.33	Doppelter Lichtkegel nach unten u. nach oben	12	0,6	5	120°	6	■ Blau	Ø33,1x33,1x7,2 h



**Ultrakompakte, minimalistische LED-Orientierungsleuchten - nach unten**

**IP67**

Vorne und hinten wasserdichtes Modell. Mit hinterer Verschraubung, 1 m Kabel und wasserdichtem Mikrostecker.

Lichtausrichtung nach unten. Einbaulochdurchmesser 17 mm.

Gehäusematerial:

A = Eloxal - mattschwarz;

B = Aluminium - poliert, weiß lackiert;

C = Edelstahl - hochglanzpoliert.

Art. Nr.	V	W	Gehäusematerial	K	Lichtfarbe	Loch Ø	←→  mm
13.182.10	12	1	A	6000	☐ Weiß	17	Ø26x36
13.182.11	12	1	A	-	■ Blau	17	Ø26x36
13.182.13	12	1	B	6000	☐ Weiß	17	Ø26x36
13.182.14	12	1	B	-	■ Blau	17	Ø26x36
13.182.16	12	1	C	6000	☐ Weiß	17	Ø26x36
13.182.17	12	1	C	-	■ Blau	17	Ø26x36

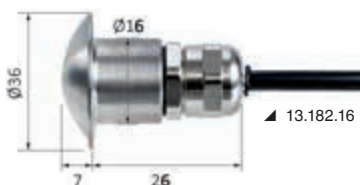

**LED-Strahler mit USB C-Anschluss und Schalter.**

Mattglaslinse

Art. Nr.	Außenmaterial	V	W	Schalter	Lumen	K	Lichtfarbe
13.438.92	Rostfreier Edelstahl, poliert	12/24	1x3	Ja	92	3000	<input type="checkbox"/> Weiß
13.438.93	Poliertes Messing mit Schutzbeschichtung	12/24	1x3	Ja	92	3000	<input type="checkbox"/> Weiß

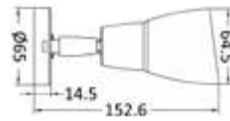

**OSCULATI**



▲ 13.438.93



▲ 13.438.92

**LED-Schwenklampe**

Mit USB-C-Anschluss, 2 A.

Touch-Schalter ON-OFF mit Nachtlicht und Dimmer zur Einstellung der Lichtintensität.

Art. Nr.	Außenmaterial	V	W	Schalter	Dimmer	Material	Lumen	K
13.867.30	poliert	12	2	Ja	Ja	Aluminium, verchromt	270	3200
13.867.31	schwarz	12	2	Ja	Ja	Schwarzes Aluminium	270	3200



▲ 13.867.31



▲ 13.867.30

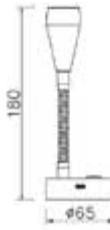

▲ 13.867.31



▲ 13.867.30

**LED-Schwenklampe**

Mit USB-C-Anschluss, 2 A.

ON-OFF-Schalter, Material: verchromtes Aluminium.

Art. Nr.	Außenmaterial	V	W	Schalter	Lumen	K	Länge mm
13.867.35	poliert	12	2	Ja	290	3000	240
13.867.45	poliert	12	2	Ja	290	3000	400



**LED-Schwenklampe**

Mit USB-C-Anschluss, 2 A.

Touch-Schalter ON-OFF mit Nachtlicht und Dimmer zur Einstellung der Lichtintensität.

Material: schwarzes Aluminium.

Art. Nr.	Außenmaterial	V	W	Schalter	Dimmer	Lumen	K	Länge mm
13.867.36	schwarz	12	2	Ja	Ja	280	3000	220
13.867.46	schwarz	12	2	Ja	Ja	280	3000	400



**LED-Strahler**

Mit USB-C-Anschluss, 2 A.

Touch-Schalter ON-OFF mit Nachtlicht und Dimmer zur Einstellung der Lichtintensität.

Material: Aluminium mit Edelstahl-Satin-Finish.

Art. Nr.	Außenmaterial	V	W	Schalter	Dimmer	Lumen	K
13.867.38	satiniert	12	2	Ja	Ja	280	3000
13.867.39	schwarz	12	2	Ja	Ja	280	3000



▲ 13.867.39



▲ 13.867.38

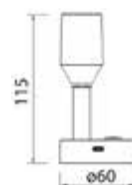

▲ 13.867.39



▲ 13.867.38

**OSCULATI**

**Elektrisches One LED-Licht komplett mit Joystick-Steuerung vom Armaturenbrett**

**LED**      **IP67**



Gehäuse aus UV-beständigem Luran, vollständig wasserdicht. Horizontale Rotation 352°, vertikale 50°. LED-Lampe mit Doppelfilament (SPOT+FLOOD) 23 W + 23 W. 3 Arten optionaler Steuerung.  
 Schutz vor elektronische Störungen.  
 Die Scheinwerfer können an 2 optionale Steuergeräte angeschlossen werden, die unabhängig voneinander oder "kombiniert" funktionieren, um die gewünschte Konfiguration zu erstellen.  
 1) Steuerstand mit Joystick. Inklusive Kabel von 4,5 m. Es ist möglich, einen weiteren Joystick mit einem 2-Port-Kabel 13.227.51 zu installieren.  
 2) Herkömmliche Fernbedienung mit Halterung für das Armaturenbrett. Reichweite bis zu 40 m vom Scheinwerfer.  
 3) Bei der ersten Verwendung koppelt sich die Funkfernsteuerung mit dem Leuchtfuer (gemäß den Anweisungen) und stört die elektronische Ausrüstung benachbarter Boote nicht; es können mehrere Fernbedienungen mit dem Leuchtfuer gekoppelt werden.  
 4) Der Scheinwerfer reagiert schneller auf Befehle und ist präziser bei Impulsen als die vorherige Version.

Art. Nr.	V	Kerzen CD*	W	Lumen	Bereich 0,25 Lux*	Joystick-Steuerung oder 2. Steuerung ENTHALTEN	Fernbedienung senza Kabel OPTIONAL	Verbindungskabel für den zweiten Joystick 4,5m	Verlängerungskabel 10 m für Joystick	LED Ersatzleuchtmittel
13.227.01	12	133.200	23+23	1800	730	13.227.49	13.227.50	13.227.51	13.225.31	13.225.37
13.227.04 <b>New</b>	24	133.200	23+23	1800	730	13.227.39	13.227.42	13.227.51	13.225.31	-

\* In der Mitte des Lichtstrahls gemessen

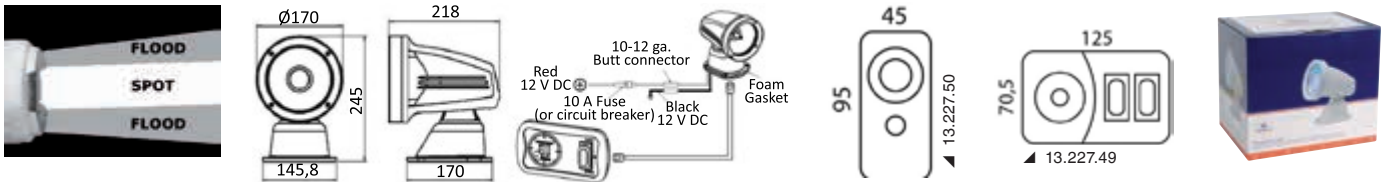

**OSCULATI**

**Elektroscheinwerfer Classic mit Joystick-Steuerung am Armaturenbrett**



Gehäuse: Alu-Druckguss, korrosionsbeständige weiße Kunstharzlackierung. Vollkommen wasserdicht. Horizontale Drehung, 355°, 2 Geschwindigkeiten. Vertikale Drehung 50°.  
**Version A:** Doppelfaden-Halogenlampe (spot + flood), 100 W + 90 W.  
**Version B:** HID-Lampe - besonders leistungsfähige XENON-Gasentladungslampe (35W HID).  
 Schutz vor elektronische Störungen.  
 Die Scheinwerfer können an 2 optionale Steuergeräte angeschlossen werden, die unabhängig voneinander oder "kombiniert" funktionieren, um die gewünschte Konfiguration zu erstellen.  
 1) Steuerung am Armaturenbrett mit Joystick. Mit 4,5 m langem Kabel. Mit dem 2-Port-Kabel 13.227.51 können weitere Joystick-Steuerungen installiert werden.  
 2) Herkömmliche Fernbedienung mit Halterung für das Armaturenbrett. Reichweite bis zu 40 m vom Scheinwerfer.



Art. Nr.	V	Kerzen CD*	W	Lumen	Bereich 0,25 Lux*	Joystick-Steuerung oder 2. Steuerung ENTHALTEN	Fernbedienung senza Kabel OPTIONAL	Verbindungskabel für den zweiten Joystick 4,5m	Verlängerungskabel 10 m für Joystick OPTIONAL	Ersatzglühbirne
13.225.01	12	180.000	100+90	2500	849	13.225.49	13.225.50	13.227.51	13.225.31	13.225.35
13.225.02	24	180.000	100+90	2500	849	13.225.49	13.225.50	13.227.51	13.225.31	13.225.36
13.224.01	12	315.000	35	3200	1122	13.226.49	13.226.50	13.227.51	13.225.31	13.224.32
13.224.02	24	315.000	35	3200	1122	13.226.49	13.226.50	13.227.51	13.225.31	13.224.32

\* In der Mitte des Lichtstrahls gemessen

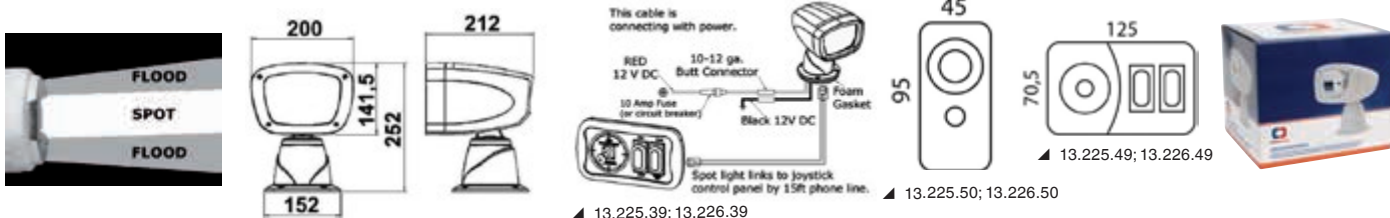



**LED-Scheinwerfer Aldebaran mit Joystick-Steuerung vom Armaturenbrett**



Gehäuse: Alu-Druckguss, korrosionsbeständige weiße Kunstharzlackierung. Vollkommen wasserdicht. Horizontale Drehung 355°, 2 Geschwindigkeiten. Vertikale Drehung 50°. Mit hochwertigen CREE LEDs. Verbrauch 54 W entspricht 100 W einer herkömmlichen Glühbirne. Gewährleistet ein gleichmäßiges Licht mit breitem Strahl (60°). Schutz vor elektronische Störungen. Die Scheinwerfer können an 2 optionale Steuergeräte angeschlossen werden, die unabhängig voneinander oder "kombiniert" funktionieren, um die gewünschte Konfiguration zu erstellen:  
 1) Steuerung am Armaturenbrett mit Joystick. Mit 4,5 m langem Kabel. Mit dem 2-Port-Kabel 13.227.51 können weitere Joystick-Steuerungen installiert werden.  
 2) Herkömmliche Fernbedienung mit Halterung für das Armaturenbrett. Reichweite bis zu 40 m vom Scheinwerfer.



Art. Nr.	V	Kerzen CD*	W	K	Lumen	LED-Anzahl	LED-Abstrahlwinkel	Bereich 0,25 Lux*	Joystick-Steuerung oder 2. Steuerung ENTHALTEN	Fernbedienung senza Kabel OPTIONAL	Verbindungskabel für den zweiten Joystick 4,5m	Verlängerungskabel 10 m für Joystick
13.226.01 <b>New</b>	12	132.000	54	6000	6000	18	9°	726	13.226.49	13.226.50	13.227.51	13.225.31
13.226.24	24	132.000	54	6000	6000	18	9°	726	13.226.39	13.226.40	13.227.51	13.225.31

\* In der Mitte des Lichtstrahls gemessen

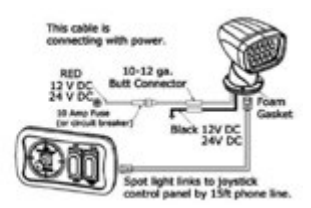
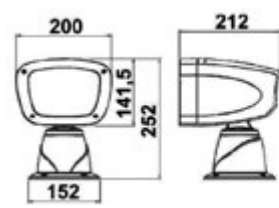
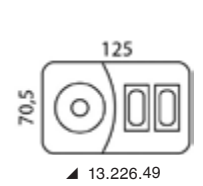

**Elektroscheinwerfer Classic aus Edelstahl mit Joystick-Steuerung am Armaturenbrett**



IP67

Gehäuse: hochglanzpolierter Edelstahl. Absolut wasserdicht. Drehung: 350° horizontal und 55° vertikal. Zwei Geschwindigkeiten. Doppelwendelhalogenlampe (spot + flood) 100W + 90W - Typ H4. Schutz vor elektronische Störungen. Die Scheinwerfer können an 2 optionale Steuergeräte angeschlossen werden, die unabhängig voneinander oder "kombiniert" funktionieren, um die gewünschte Konfiguration zu erstellen.  
 1) Steuerung am Armaturenbrett mit Joystick. Mit 4,5 m langem Kabel. Mit dem 2-Port-Kabel 13.227.51 können weitere Joystick-Steuerungen installiert werden.  
 2) Herkömmliche Fernbedienung mit Halterung für das Armaturenbrett. Reichweite bis zu 40 m vom Scheinwerfer.

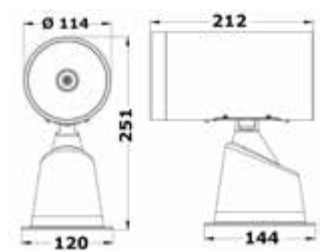

Art. Nr.	V	Kerzen CD*	W	Bereich 0,25 Lux*	Joystick-Steuerung oder 2. Steuerung ENTHALTEN	Fernbedienung senza Kabel OPTIONAL	Verbindungskabel für den zweiten Joystick 4,5m	Verlängerungskabel 10 m für Joystick OPTIONAL	Ersatzglühbirne
13.229.01	12	135.000	100/90	775	13.225.49	13.225.50	13.227.51	13.225.31	13.225.35
13.229.02	24	135.000	100/90	775	13.225.49	13.225.50	13.227.51	13.225.31	13.225.36

\* In der Mitte des Lichtstrahls gemessen

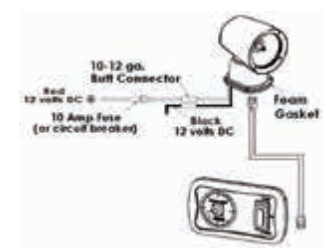
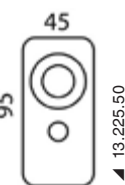
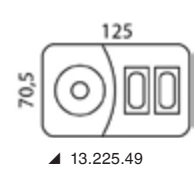
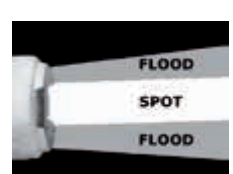



**Aldebaran Combo LED-Elektroscheinwerfer mit Joystick-Steuerung am Steuerpult**

Gehäuse: Alu-Druckguss, korrosionsbeständige weiße Kunstharzlackierung. Vollkommen wasserdicht. Horizontale Drehung 355°, 2 Geschwindigkeiten. Vertikale Drehung 50°. Mit hochwertigen Combo LEDs. Verbrauch 54 W entspricht 100 W einer herkömmlichen Glühbirne. Modell mit leistungsstarker mittlerer LED (kann, wenn kaputt, ausgetauscht werden), 40+40 Watt. Mit Doppelfunktion: **Spot**-Licht mit konzentriertem (20°) und diffuses **Flut**-Licht (45°). Schutz vor elektronische Störungen.

Die Scheinwerfer können an 2 optionale Steuergeräte angeschlossen werden, die unabhängig voneinander oder "kombiniert" funktionieren, um die gewünschte Konfiguration zu erstellen:

- 1) Steuerung am Armaturenbrett mit Joystick. Mit 4,5 m langem Kabel. Mit dem 2-Port-Kabel 13.227.51 können weitere Joystick-Steuerungen installiert werden.
- 2) Herkömmliche Fernbedienung mit Halterung für das Armaturenbrett. Reichweite bis zu 40 m vom Scheinwerfer.

Art. Nr.	V	Kerzen CD*	W	K	Lumen	Bereich 0,25 Lux*	Joystick-Steuerung oder 2. Steuerung ENTHALTEN	Fernbedienung senza Kabel OPTIONAL	Verbindungskabel für den zweiten Joystick 4,5m	Verlängerungskabel 10 m für Joystick
13.228.01	12	200.000	40+40	6000	3000	895	13.225.49	13.225.50	13.227.51	13.225.31
13.228.02	24	200.000	40+40	6000	3000	895	13.225.49	13.225.50	13.227.51	13.225.31

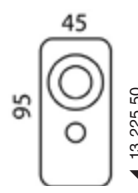
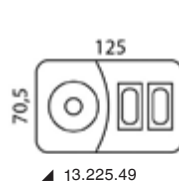
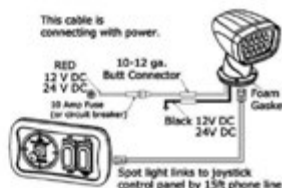
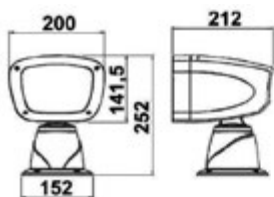

**LED-Unterwasserleuchten für Badeplattformen, Heckspiegel und Rumpf**

**IP68 SOLID S.S. HOUSING**

CNC-gefrästes Gehäuse aus Edelstahl AISI 316. Leistungsstarke LEDs der neuesten Generation, kratzfestes Borosilikatglas.

Aufputzmontage mit Schrauben, einfarbig weiß oder blau mit integriertem 12/24 Volt Treiber. Können in Reihe geschaltet werden.



13.273.20/21/22



13.237.30/31/32



13.273.40/41/42



13.273.22

Art. Nr.	V	LED-Anzahl	Ausgangsleistung in Watt	K	Lumen	Farbe LED	mm
13.273.20	12/24	12x5 W	49.3	6000	2951	Weiß	94x17
13.273.21	12/24	12x5 W	49.3	-	720	Blau	94x17
13.273.22	12/24	12x5 W	49.3	-	725/2867	RGBW	94x17
13.273.30	12/24	24x5 W	85.1	6000	5902	Weiß	127x82x17
13.273.31	12/24	24x5 W	85.1	-	1440	Blau	127x82x17
13.273.32	12/24	24x5 W	85.1	-	1459/5834	RGBW	127x82x17
13.273.40	12/24	36x5 W	129.6	6000	8853	Weiß	175x82x17
13.273.41	12/24	36x5 W	129.6	-	2160	Blau	175x82x17
13.273.42	12/24	36x5 W	129.6	-	2197/8796	RGBW	175x82x17

**A) Modelle mit festem weißen oder blauen Licht (RGBW ausgeschlossen)**

Mit ON-OFF-Schalter

**B) RGBW-Modelle (rot/grün/blau/weißes Licht)**

Mit 4 separaten ON-OFF-Schaltern für jede Farbe oder mit Steuerung 13.237.50 über Bluetooth mit Smartphone.

Mit der Steuerung 13.237.50 können Sie:

- Die vier Grundfarben Rot/Grün/Blau/Weiß auswählen und mischen;
- die Lichtintensität regulieren;
- das Licht nach der an Bord gespielten Musik über Bluetooth takten.

Die Steuerung verfügt über 4 Ausgangskabel für die 4 Farben. Die Farbe Weiß kann auch durch Mischen der 3 Farben Rot/Grün/Blau erzielt werden. In diesem Fall können Sie das Kabel für die weiße Farbe für die Cockpitbeleuchtung oder andere LED-Leuchten (bis maximal 120 W) verwenden. Sie können diese mit dem Smartphone über Bluetooth steuern, dimmen, takten, usw. Die Steuerung unterstützt bei 12 V maximal 360 W. Wenn die installierte Gesamtleistung 360 W übersteigt, muss die Anlage für jede weiteren 360 W mit einem Verstärker des Typs 13.273.55 ergänzt werden.

Bei einem 24-Volt-System und nur bei RGBW-Leuchten muss ein Spannungsreduzierer (siehe **Victron** o. ä.) 24V - 12V (bei einem AC 220/110V - 12V System) vorgeschaltet werden, der mindestens der installierten Leistung entspricht. Es können auch mehrere Spannungsreduzierer an die Beleuchtungseinheiten angeschlossen werden (siehe Schaltplan).



Schaltplan



Anwendung

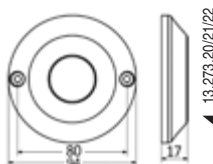

13.273.20/21/22

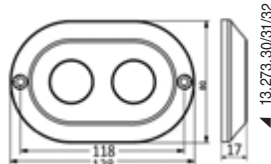

13.273.30/31/32

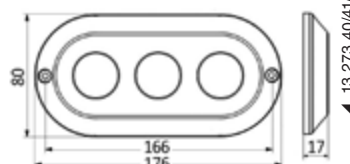

13.273.40/41/42

**RGBW-Steuerung für 13.273.XX**

RGBW-Steuerung 12/24 V, max. 360 Watt bei 12 V und 720 Watt bei 24 V.  
Mit der 13.237.50-Steuerung können Sie die 3 Grundfarben Rot/Grün/Blau auswählen und mischen, um verschiedene Farbtöne und zusätzlich die Farbe Weiß zu erhalten. Außerdem können Sie das Licht über Bluetooth nach der an Bord gespielten Musik takten.

Art. Nr.	V
13.237.50	12/24



**Verstärker für 13.273.XX**

Art. Nr. 13.237.55  
Der Verstärker muss mit der Beleuchtung kombiniert werden, wenn die installierte Leistung bei 12 V 384 Watt und bei 24 V 768 Watt übersteigt.



**Unterwasser-LED-Leuchte Eye**

IP68

Gehäuse aus Edelstahl AISI 316.  
Kratzfestes Borosilikatglas, integrierter 12/24 V Treiber.  
Funktioniert auch über Wasser; kein Einbau erforderlich.

Art. Nr.	V	LED-Anzahl	K	Lumen	Farbe LED	↔ mm
13.273.60	12/24	3x3 W	6000	510	Weiß	80 x 25
13.273.61	12/24	3x3 W	-	160	Blau	80 x 25



**Unterwasserlichter für Badeplattformen, Heckspiegel und Rumpf**

IP68 SOLID S.S. HOUSING

CNC-gefrästes Gehäuse aus rostfreiem Stahl AISI 316.  
Leistungsstarke LEDs der neuesten Generation.  
Linse aus kratzfestem Borosilikatglas, integrierter 12/24 V Treiber; Aufputzmontage mit Schrauben.  
Können in Reihe geschaltet werden; mit ON/OFF Schalter.

Art. Nr.	V	LED-Anzahl	Lumen	Farbe LED	↔ mm
13.273.01*	12/24	48x3 W	3363 (weiß) / 599 (blau)	Weiß+Blau	93 x 18
13.273.02**	12/24	48x3 W	636 (rot) / 521 (grün) / 472 (blau) / 451 (weiß)	RGBW	93 x 18

\* 13.273.01 wählbar: 1) Abwechselnd weißes oder blaues Licht; 2) Ständig weißes oder blaues Licht; 3) Blinkendes weißes oder blaues Licht  
\*\* 13.273.02 RGBW wählbar: 1) 4 Farben wechseln automatisch in einstellbaren Zyklen von 15 Sekunden bis 3 Minuten mit der Möglichkeit, eine Farbe festzulegen; 2) 4 festgelegte Farben zur Auswahl; 3) 4 blinkende Farben zur Auswahl.



▲ 13.273.02

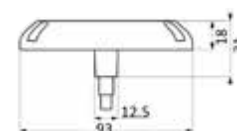

**Runde LED-Unterwasserleuchte für Rumpf/Heckspiegel 14W**

IP68 CE

Darf nur unter Wasser installiert werden. Aus Technopolymer mit hochleistungsfähigen LEDs.  
Schutzgrad IP68, entspricht EN60945.

Art. Nr.	V	W	LED-Anzahl	K	Lumen	Farbe LED	↔ mm
13.276.05	12/24	14/16	6	5700	1050	Weiß	134x31
13.276.06	12/24	14/16	6	-	-	Blau	134x31



▲ 13.276.06

▲ 13.276.05

**EXIDE AGM - Starter- und Servicebatterien**

SERVICES/SERVIZI STARTING / AVVIAMENTO

Wartungsfrei: dank Gasrekombinations-Technologie.  
Sicher: 100 % versiegelt gegen das Auslaufen von Säure, wenn die Batterie umkippt. Die Batterie ist dank des VRLA-Sicherheitssystems absolut hermetisch.  
Längere Lebensdauer: 3-mal so lange wie eine normale Blei-/Säure-Batterie ( nach EN 50342-1 CCA-Tests). Längere Lebensdauer auch in der Leerlaufphase (geringe Selbstentladung).  
Startleistung: höhere Startleistung auch unter extremen Bedingungen.  
Vibrationsbeständigkeit: Extrem vibrationsbeständig (Stufe V3 gemäß EN 50342-1 CCA-Tests).  
Einfache Installation: Einfach zu installieren und zu transportieren, bis 90° kippbar ohne Auslaufgefahr.



NEWEST

Art. Nr.	A-h	Start A - 18° (EN)	V	Modell	W-h	↔ mm			kg
						Länge mm	Breite mm	Höhe mm	
12.414.01	62	680	12	EK620	744	242	175	190	17.9
12.414.02	70	760	12	EK720	840	278	175	190	20.6
12.414.03	96	850	12	EK960	1152	353	175	190	26.1
12.414.04	106	950	12	EK1060	1272	392	175	190	29





**NEWEST**



**Victron Smart - Solarladeregler**

**INTEGRATED BLUETOOTH    HIGH PERFORMANCE    SMART BATTERY**

MPPT-Solarladeregler (Wirkungsgrad 98 %) mit Ausgang für Gleichstromverbrauch und integriertem Bluetooth zur Konfiguration und Überwachung mittels Victron Connect App. Interner Temperaturfühler.

Art. Nr.	Modell	V	A Max Ladung	V max. Spannung FV	↔ mm	kg
12.028.01	MPPT 75/10	12/24	10	75	110x113x40	0,5
12.028.02	MPPT 75/15	12/24	15	75	110x113x40	0,5
12.028.03	MPPT 100/15	12/24	15	100	110x113x50	0,6
12.028.04 <b>New</b>	MPPT 100/30	12/24	30	100	186x131x71	1.4



**NEWEST**



▲ 14.270.37



▲ 14.270.30



▲ 14.100.06



▲ 14.270.33

**VICTRON Ladegeräte TG mit Mikroprozessor**

3-stufen IUOU-Lader mit Mikroprozessor, passt sich der von der Batterie benötigten Ladeweise an, was bei versiegelten Batterien besonders wichtig ist. Zwei isolierte Ausgänge. Der zweite Ausgang für Starter-Batterien ist auf 4A beschränkt. Automatischer Batterietemperatursausgleich. Wichtig bei versiegelten Batterien, deren Lebensdauer verlängert wird.

**Technische Daten:** Aluminiumgehäuse; Interne Temperaturfühler + Batterietemperaturfühler; Zwangsbelüftung; Schutz gegen Kurzschluss, Verpolung, Überhitzung.

Art. Nr.	Modell	Typ	V	Frequenz (Hz)	V Ausgang / Eingang	Maximaler Ladestrom A	Anzahl der Ausgänge	Empfohlen für Batterien A-h	↔ mm	kg
14.267.01	TG	24/30	120-230	45/65	28,5/230VAC	30 + 4	1 + 1	150/300	365 x 250 x 147	5,5
14.267.02	TG	24/50	120-230	45/65	28,5/230VAC	50 + 4	1 + 1	250/500	365 x 250 x 147	5,5
14.267.12* <b>New</b>	TG (GMDSS)	24/50	120-230	45/65	28,5/230VAC	50 + 4	1 + 1	250/500	485 x 250 x 147	6
14.267.30 <b>New</b>	TG	24/80	230	45/65	28,5/230VAC	80 + 4	1 + 1	400/800	365 x 250 x 257	10
14.267.31 <b>New</b>	TG	24/100	230	45/65	28,5/230VAC	100 + 4	1 + 1	500/1000	365 x 250 x 257	10

- \* Mit integriertem Batterieüberwachungsgerät.
- 14.270.37 SKYLLA Schalttafel. Kontrolliert den Ladezustand und ermöglicht die Verringerung der Ausgangsspannung, wenn die Eingangsspannung niedrig ist.
- 14.270.33 Chargerswitch-Fernschalter
- 14.270.30 Schalttafel Batteriealarm, zu niedrige bzw. zu hohe Spannung wird durch akustisches und optisches Signal angezeigt
- 14.100.06 Batteriemonitor BMV-700



**VICTRON GMDSS Akku-Ladepanels**

Art. Nr. 14.267.35

Dieses Panel ermöglicht den einfachen Zugriff auf alle wichtigen Daten der GMDSS-Ladegeräte sowie die integrierte Steuerung des Betriebs und möglicher Fehlfunktionen.



▲ 14.070.51



▲ 14.070.50



▲ 14.070.60

**VICTRON Steuerpanels der Baureihe GX**

Ermöglicht die Fernüberwachung und -konfiguration von VICTRON-Geräten. Die Daten werden auf dem Bildschirm angezeigt und können über einen externen Router (WebBoat4G PLUS, nicht im Lieferumfang enthalten) an einen Computer gesendet werden, der sowohl die Überwachung als auch die Konfiguration übernehmen kann. Diese Geräte können mit Wechselrichtern/Multi/Quattro/Skylla-i/Kontrollpanels/Batteriemonitoren verbunden werden. Das Modell Ekran GX ist ein fortschrittliches Energiekontrollpanel mit einem 7-Zoll-Touch-Display, das die Fernüberwachung und -verwaltung komplexer Systeme über VRM und VictronConnect ermöglicht. Es lässt sich einfach installieren und kann über Bluetooth schnell konfiguriert werden.

Art. Nr.	Modell	Version
14.070.50	Control GX	mit Farbdisplay
14.070.51	Control VENUS GX	ohne Farbdisplay
14.070.60 <b>New</b>	Ekran GX	Touchscreen

**Nicht isolierter Orion-Tr Smart Spannungswandler**

DC-Ladegerät mit 3 Stufen und integriertem Bluetooth, ideal für Doppelbatteriesysteme auf Booten. Geeignet für Blei- und Lithiumbatterien, verfügbar in 12 oder 24 V Modellen und unterstützt bis zu 400 W. Kann über Bluetooth überwacht und programmiert werden und verfügt über eine Motorerkennungsfunktion. Kann parallel geschaltet werden, um die Ausgangsleistung zu erhöhen.

Art. Nr.	Typ	V		Amp maximal	A am Ausgang kontinuierlich	mm	kg
		Eingang	Ausgang				
14.277.44	12-12-30	10-17	12.2	40	30	130x186x70	1.8
14.277.45	12-24-15	10-17	24.2	25	15	130x186x70	1.8
14.277.46	24-12-30	20-35	12.2	45	30	130x186x70	1.8
14.277.47	22-24-17	20-35	24.2	25	17	130x186x70	1.8



**NEWEST**



**UTP RJ45-Kabel für VICTRON Steuerungssysteme**

UTP RJ45-Kabel, entwickelt für zuverlässige und optimierte Verbindungen zwischen VE.Bus und VE.Can Geräten. Kompatibel mit Digital Multi Control, Inverter Control, MK3-USB Schnittstelle und GX Verbindungen. Ideal für die Verbindung mehrerer VE.Bus Geräte, bieten sie eine stabile und sichere Datenübertragung.

Art. Nr.	Länge m	Farbe
14.270.43	2	Grau
14.270.45	5	Grau
14.270.47	7	Grau
14.270.63	10	Blau
14.270.64	15	Blau
14.270.65	20	Blau



**NEWEST**



**Kommunikationszentrum Cerbo GX**

**Art. Nr. 14.100.00**  
 Der Cerbo GX ist ein fortschrittliches Kommunikationszentrum, das es ermöglicht, Ihr Energiesystem von überall zu überwachen, zu steuern und zu optimieren. Es ist über das Victron Remote Management (VRM) oder die VictronConnect-App mittels Bluetooth zugänglich. Kompatibel mit den GX Touch 50 und GX Touch 70 Displays, die eine sofortige Systemübersicht bieten und die Einstellungen anpassen lassen. Unterstützt Fernsteuerung, Batteriestatusüberwachung, Energieverbrauch und weitere Umweltmessungen. Die Installation ist einfach und kann über einen optionalen Adapter auf einer DIN-Schiene montiert werden.



**NEWEST**



**VICTRON Quattro Kombigerät - Ladegerät + Wechselrichter**

Gleiche Funktionen, wie das Multiplus-System, kann allerdings an 2 voneinander unabhängige AC-Stromquellen (Landesteg und Generator oder 2 Generatoren) angeschlossen werden. Das Quattro-System verbindet sich **automatisch** mit der aktiven Stromquelle.

Art. Nr.	Typ	AC Eingang (2x)	Stromversorgung V-DC	Umrichter		Batterieladegerät		Anzahl der Ausgänge	mm	kg
				Leistung V-A	V-AC Ausgang	Ladespannung	Batterieladestrom A			
14.268.10	12/3000/120	187/265	9,5 - 17	3000	120	14,4	120±4	1+1*	362 x 258 x 218	19
14.268.11	24/3000/70	187/265	19 - 33	3000	70	28,8	70±4	1+1*	362 x 258 x 218	19
14.268.13	24/5000/120	187/265	19 - 33	5000	120	28,8	120±4	1+1*	444 x 328 x 240	30
14.268.14	24/8000/200	187/265	19 - 33	8000	200	28,8	200±4	1+1*	470 x 350 x 280	41
14.268.20 <b>New</b>	12/5000/120	180/270	9,5 - 17	5000	230	14,4	220	1+1*	470 x 350 x 280	34



**NEWEST**



\* Zweiter 4 A-Ausgang für Starterbatterien  
 14.100.06/08 Batteriemonitor BMV-700/712  
 14.270.XX2 bis 20 m lange RJ45-Kabel zur Ergänzung von 14.270.39.  
 14.270.32 Digital Multicontrol. Schalttafel für Wechselrichter und Ladegerät. Kontrolle der Eingangsspannung bei Wechsel von Landanschluss zum Generator möglich. Kann parallel geschaltete oder Dreiphasen-Geräte kontrollieren. Kann für die verschiedenen VE-BUS-Fernbedienungsmodule konfiguriert werden. Verlangt RJ45 Kabel.  
 14.270.39 Schnittstelle VE-Bus --> USB für Computeranschluss  
 14.100.37 VE.Can NMEA 2000-Stecker  
 14.270.29 Bluetooth-Smart-Dongle VE.Direct

SCANSTRUT

NEWEST



▲ 14.195.91



▲ 14.195.92

Doppelte USB-A + USB-C SCANSTRUT Fiiese

Die USB Doppel-Steckdose (A+C) von Tile zeichnet sich durch elegante, leistungsstarke Ladelösungen aus, die speziell für die Innenausstattung von Booten entwickelt wurden. Mit ihren eleganten Blenden in mattem Schwarz oder aus hochwertigem gebürstetem 316er Edelstahl fügen sich diese Ladegeräte nahtlos in luxuriöse Bootsausstattungen ein. Mit ihrer kompakten Größe von 40 mm ist die Installation mit einer 29-mm-Lochsäge ganz einfach.

Tiny ist zweckmäßig und zugleich elegant und damit die ideale Wahl, wenn Sie die Inneneinrichtung Ihres Bootes modernisieren möchten. Verschönern Sie Ihr Boot mit dieser praktischen und eleganten Ladevorrichtung, mit der Sie Ihre Geräte täglich aufladen können.

Art. Nr.	Farbe		V	Ausgang
	Blende	Steckdose		
14.195.91	Schwarz	Schwarz	12/24	5 V / 9V / 12V = 3A Max
14.195.92	verchromt	Schwarz	12/24	5 V / 9V / 12V = 3A Max



SCANSTRUT

NEWEST



▲ 14.515.21

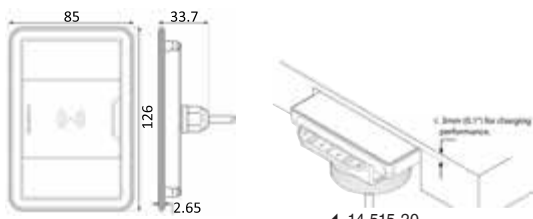

▲ 14.515.21

▲ 14.515.20

ROKK - Wasserdichtes drahtloses Ladegerät - 3 Spulen 15W

IPX6

Das kabellose 15W (12/24V) ROKK Ladegerät ermöglicht das Aufladen von entsprechend vorbereiteten Mobiltelefonen oder Tablets. Sie müssen es nur auf das Ladegerät legen. Es wurde für die Schifffahrt entwickelt und ist vollständig wasserdicht nach IPX6 (Qi-zertifiziert). Die Oberfläche ist hochgradig rutschfest und UV-beständig. Das kabellose Ladegerät mit 3-Spulen-Technologie garantiert einen um mehr als 80 % größeren Ladebereich als frühere Modelle. Diese Implementierung löst das Problem von Handys mit sehr leistungsstarken Kameras, die ebenfalls eine Ausgangsleistung von 15 W haben.

Art. Nr.	Version	Beschreibung	Leistung in W
14.515.20	Verborgen	Unsichtbare Montage unter der Oberfläche. Nur ein rutschfester Ring, der die Position anzeigt, ist sichtbar.	15
14.515.21	Oberfläche	Installation auf einer Ebene	15

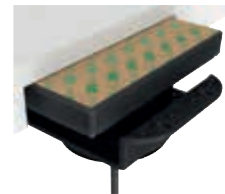

▲ 14.515.20

SCANSTRUT

NEWEST

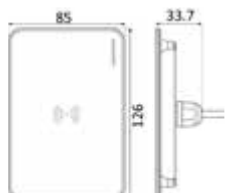

ROKK SUB - Wasserdichtes drahtloses Batterie-Ladegerät mit integrierter unsichtbarer Ladefunktion - 3 Spulen 15 W

IPX6

Kann in Innen- oder Außenbereichen unter jedem nichtmetallischen Material (Glasfaser, Leder, PVC, Stoff, Holz, Kohlefaser usw.) installiert werden. SUB ist dazu gedacht, mit einem Material wie Leder, Stoff oder Schaumstoffbezug für eine persönliche Installation bedeckt zu werden. Wasserdicht IPX6. Drahtlose Qi-Ladetechnologie (Apple, Samsung, Huawei, usw.). Das SUB-Ladegerät mit 3-Spulen-Technologie garantiert einen um mehr als 80% größeren Ladebereich als frühere Modelle. Diese Implementierung löst das Problem von Handys mit sehr leistungsstarken Kameras, die ebenfalls eine Ausgangsleistung von 15 W haben.

Art. Nr.	Eingang V	Leistung in W	↔ mm
14.515.25	12/24	15	126x85





**ROKK Cove LED - Wasserdichtes drahtloses Ladegerät - 3 Spulen 15 W**

**IPX6**

Lädt Ihr Handy sicher und ganz ohne Kabel auf. Durch die geringe Einbautiefe kann es perfekt in Konsolen, Schotten, Sitze, Möbel usw. integriert werden. Schieben Sie das Handy einfach in die Ladetasche, es wird sofort kabellos aufgeladen. Das eng anliegende Innenpolster verhindert, dass das Handy verrutscht, und sorgt dafür, dass Ihr Handy immer sicher verstaut ist.

- IPX6 Wasserdicht;
- 15 W Schnellladung;
- kompatibel mit 12/24V Eingang;
- eignet sich für jeden Bootstyp;
- lädt das Gerät sofort auf, keine Kabelverbindung erforderlich.

Das Cove-Ladegerät mit 3-Spulen-Technologie garantiert einen um mehr als 80% größeren Ladebereich als frühere Modelle. Diese Implementierung löst das Problem von Handys mit sehr leistungsstarken Kameras, die ebenfalls eine Ausgangsleistung von 15 W haben.

Art. Nr.	Eingang V	Leistung in W	↔ mm
14.515.28	12/24	15	218,4x124,4x117,9 (Einbau)

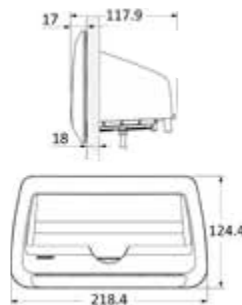

**SCANSTRUT**

**NEWEST**



**ROKK NEST - Wasserdichtes kabelloses Einbauladegerät - 3 Spulen 15 W**

**IPX6**

Drahtloses Einbau-Wandladegerät, integriert sich perfekt in Konsolen, Sitze, Armaturenbretter usw. Das Mobiltelefon wird einfach in das rutschfeste Fach gelegt. Es benötigt kein Verbindungskabel. Stromversorgung 12/24 V. Kompatibel mit allen Mobiltelefonen mit nichtmetallischem Gehäuse und einer Mindestdicke von 3 mm. Drahtlose Qi-Ladetechnologie (Apple, Samsung, Huawei, usw.). Wasserdicht IPX6. Mit Wasserablaufsystem für den Fall, dass Wasser in das Fach eindringt. Kann auch als Ablagefach verwendet werden. Das NEST Ladegerät mit 3-Spulen-Technologie garantiert eine mehr als 80% größere Ladefläche als frühere Modelle. Diese Implementierung löst das Problem von Handys mit sehr leistungsstarken Kameras, die ebenfalls eine Ausgangsleistung von 15 W haben.

Art. Nr.	Eingang V	Leistung in W	↔ mm
14.515.26	12/24	15	142x106x157 (Einbau)

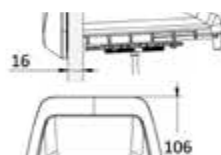

**SCANSTRUT**

**NEWEST**



**SCANSTRUT**



**Aura - Einbau-Magnethalterung mit kabelloser Ladefunktion - 10 W**

**IPX6**

Kabelloses Einbau-Ladegerät, das auch den härtesten Wetterbedingungen widersteht. Dieses Gerät lädt das Telefon kabellos auf und dient gleichzeitig als Telefonhalter. Ihr Smartphone rastet magnetisch in der optimalen Ladeposition ein. Sie können Ihr Telefon im Freien aufladen, ganz ohne Kabel.

- IPX6 Wasserdicht;
- 10 W schnelle Aufladung;
- kompatibel mit 12/24V Eingang;
- eignet sich für jeden Bootstyp;
- lädt das Gerät sofort auf, keine Kabelverbindung erforderlich.

Art. Nr.	Eingang V	Leistung in W	↔ mm
14.515.19	12/24	10	124x110x54 (Tiefe)

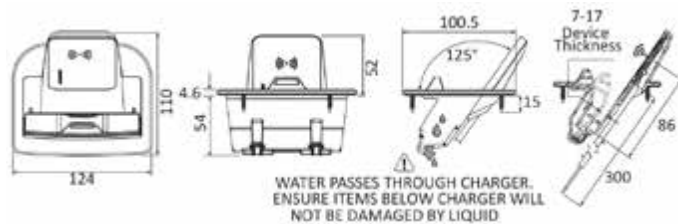

**SCANSTRUT**

**NEWEST**



**Ultra - Magnethalterung mit kabelloser Ladefunktion - 15W**

**IPX6**

Das erste Qi2-zertifizierte kabellose Ladegerät für Boote: IPX6 mit Magnetring, iPhone-kompatibel. Für die Oberflächenmontage oder als Einbaumodell für die Rückfahrkamera erhältlich.

Aus Sicherheitsglas und völlig unsichtbar, wenn das Telefon geladen wird. Das Telefon schwebt quasi auf der Halterung.

Art. Nr.	Eingang V	Leistung in W
14.515.30	12/24	15

**SCANSTRUT**

**SCANSTRUT horizontale Stopfbuchse**

Aus glasfaserverstärktem Nylon; wasserdicht IPX7; mit vorgelochter und zu lochender Dichtung; in Sichtverpackung.

Sie benötigen kein Dichtungsmittel oder Silikon, dadurch ist die Installation besonders zeitsparend und sauber.

Die Ausführung mit zwei Kabeln ist ideal für die Installation von Solarmodulen.



Art. Nr.	Modell	Farbe	Material	Ø Kabel mm	↔ Ax B x H mm	Ausgänge
14.171.42	DS-H6	■ Grau	Kunststoff	2-6	28,5x46x20	1
14.171.62	DS-H10	■ Grau	Kunststoff	6-10	44x78x27	1
14.176.01	DS-HD6-BLK	■ Schwarz	Kunststoff	2-5/6	54x63x22	2
14.176.03 <b>New</b>	DS-HD6	■ Grau	Kunststoff	2-5/6	54x63x22	2
14.176.02	DS-HD10-BLK	■ Schwarz	Kunststoff	6-10	66,5x75,1x28,25	2
14.176.04 <b>New</b>	DS-HD10	■ Grau	Kunststoff	6-10	66,5x75,1x28,25	2
14.176.10 <b>New</b>	DS-H-MULTI	■ Schwarz	Kunststoff	bis zu 15	114,8x97,6x35,8	Multi-kabel

**Mini-Abzweigdose mit Deckel für 14.374.02**

**IP68**

Art. Nr.	Pole	Max A	Kabelquerschnitt mm <sup>2</sup>	Ø Kabel mm	↔ außen mm
14.374.03	2	10	1	5-7,5	Ø 59 X 39



**Fliegende Steckdose/Stecker 2/3/4 Pole Schnappverbindung**

**IP68** Stecker-/Buchse-Anschluss IP68. Kabel werden einfach ohne Werkzeug aufgesteckt/ingerastet.

Art. Nr.	Pole	Max A	Kabelquerschnitt mm <sup>2</sup>	Ø Kabel mm	↔ außen mm
14.371.05	2/3/4	17,5	0,5 - 1,5	7 - 13,5	Ø 23 x 70



**Steckdose/Stecker für Panel- oder Wandmontage 2/3/4 Pole Schnappverbindung**

**IP68** Stecker-/Buchse-Anschluss IP68. Kabel werden einfach ohne Werkzeug aufgesteckt/ingerastet.

Art. Nr.	Pole	Max A	Plattendicke mm	Kabelquerschnitt mm <sup>2</sup>	Ø Kabel mm	↔ außen mm
14.372.05	2/3/4	17,5	1-7	0,5 - 1,5	7 - 13,5	Ø 23 X 40



**Zigarettenanzünder- und/oder USB-Buchse**

Aus Nylon, mit wasserdichter Schutzkappe. Eingang 12/24 V - USB-Ausgang 5V.

Schwarz	Beschreibung	A
14.516.14	Zigarettenanzünderbuchse + USB-A + USB-C + Verkleidung zur Befestigung auf einer Fläche	2,4+2,4*

\* 3+3 A wenn einzeln verwendet

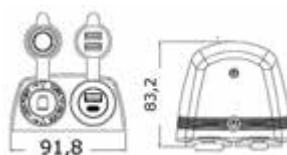





**Kupfer-Batteriekabel, isolierende Ummantelung aus Kunstharz**

CE Gemäß EWG-Norm für Bilgen.

Schwarz	Rot	Quer-schnitt mm	Maximaler Dauerstrom A	Ø außen mm	Manteldicke mm	Rolle m
14.381.16 <b>New</b>	14.382.16 <b>New</b>	16	75	8,7	1,7	24
14.381.25	14.382.25	25	100	10,30	1,8	24
14.381.35	14.382.35	35	125	12	1,8	24
14.381.50	14.382.50	50	160	14	2	24
14.381.70	14.382.70	70	250	16	2	24
14.381.90	14.382.90	95	300	21	2,4	24



**Batteriekabel aus verzinnem Kupfer mit Kunstharzisolierung**

TIN-PLATED COPPER CE

Gemäß EWG-Norm für Bilgen.

Schwarz	Rot	Quer-schnitt mm	Maximaler Dauerstrom A	Ø außen mm	Manteldicke mm	Rolle m
14.388.25	14.389.25	25	100	10,30	1,8	24
14.388.35	14.389.35	35	125	12	1,8	24
14.388.50	14.389.50	50	160	14	2	24

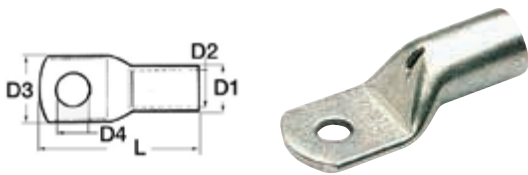

**Kabelschuhe**

Aus verzinktem Kupfer, hochleitfähig.

Art. Nr.	Kabelquer-schnitt mm <sup>2</sup>	D3 mm	L mm	D4 mm	D2 mm	D1 mm	ORDER BY BOX	Werkzeug zum Befestigen von Kabelschuhen an Stromkabeln
14.035.11	10	13,5	30,5	8,3	4,7	6,5	100	14.035.30
14.035.17	16	13,5	31	8,3	5,6	7,5	100	14.035.30
14.035.52	50	18	49	13	9,5	13	20	14.035.30

# Europump Next Generation

## Europump Next Generation submersible bilge pump

Extremely compact in size, fitted with backflow check valve.



**Europump Tauch-Bilgenpumpe Next Generation**

CE-Zertifizierung nach ISO 8846/8849.  
 Besonders kompakt, das "Back-flow"-Rückschlagventil vermeidet den Rückfluss von Wasser.  
 Um 360° drehbarer und abnehmbarer Schlauchanschluss.

Art. Nr.	V	Modell	Max. Durchfluss l/min	Verbrauch A	Förderhöhe m	Schlauchanschluss Ø mm	90° Schlauchanschluss Ø 29 mm OPTIONAL
16.128.01	12	600	38	2,5	2,5	19/29	16.128.00
16.128.05	12	1100	70	4,0	4	25/29	16.128.00
16.128.06	24	1100	70	2,5	4	25/29	16.128.00
16.128.07 <b>New</b>	12	1500	96	4,5	5	29	16.128.00
16.128.08 <b>New</b>	24	1500	96	2,5	5	29	16.128.00
16.128.09 <b>New</b>	12	2000	128	7,5	5,5	29	16.128.00
16.128.10 <b>New</b>	24	2000	128	4	5,5	29	16.128.00

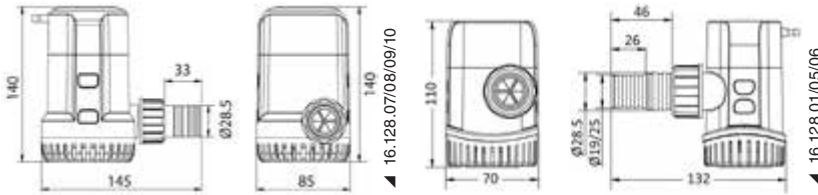

**OSCULATI**



**Europump automatische Tauch-Bilgenpumpe Next Generation**

CE-zertifiziert nach ISO 8846/8849.  
 Besonders kompakt mit automatischem elektronischem Timer "Electronic Timer Sensing", der alle 2,5 Minuten für 0,5 Sekunden prüft, ob Wasser vorhanden ist.  
 Um 360° drehbarer und abnehmbarer Schlauchanschluss.  
 Mit "Back-flow"-Rückschlagventil, das den Wasserrückfluss vermeidet.

Art. Nr.	V	Modell	Max. Durchfluss l/min	Verbrauch A	Förderhöhe m	Schlauchanschluss Ø mm	90° Schlauchanschluss Ø 29 mm OPTIONAL
16.129.01	12	600	38	2,5	2,5	19/29	16.128.00
16.129.03	12	750	51	3,5	3,0	19/29	16.128.00
16.129.04	24	750	51	2,0	2,0	19/29	16.128.00
16.129.05	12	1100	70	4,0	4,0	25/29	16.128.00
16.129.06	24	1100	70	2,5	2,5	25/29	16.128.00
16.129.07 <b>New</b>	12	1500	96	4,5	5	29	16.128.00
16.129.08 <b>New</b>	24	1500	96	2,5	5	29	16.128.00
16.129.09 <b>New</b>	12	2000	128	7,5	5,5	29	16.128.00
16.129.10 <b>New</b>	24	2000	128	4	5,5	29	16.128.00

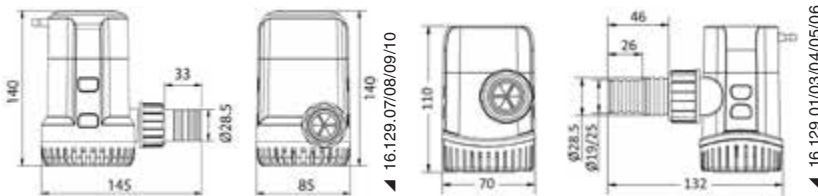

**OSCULATI**



**Tauch-Bilgepumpe - Maxi**

Entsprechend CE/ISO 8846-8849 und RoHS.  
 Geräuschlos, mit Edelstahlwelle und Ventil, das den Wasserrückfluss und Verstopfungen durch Luft einschüsse verhindert.  
 Der herausnehmbare Filter vereinfacht die Reinigung.  
 Durch das neue Schnellanschlusssystem können Sie den Motor entfernen, ohne die Platte und die hydraulischen Anschlüsse zu trennen.  
 Kann mit einem beliebigen automatischen Schalter mit einer Kapazität von mindestens 20A automatisiert werden.

Art. Nr.	Modell	V	Max. Durchfluss l/m	Verbrauch A	Maximale Förderhöhe m	Ø Sockel mm	Höhe mm	Schlauchanschluss B Ø mm
16.122.37 <b>New</b>	3700	12	233	14	6	120	187	52
16.122.38 <b>New</b>	3700/24	24	233	7	6	120	187	52
16.122.45 <b>New</b>	4700/12new	12	296	16	6,5	120	187	52
16.122.46	4700/24new	24	296	8	6,5	120	187	52

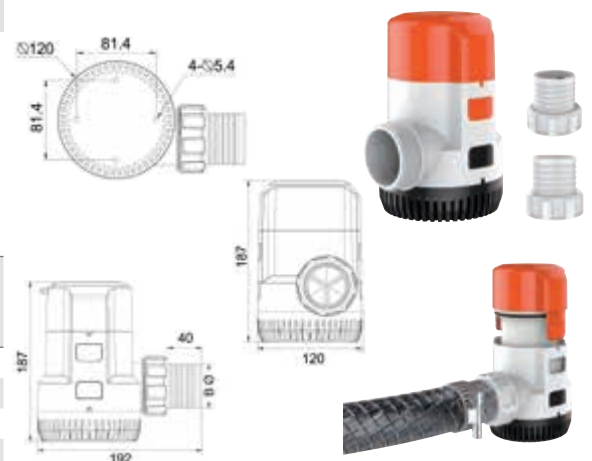



**Umwälzpumpen für Klimaanlage**

Für Klimaanlage über 12.000 BTU  
 Mehr als 10.000 Stunden geräuscharmer Dauerbetrieb.  
 Kann im Trockenlauf mit normalen Arbeitslasten betrieben werden.  
 Kann jede Marke von Pumpen für Schiffsklimaanlagen ersetzen.

Art. Nr.	V	Frequenz Hz	BTU-h	Durchfluss l/min	Förderhöhe m	Watt	Eingang	Ausgang
16.531.01	220	60	12.000	18.5	2.7	55	3/8" - 3/4"	3/4"
16.531.02	220	60	24.000	31	4.3	105	1/4"	1/2"

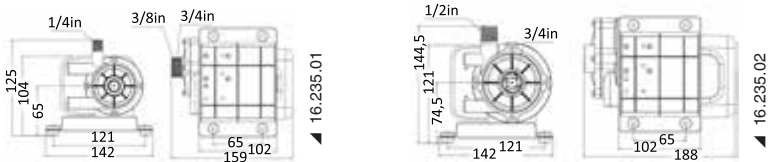
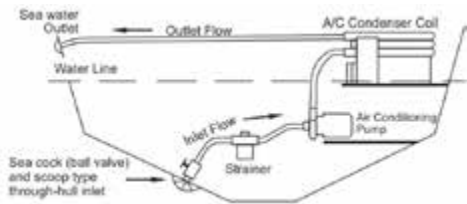

**ATTWOOD Tsunami MK2 elektrische Belüftungs- und Umwälzpumpe**



Für den Einsatz in Fang- und Köderbecken; direkt am Heckspiegel oder mit einem Rohr montiert.  
 Version mit **zwei Ausgängen** für die gleichzeitige Belüftung von 2 Tanks oder eines Tanks unter Verwendung des zweiten Anschlusses für die Deckswäsche.  
 Die Kartuschen sind mit dem Vorgängermodell der Attwood Belüftungspumpe kompatibel; schnelle und einfache Installation ohne Dichtungsmittel.  
 Zertifiziert nach ISO 8846 und IP68

Art. Nr.	Modell	Version	V	Durchfluss l/min	Verbrauch A	Schlauchanschluss	OPTIONALER Bordeinlass	OPTIONALER Filter	OPTIONALE Sprühdüse	Schlauchanschluss OPTIONAL
16.411.01	564X / T500	linear	12	38	1,6	3/4"	16.388.61	16.388.50	16.412.53	16.491.91 * / 16.491.92*
16.411.02	564X / T500	Interne Installation	12	38	1,6	3/4"	16.388.61	16.388.50	16.412.53	16.491.91 * / 16.491.92*
16.411.03	564X / T500	durch Schott bei 90°	12	38	1,6	3/4"	16.388.61	16.388.50	16.412.53	16.491.91 * / 16.491.92*
16.411.04	565X / T800	linear	12	50	2,9	3/4"	16.388.61	16.388.50	16.412.53	16.491.91 * / 16.491.92*

\* Schlauchhalter in Verpackungen zu 12 Stück bestellen.

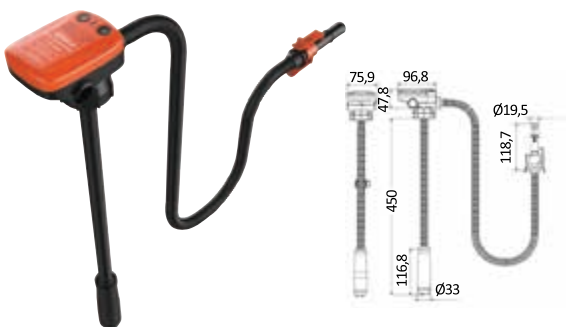
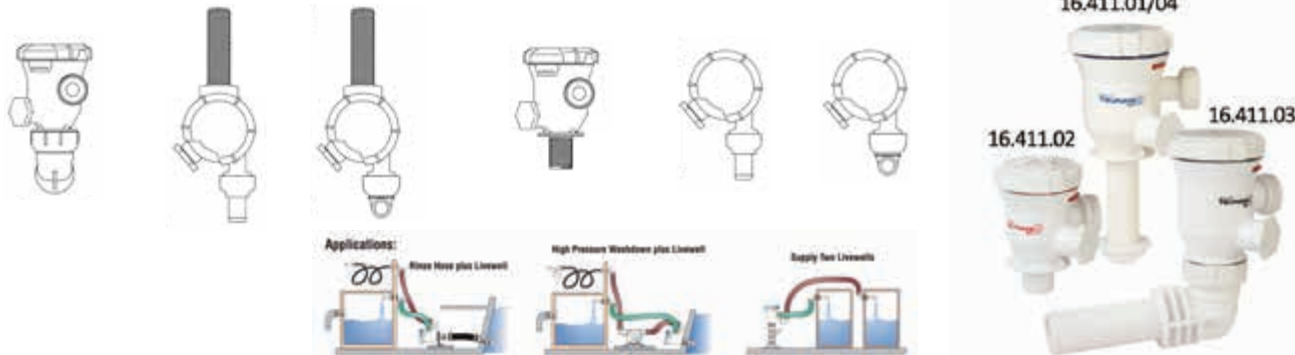

**Batteriebetriebene Elektropumpe zum Umfüllen von Flüssigkeiten**

Kann zum Umfüllen von Benzin, Diesel, Kerosin, Wasser und leichten Ölen verwendet werden.  
 Unabhängiger Betrieb mit Lithiumbatterie, die über USB mit dem mitgelieferten Kabel aufgeladen wird.  
 Explosionsgeschützter Motor und Überlastungsschutz.  
 Automatischer Abschaltensensor bei vollem Tank. Verschieden große Auslässe, die auf den Entnahmetank geschraubt werden.  
 LED-Anzeige für den Aktivierungsstatus der Batterie.

Art. Nr.	Durchfluss l/min	Max Förderhöhe m	Batterie	Batterielaufzeit
16.235.00	12	2,5 / 1 (leichte Öle)	Litium 3,7V	2h

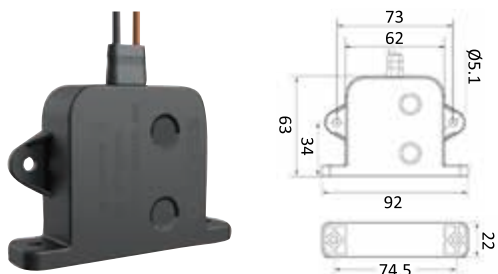

**Automatischer Schalter für Lenzpumpen**

Universal für alle Tauchpumpen mit einem maximalen Verbrauch von 20 A, 12/24 V.  
 Schaltet sich bei einem Wasserstand von 41 mm ein und bei 9,5 mm wieder aus.  
 Ein 3-Sekunden-Verzögerungssystem verhindert Fehlstarts.  
 Kann horizontal und vertikal installiert werden.

Art. Nr.	ON/OFF-Wasserstand mm	V	Max A	mm
16.610.01	41/9,5	12/24	20 (12V)/10 (24V)	92x22x63h



**Selbstansaugende MARCO Pumpen für AC-Systeme**

**SELF-PRIMING    CONSTANT FLOW    IP67**

Für Anlagen, die einen kontinuierlichen Wasserkreislauf erfordern. Sie gewährleisten einen stabilen und dauerhaften Betrieb, indem sie den Fluss automatisch wiederherstellen und so das Problem der Entleerung der Anlage aufgrund der Schwankungen des Schiffes durch Wellen und Neigung des Rumpfes vermeiden.

Nickelbeschichtetes Messinggehäuse, Edelstahlwelle und PEEK-Zahnräder, ideal für Süß- und Salzwasserumgebungen, gewährleisten hohe Verschleißfestigkeit auch unter schweren Einsatzbedingungen.

Art. Nr.	Bezeichnung	V	Verbrauch A	Durchfluss l/min	Förderhöhe m	Druck bar	Watt	Eingang	Ausgang	←→  mm
16.534.12	UP12-LP	12	14	26	3	3	360	1/2"	1/2"	233x197x113
16.534.24	UP12-LP	24	7	26	3	3	360	1/2"	1/2"	233x197x113
16.534.30	UP14-AC	230-50Hz	1,7	22	3	4	550	3/4"	3/4"	351x225x195



**Landanschluss und Wasserdruckregler**

Begrenzt und reguliert den Wasserdruck des Landanschlusses auf 3,1 bar, um Autoklaven und Schläuche nicht zu beschädigen.

Das Kit umfasst einen Wasserzulauf + einen Schnellanschluss für den Wassereinfluss + einen hinteren Schlauchanschluss.

Art. Nr.	Version	Eingang	Ausgang	←→  mm
16.441.22	Einbau	3/4"	1/2"	117 x 117



**Wasserdichte Schnellanschlüsse für Speedfit Wasserversorgungssysteme von John Guest**

Speedfit Schnellanschlüsse von John Guest nutzen die Technologie der kombinierten Wirkung von Klemme und Dichtung.

Die Klemme mit Edelstahlzähnen, die den Schlauch und den O-Ring greift, bietet so eine luftdichte Abdichtung.

Produktbeschreibung	Ø mm 15	Ø mm 22
Muffe Innen/Innen	17.114.01	17.116.01
Winkelstück 90°Innen/Innen	17.114.02	17.116.02
T 90° Innen	17.114.03	17.116.03
Anschluss Innen/Innen Messing 1/2"	17.114.04	-
Anschluss Innen/Innen Messing 3/8"	17.114.26	-
Anschluss Innen/Innen Messing 3/4"	-	17.116.04
Anschluss Innen/Außen Messing 3/8"	17.114.05	-
Anschluss Innen/Außen Messing 1/2"	17.114.06	-
Anschluss Innen/Außen Messing 3/4"	-	17.116.06
1/2" T-Stück aus Messing für den Anschluss von Ausdehnungsgefäßen, Warmwasserbereitern usw.	17.114.07	17.116.17
3/4" T-Stück aus Messing für den Anschluss von Ausdehnungsgefäßen, Warmwasserbereitern usw.	-	17.116.18
Winkelstück aus Messing Innen/Innen 1/2"	17.114.24	-
Winkelstück aus Messing Innen/Innen 3/4"	-	17.116.24
Winkelstück aus Messing Außen/Innen 1/2"	17.114.25	-
Winkelstück aus Messing Außen/Innen 3/4"	-	17.116.25
Red. Stück Außen/Innen 22x15mm	-	17.116.29
"T" Red. Stück 22x15x22mm	-	17.116.31
M.F. Verteilerröhr mit zwei 22x15x 15x22 mm Abgängen, der obere Blindstopfen kann entfernt werden, um die Kanalisierung fortzusetzen.	-	17.116.33
M.F. Verteilerröhr mit drei 22x15x15x22 mm Abgängen, der obere Blindstopfen kann entfernt werden, um die Kanalisierung fortzusetzen.	-	17.116.35
"T" Red. Stück 22x22x15mm	-	17.116.37
In das Rohr zu stecken de Buchse, nötig um die Dichtung zu gewährleisten (Ø 15 = Technopolymer; Ø 22=Edelstahl)	17.114.11	17.116.40
Ersatz O-Ring aus Silikon	17.114.17	17.116.43
Führungswinkel Ø 150mm mit Befestigungsschraube	17.114.19	-
Absperrventil	17.115.20	-



**Wasserreinigungsfilter aus vernickeltem Messing für Motorkühlung**

Er wird im Ansaugtrakt des Motors angewendet. Aus vernickeltem Messing mit integriertem Netzfilterelement aus Edelstahl und transparentem Schraubverschluss aus Polycarbonat.

Ein achteckiger Windenschlüssel zum leichten Öffnen ist im Lieferumfang enthalten.

Art. Nr.	Ø Düsen G mm	←→  mm		
		B	H	H1
17.641.00	3/4"	190	144	96
17.641.01	1"	190	144	96
17.641.02	1"1/4	218	194	143
17.641.03	1"1/2	218	194	143

17.641.06 Ersatzdeckel aus Polycarbonat + Dichtung für Filter 17.641.00/01

17.641.07 Ersatzdeckel aus Polycarbonat + Dichtung für Filter 17.641.02/03

17.641.08 Ersatzkorb aus Edelstahl für Filter 17.641.00/01

17.641.09 Ersatzkorb aus Edelstahl für Filter 17.641.02/03

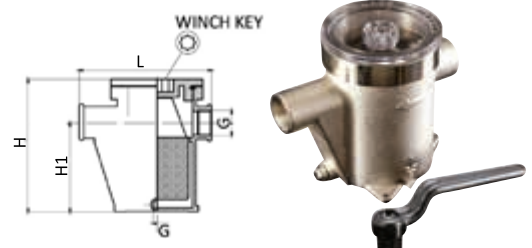

# Anschlüsse, Wasserauslässe und Ventile aus Bronze

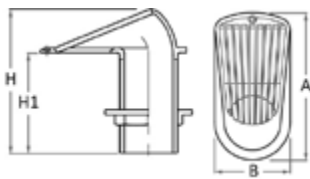

## GUIDI Seewassereinlass Serie 2000

BRONZE / BRONZO

Art. Nr.	Gewinde	H mm	H1 mm	A mm	B mm
17.550.07	2" 1/2	189	130	200	100
17.550.08	3"	285	200	293	145

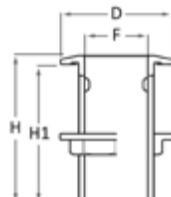

## GUIDI Wasserauslass aus Bronze

BRONZE / BRONZO

Art. Nr.	Gewinde	H mm	H1 mm	D mm	F mm
17.551.08	2" 1/2	128	120	108	63
17.551.09	3"	158	150	122	76

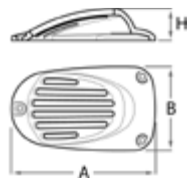

## GUIDI Bronzesieb Serie "Manta"

BRONZE / BRONZO

Art. Nr.	Gewinde	A mm	B mm	H mm
17.552.07	2" 1/2	220	122	46
17.552.08	3"	255	140	53

17.551.xx Zu verwenden mit Wasserdurchlass

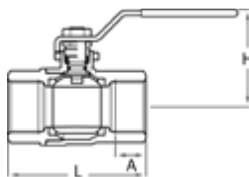

## GUIDI Kugelhahn F-F aus Bronze, voller Durchgang mit Hebel

BRONZE / BRONZO

Art. Nr.	Gewinde	A mm	L mm	H mm	Durchflussmenge 1 bar (lt/h)
17.557.08	2" 1/2	30,2	157	105	500000
17.557.09	3"	33,3	177	178	800000

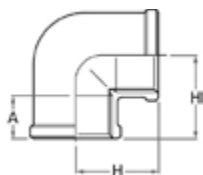

## GUIDI 90°-Winkelstück mit Innengewinde aus Bronze

BRONZE / BRONZO

Art. Nr.	Gewinde	A mm	H mm
17.560.09	2" 1/2	27	70
17.560.10	3"	28	78

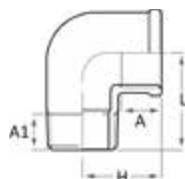

## GUIDI 90°-Winkelstück mit Außen-/Innengewinde aus Bronze

BRONZE / BRONZO

Art. Nr.	Gewinde	A1 mm	A mm	H mm	L mm
17.561.09	2" 1/2	26.7	27	70	83
17.561.10	3"	29.8	28	78	94

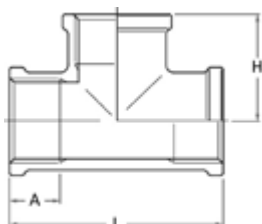

## GUIDI 3-Wege-Anschluss mit Innengewinde aus Bronze

BRONZE / BRONZO

Art. Nr.	Gewinde	A mm	H mm	L mm
17.562.08	2" 1/2	27	70	140
17.562.09	3"	28	78	156

**GUIDI Reduziermuffe Außen-/Innengewinde aus Bronze**

BRONZE / BRONZO

Art. Nr.	Gewinde	A mm	H mm	SW mm
17.563.14	2"1/2 x 3"	28.5	41.5	93

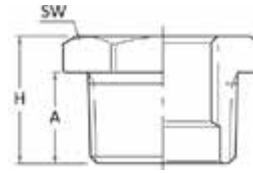

**GUIDI Doppelnippel-Reduziermuffe mit Außengewinde aus Bronze**

BRONZE / BRONZO

Art. Nr.	Gewinde	A1 mm	A mm	H mm	SW mm
17.564.09	2" x 1"1/2	21.5	25.5	58	65
17.564.10	2"1/2 x 2"	25.5	26	63.5	80
17.564.11	3" x 2"1/2	26	28.5	67.5	93



**GUIDI Doppelnippel mit Außengewinde aus Bronze**

BRONZE / BRONZO

Art. Nr.	Gewinde	A mm	H mm	SW mm
17.565.01	1/4"	11	27	16
17.565.02	3/8"	11.5	29	19
17.565.03	1/2"	15	36.5	22
17.565.04	3/4"	16.5	40	28
17.565.05	1"	19	45.5	35
17.565.06	1"1/4	21.5	52	46
17.565.07	1"1/2	21.5	53	52
17.565.08	2"	25.5	62	65
17.565.09	2"1/2	26	64	80
17.565.10	3"	28.5	70	93



**GUIDI Schlauchanschluss mit Außengewinde aus Bronze**

BRONZE / BRONZO

Art. Nr.	Gewinde	Schlauchanschluss Ø mm
17.568.30	2"1/2	60
17.568.31	3"	80

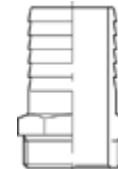

**Ersatzkörbe aus Edelstahl 316 für Filter der Serie Mediterraneo von GUIDI**

Art. Nr.	Ø Düsen G	D mm	H mm	H1 mm	x Filter
17.645.00	3/8" - 1/2"	57	117	82	17.654.00 / 17.654.01
17.645.01	3/4" - 1"	87	121	77	17.654.02 / 17.654.03
17.645.02	1"1/4	98	148	95	17.654.04
17.645.03	1"1/2	105	161	100	17.654.05
17.645.04	2"	124	179	108	17.654.06
17.645.05	2"1/2	124	246	175	17.654.07
17.645.06	3"	165	256	151	17.654.08

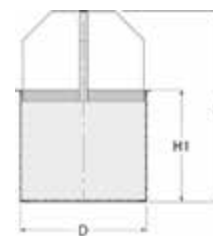

**Ersatzkörbe aus Edelstahl 316 für Filter der Serie Ionio von GUIDI.**

Art. Nr.	Ø Düsen G	D mm	D1 mm	H mm	x Filter
17.646.00	3/4" - 1"	74	36	100	17.648.01 / 17.648.02
17.646.01	1"1/4	87	40	123	17.648.03
17.646.02	1"1/2	98	54	131	17.648.04
17.646.03	2"	124	64	160	17.648.05

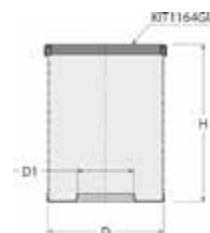



# LEWMAR®

## LEWMAR Ultra Low Profile - Einstiegs Luke



Bessere Sicht durch weniger Unordnung.

Die neue ultraflache Luke besticht durch Funktionalität, Optik und einfache Installation.

Der Rahmen ist stabil und leicht, und die Luke ragt 10 mm über das Deck hinaus, so dass sie bündig eingebaut werden kann.

Die Ausschnittsmaße stimmen mit denen der Low Profile, Medium Profile und der Ocean Serie überein; dies vereinfacht die Nachrüstung, ohne Änderungen und zusätzliche Löcher zur Decksentwässerung.

Der untere Rahmen weist eine silberne Eloxalbeschichtung auf, die auch unter den härtesten Bedingungen auf See korrosionsbeständig ist.



Art. Nr.	Größe	Einbaufansch, Überstand mm	↔ außen mm				↔ Schnittmaße (variieren bei Verwendung des Gegenflansches) mm			kg	Acryl, Stärke mm
			X	Y	Z	R	X1	Y1	R1		
19.210.10	10	25	321	321	10	72,5	260	260	42,5	2,2	12
19.210.20	20	25	263	408	10	72,5	202	347	42,5	2,3	12
19.210.44	44	25	503	503	10	72,5	442	442	42,5	4,8	12
19.210.60	60	25	568	568	10	72,5	507	507	42,5	6,4	12
19.210.70	70	25	688	688	10	72,5	627	627	42,5	9,5	12



▲ Ultra Low Profile



▲ Low Profile

**Lewmar Flush Lukenabdeckung**

Aus wasserdichtem, atmungsaktivem und UV-beständigem ATLAS-Gewebe 310 g/m<sup>2</sup>.

Blau	Grau	Größe	Lukeneinstieg	↔ außen mm	
				X	Y
19.348.01	19.349.01	10	quadratisch	330	330
19.348.02	19.349.02	20	rechteckig	417	272
19.348.05	19.349.05	44	quadratisch	512	512
19.348.07	19.349.07	60	quadratisch	577	577
19.348.08	19.349.08	70	quadratisch	697	697

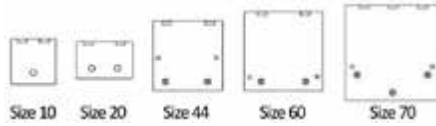

OCEANSOUTH



19.348.01/08



19.349.01/08

**Lewmar Low-Profile - Lukenabdeckungen**

Aus wasserdichtem, atmungsaktivem und UV-beständigem ATLAS-Gewebe 310g/m<sup>2</sup>.

Blau	Grau	Größe	Lukeneinstieg	↔ außen mm		Ø mm
				X	Y	
19.346.02	19.347.02	3	rechteckig	301	246	-
19.346.03	19.347.03	10	quadratisch	330	330	-
19.346.04	19.347.04	20	rechteckig	417	272	-
19.346.05	19.347.05	30	rechteckig	527	397	-
19.346.06	19.347.06	40	quadratisch	491	491	-
19.346.07	19.347.07	41	rechteckig	491	246	-
19.346.08	19.347.08	44	quadratisch	512	512	-
19.346.10	19.347.10	54	rechteckig	577	462	-
19.346.11	19.347.11	60	quadratisch	577	577	-
19.346.12	19.347.12	70	quadratisch	698	698	-
19.346.15	-	18	rund	-	-	490
19.346.16	-	22	rund	-	-	588



OCEANSOUTH



19.346.02/11



19.347.02/11

**BOMAR wasserdichte Inspektionsluke**

**CE** Aus Almag-35-Gussaluminium mit Schrauben, Ring und T-Griff aus Edelstahl  
 Wasserdicht und für Tiefen bis 10 m getestet.  
 Bündige Deckmontage. Eignet sich für den gewerblichen Gebrauch.  
 CE-Zertifizierung

Art. Nr.	Bomar Kennzeichnung	Öffnung mm	Schnittbreite mm	Außen mm	Vorsprung mm
20.296.00	C41524	380x610	450x680	552x774	127

**BOMAR**

**NEWEST**





Quick Lock - Deck Filler - User Manual

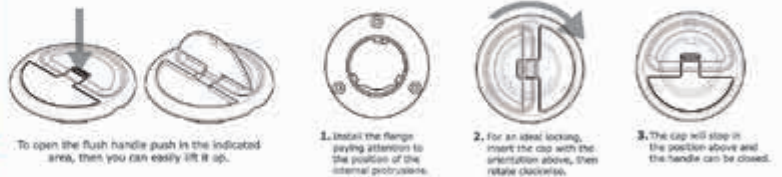

**OSCOLATI**

**NEWEST**

Einfüllstutzen Quick Lock

AISI 316

REGISTERED DESIGN / DISEGNO DEPOSITATO

Merkmale: Schnappverschluss mit 45°-Drehung; Austritt nur 7,7 mm; verdeckte Schrauben; Edelstahlraht mit Rückholfeder; für Benzin und Diesel mit Anschluss für Erdungskabel; Aus hochglanzpoliertem Edelstahl AISI 316; DIN-gemäße Symbolaufdrucke.

Art. Nr.	Typ	Version	Hals Ø mm	Außendurchmesser Ø mm	Halshöhe in mm	mit Schlüssel
20.366.01	FUEL	gerade	50	94	81,9	20.366.21
20.366.02	WATER	gerade	38	94	82,5	20.366.22
20.366.03	Diesel	gerade	50	94	81,9	20.366.23
20.366.04	FUEL	gerade	38	94	82,5	20.366.24
20.366.05	WASTE	gerade	38	94	82,5	-
20.366.06 <b>New</b>	Diesel	gerade	38	94	82,5	-
20.366.09*	WASTE	gerade	38	94	82,5	-
20.366.11	FUEL	30°	50	94	96	20.366.31
20.366.12	WATER	30°	38	94	92	20.366.32
20.366.13	Diesel	30°	50	94	96	20.366.33
20.366.14	FUEL	30°	38	94	92	20.366.34
20.366.15	WASTE	30°	38	94	92	-
20.366.16 <b>New</b>	Diesel	30°	38	94	92	-



\* Entspricht ISO 8099, langer Anschluss mit Schraubgewinde (ohne Kette)

20.366.98 Ersatzschlüssel



MED-zugelassener Rettungsring Capri

Dieser Rettungsring ist mit einer speziellen Rille versehen, sodass die 30 Meter lange und 8 mm starke Leine um seinen Umfang gewickelt werden kann. Auf diese Weise ist die Sicherheitsausrüstung stets in perfektem Zustand und einsatzbereit.

Art. Nr.	Ø cm
22.407.06	42x65,2



22.408.06 Separat erhältliche vorschriftsmäßige Leine - OPTIONAL





**VersaChock New Gen. abnehmbare Tenderhalterungen**

MADE IN USA

UNIVERSAL

Die neuen abnehmbaren VersaChock-Halterungen sind die perfekte Lösung, um Beiboote, Jetskis und Schlauchboote auf Heckplattformen, Flybridges oder an Deck zu sichern. Die 4 Platten aus poliertem 316er Edelstahl, die am Boot angebracht werden, zeichnen sich durch ihr flaches Profil und abgerundete Ecken aus. Die HDPE-Träger weisen eine große gummibeschichtete Auflagefläche auf und werden mit einem Gewindestift mit Öse an den Platten befestigt. Die leichten und kompakten Halterungen können einfach abgenommen und verstaut werden, wenn sie nicht in Gebrauch sind.



**NEWEST**



Art. Nr.	Version	Tragkraft kg	Horizontale Höchstlast kg	Hinweis	Träger BxTxH mm
22.504.04	Universal Tenderkeile	900	725	Befestigungsmaterial für Edelstahlplatten nicht enthalten; wir empfehlen die Verwendung von Schneidschrauben A4-7982-06.3x"L" oder A2-7983-06.3x"L"	254x178x152

\* Die Schraubenlänge 'L' hängt von der Dicke der zu bohrenden Oberfläche ab.

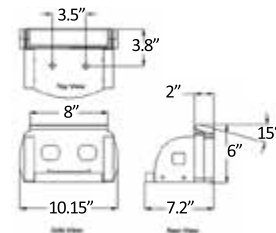
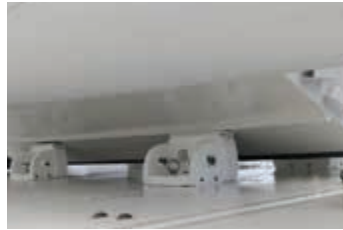

**Trägerplatten mit VersaChock-Rollen**

MADE IN USA

SELF-ADJUSTING

Sie erleichtern das Einholen und Verstauen von Beiboote und Jetskis auf Heckplattformen. Ausgestattet mit 13 cm Polyethylenrollen, passen sie sich mit einem Verstellbereich von 0-24° der Form des Rumpfes an; das 8 cm große Mittelrad schützt den Kiel. Die Platten werden bei Nichtgebrauch einfach abgenommen.



**NEWEST**

Art. Nr.	Version	BxTxH mm
22.504.05	VCROLLER25 2 Räder	635x176x173
22.504.06	VCROLLER25 4 Räder	635x277x173



22.504.05



22.504.06

**LCD-Multifunktionsinstrument, Design und Elektronik sind kompatibel mit Yamaha/Selva-Außenbordern**

**NEWEST**

Art. Nr. 27.329.01

Digitales Multifunktionsinstrument mit Ölstandsanzeige, Drehzahlmesser, Tachometer, Öl- und Wasserstandstemperatur in einem Gerät; kompatibel mit dem NMEA 2000-Netzwerk und Analogsignal, unterstützt 4 verschiedene analoge Signaleingänge (Drehzahlsensor, Kraftstoff, Wassertemperatur und Öl drucksensor).  
 Mit zwei verschiedenen Anzeigeoptionen:  
 Modus 1: Geschwindigkeit, COG, Spannung, Kraftstoffstand, Motortemperatur, Öl druck, Motorstunden  
 Modus 2: Drehzahl, Spannung, Kraftstoffstand, Motortemperatur, Öl druck, Motorstunden  
 Der Benutzer kann das NMEA 2000-System oder das analoge Signal einstellen (siehe Installationsanleitung).  
 Schutzklasse: IP67  
 Kraftstoffstand: 0 – 190 Ohm, 240 – 33 Ohm oder individuell angepasst  
 Öl druck: 10 – 185 Ohm oder individuell angepasst  
 Wassertemperatur: 301 – 23 Ohm oder individuell angepasst  
 Geschwindigkeitsverhältnis: 0,5 – 250,0  
 Alarmfunktionen: Kraftstoff (10%), Wassertemperatur (95 °C/203 °F), Öl druck (0,7 bar / 10 psi), individuell anpassbar.  
 Einbaumaß: 97,5 mm  
 Hinterleuchtetes Touchscreen-Zifferblatt (auch bei Sonnenlicht gut lesbar) mit einstellbarer Beleuchtung 9/32 V Stromversorgung. Auflösung des Zifferblatts 432x432 Pixel.  
 Lieferumfang: 1 m langes 5-poliges NMEA-Kabel mit Standard-Endstecker, 1 m langes 6-poliges Analogkabel.

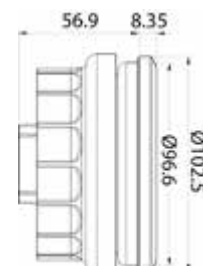



**Sensoren für Instrumente**

Ruderwinkelsensor. Geeignet für 27.320.17 / 27.321.17 / 27.322.17 und VDO-Instrumentierung.

Art. Nr.	Widerstand	V	Funktion
27.330.01	190 Ω	12/24	für 1 Instrument
27.330.02 <b>New</b>	190 Ω	12/24	für 2 Instrumente

27.330.10 *Optionale Verbindungsstange.*

**OSCULATI**



**Vertikale Schwimmerschalter mit S 3 Gewindeflansch**

**WATER+FUEL**

Geeignet für Kraftstoff und Wasser. Auf Anfrage können wir sie ab einer Mindestbestellmenge von 20 Stück in jeder beliebigen Länge herstellen. Universal 12/24 V. Aus rostfreiem Edelstahl AISI 316.

**S3**

Widerstand 240±33 Ω	Widerstand 0÷190 Ω	Länge cm
27.170.17*	-	17
27.170.20*	27.171.20**	20
27.170.22*	-	22
27.170.25*	27.171.25**	25
27.170.28*	27.171.28**	28
27.170.30*	27.171.30**	30
27.170.35*	27.171.35**	35
27.170.40*	27.171.40**	40
27.170.45*	27.171.45**	45
27.170.50*	27.171.50**	50
27.170.60* <b>New</b>	27.171.60**	60

\* Für Instrumente: Teleflex, Aqua Meter, Vetus, S. Giorgio Sein (Veglia), Beede, Medallion, Datcom, 27.160.00, Modelle Taiwan Wena, Osculati.

\*\* Für Instrumente: Yazaki, 3-Drähte Mod., Faria Europa, VDO, Uflex, Guardian.

**OSCULATI**



**S3 Füllstandssensor mit NMEA 2000 Ausgangssignal**

**NMEA 2000**

Internationale Flansche **S3**. Geeignet für Anlagen **12 und 24V**. Äußerer Schutz IP65. Aus **Edelstahl** gefertigt.

**S3**

Durch das vom Geber übertragene Signal können Sie vom Instrument die **Verwendungsweise** des Tanks (z.B. Schmutz-/Grau-/ klares Wasser - Treibstoff) und, wenn Sie dies bei der Bestellung angeben, auch das **Volumen** in Litern und nicht in Prozenten ablesen. Wenn mehrere Tanks an Bord für dieselbe Flüssigkeit verwendet werden, müssen Sie bei der Bestellung die **Nummerierung der Tanks** (z.B. 1 - 2 - 3) angeben. Alle Sensoren können neu programmiert werden (z. B. schwarzes / graues / weißes Wasser - Treibstoff) und das Tankvolumen kann mittels des NMEA 2000-Programmierers hinzugefügt werden (Art des Artikels 27.165.00).

Treibstoff	Version			Länge mm
	Wasser	Grauwasser	Abwasser	
27.174.15	27.177.15	27.178.15	27.179.15	150
27.174.17	27.177.17	27.178.17	27.179.17	170
27.174.20	27.177.20	27.178.20	27.179.20	200
27.174.22	27.177.22	27.178.22	27.179.22	225
27.174.25	27.177.25	27.178.25	27.179.25	250
27.174.28	27.177.28	27.178.28	27.179.28	275
27.174.30	27.177.30	27.178.30	27.179.30	300
27.174.35	27.177.35	27.178.35	27.179.35	350
27.174.40	27.177.40	27.178.40	27.179.40	400
27.174.45	27.177.45	27.178.45	27.179.45	450
27.174.50	27.177.50	27.178.50	27.179.50	500
27.174.55	27.177.55	27.178.55	27.179.55	550
27.174.60	27.177.60	27.178.60	27.179.60	600

**Kompakte funkgesteuerte Wetterstation**

Anzeigen:

- Funkgesteuerte Uhrzeit und Datum;
- Mondphasen, Kalender, Alarm;
- Innen-/Außentemperatur und Innen-/Außenluftfeuchtigkeit mit Trends + Speicher für Min./Max.-Temperatur;
- Barometrischer Druck in hPa/mb/inHg angegeben;
- Wettervorhersagen mit Alarm;
- Frostwarnungen;
- Einstellbare Hintergrundbeleuchtung;
- Wandmontage oder Tischhalterung;
- Stromversorgung: 2 AA-Batterien (LR6), 2 AAA-Batterien (LR3), AC/DC-Adapter (enthalten)



Art. Nr.	↔ mm
28.883.52	148x85x44,4

**Professionelle drahtlose Wetterstation**

- Anzeigen:
- Uhrzeit und Datum + Kalender;
  - Wettervorhersage mit 6 Symbolen;
  - Barometrischer Druck von 800 mb und 1100 hPa;
  - Innen-/Außentemperatur mit Trendanzeige und Speicher für Min./-/Max.-Temperatur;
  - Innen-/Außenfeuchtigkeit mit Min./-/Max.-Speicher;
  - Regenmesser von 0 bis 999 mm mit Verlauf und Speicher;
  - Anemometer: 0-178 km (mph oder kmh) Maximalgeschwindigkeit und Verlauf der letzten Stunde, 24h, Woche, Monat, Jahr + Windrichtung;
  - Automatische oder einstellbare Hintergrundbeleuchtung;
  - PC-Verbindung über WLAN mit der App "La Crosse View";
  - Stromversorgung: 1 CR2032 Batterie enthalten + AC/DC Adapter enthalten, 2 AAA Batterien (LR3) + 4 AA Batterien (LR6) + 2 Batterien (LR14).



Art. Nr.	←→  mm
28.918.04	208x148x30

**FUSION Lautsprecher Apollo**

Diese Lautsprecher zeichnen sich durch die optimale Klangwiedergabe bei jeder Lautstärke aus, damit Sie Ihren Wassersport auch bei Höchstgeschwindigkeit problemlos genießen können. Die erstklassige CRGBW-Beleuchtung sorgt für stimmungsvolle Atmosphären. Paarweise erhältlich.

Art. Nr.	Fusion Art.-Nr.	Farbe des Gitters INKLUSIVE	Abmessungen	Leistung W		Frequenz Hz-kHz	Effizienz Db	LED-Beleuchtung
				RMS	MAX			
29.846.13	010-02918-01	<input type="checkbox"/> Weiß	6,5"	75	300	70-22	90	CRGBW
29.846.14	010-02918-03	<input checked="" type="checkbox"/> Grau	6,5"	75	300	70-22	90	CRGBW
29.846.15	010-02918-11	<input type="checkbox"/> Weiß	7,7"	100	400	60-22	91	CRGBW
29.846.16	010-02918-13	<input checked="" type="checkbox"/> Grau	7,7"	100	400	60-22	91	CRGBW
29.846.17	010-02918-21	<input type="checkbox"/> Weiß	8,8"	130	520	50-22	91	CRGBW
29.846.18	010-02918-23	<input checked="" type="checkbox"/> Grau	8,8"	130	520	50-22	91	CRGBW

Optionale Gitter auf Anfrage erhältlich.



**NEWEST**

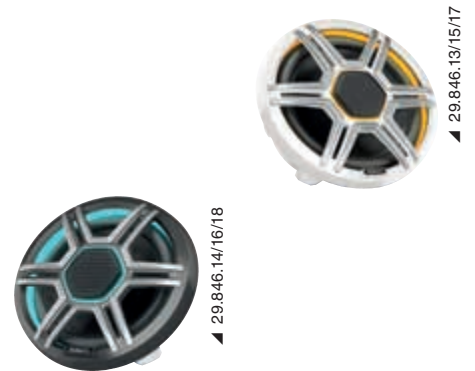

▲ 29.846.13/15/17

▲ 29.846.14/16/18

**FUSION Subwoofer**

Sieht optisch gut aus und bietet eine einzigartige Bassleistung.

Art. Nr.	Fusion Art.-Nr.	Bau-reihe	Farbe des Gitters INKLUSIVE	Abmessungen	Leistung W		Frequenz Hz-kHz	Effizienz Db	LED-Beleuchtung
					RMS	MAX			
29.849.01	010-02301-00	Flush Mount	<input type="checkbox"/> Weiß	10"	120	400	30-2	86	Nein
29.849.02	010-02198-00	XS	<input type="checkbox"/> + <input checked="" type="checkbox"/> Weiß und Schwarz	10"	120	600	30-2	86	Nein
29.849.03	010-02198-20	XS	<input type="checkbox"/> + <input checked="" type="checkbox"/> Weiß und Grau	10"	120	600	30-2	86	RGB
29.849.04	010-02774-00	Signature	<input type="checkbox"/> Weiß	10"	300	600	30-2	86	Nein
29.849.15 <b>New</b>	010-02918-41	Apollo	<input type="checkbox"/> Weiß	10"	300	600	30-2	86	CRGBW
29.849.16 <b>New</b>	010-02918-43	Apollo	<input checked="" type="checkbox"/> Grau	10"	300	600	30-2	86	CRGBW
29.849.17 <b>New</b>	010-02918-51	Apollo	<input type="checkbox"/> Weiß	12"	700	1400	20-2	86	CRGBW
29.849.18 <b>New</b>	010-02918-53	Apollo	<input checked="" type="checkbox"/> Grau	12"	700	1400	20-2	86	CRGBW



**NEWEST**



▲ 29.849.01

▲ 29.849.02

▲ 29.849.04



▲ 29.849.16/18



▲ 29.849.15/17



▲ 29.849.03



**GLOMEX Glomeasy Line - super-kompakte VHF-Antenne**

Minimalistisch und kaum sichtbar.

Wei	Schwarz	Lange mm	dB	Max Eingangsleistung
29.994.01	29.994.02	250	3	50

**29.990.19** **New** Edelstahlsockel fur Deck

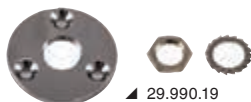
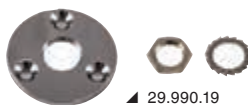

**Zubehor fur GLOMEX Glomeasy Line Antennen**

Art. Nr.	Beschreibung
29.990.19	Edelstahlsockel fur Deck



**SCOUT KS-42 UKW-Antenne**

Art. Nr. 29.997.00

**Eisweie Fiberglasantenne** mit UV-Filter, gefullt mit besonders bestandigem, **wasserfestem Polyurethan**, 1,5 mm dick. Lange 2,40 m, Standard 1" x 14 verchromte Messinggewinde. **Gain 3 dB** und maximale Eingangsleistung 50 W. Mit 5 m langem RG-58-Kabel und PL-259-Stecker. Ideal fur mittlere und groe Boote.



**CB SCOUT KS-7B Glasfaserantenne**

Art. Nr. 29.910.00

**Eisweies Glasfasergehause** mit UV-Filter, 1,4 mm dick, gefullt mit **wasserfestem Polyurethan**. Mit 5 m langem RG-58 Koaxialkabel und PL-259-Stecker. Lange 1,5 m, Standardgewinde 1" x 14. Maximale Eingangsleistung 10 W.

**NEWEST**



**All-in-One-Wandler**

All-in-One-Geber mit folgenden Funktionen: traditionelles Echolot, ClearVu/ SideVu.

Art. Nr.	Garmin Art.-Nr.	Modell	ClearVu/ SideVu Frequenz	Clear/ Side-Power	ubliche Frequenz	Leistung
29.041.79	010-13073-00	GT56UHD-TM	455/1100 kHz	500 W	150/240 kHz	350 W

**GARMIN**

**NEWEST**



29.074.14



29.074.15



29.074.16

**GARMIN Quatix Multifunktions-GPS-Uhr**

Die neue Quatix7 bietet volle Konnektivitat mit kompatiblen Garmin-Kartenplottern und anderen Geraten und ermoglicht so die Steuerung des Autopiloten, Datenstreaming, die Steuerung des Fusion-Link™-Unterhaltungssystems und vieles mehr.

Sie konnen die verschiedenen Seiten mit den ublichen Tasten oder dem Touchscreen aufrufen. Diese Smartwatch unterstutzt BlueChart® g3 Karten, jeweils fur die Kusten- und die Binnenschiff-fahrt.

Sie verfugt uber ein helles 1,3-Zoll groes AMOLED-Display, Sie konnen das Zifferblatt bei allen Lichtverhaltnissen ablesen.

Art. Nr.	Garmin Art.-Nr.	Beschreibung	Batterielaufzeit	LED-Ta-schenlampe	
29.074.14	010-02540-61	Quatix 7	Smartwatch: bis 18 Tage - Alle Satellitensysteme: bis 40 Stunden	Nein	79
29.074.15	010-02803-81	Quatix 7 Pro Amoled	Smartwatch: bis zu 16 Tage - Alle Satellitensysteme: bis zu 42 Stunden	Ja	78
29.074.16 <b>New</b>	010-02541-61	Quatix 7x Solar	Smartwatch: bis zu 28 Tage / 37 mit Solar - Alle Satellitensysteme: bis zu 77 Stunden	Ja	89



**Marinekameras von Garmin**

**NEWEST**

Die hochauflösenden Kameras GC 245 und GC 255 verhindern Stress beim Anlegen Ihres Bootes und Sie können Ihr Boot sicher festmachen. Sie wurden für Garmin-Kartenplotter entwickelt und können Entfernungen und Hinweise anzeigen, damit Sie beim Anlegen auf engem Raum besser erkennen können, was sich um Ihr Boot herum befindet.



Art. Nr.	GARMIN Art.-Nr.	Modell	Farbe	Montage
29.008.01	010-02892-10	GC 245	weiß	Oberfläche
29.008.02	010-02892-11	GC 245	schwarz	Oberfläche
29.008.03	010-02829-00	GC 255	Edelstahl	Einbau

**Multifunktions-Touchscreen Axiom+ RAYMARINE**

LIGHTHOUSE 3

Axiom®+ ist die NEUE Generation des preisgekrönten Multifunktionsdisplays von Raymarine und bietet höchste Leistung. Das auf Geschwindigkeit optimierte Axiom Plus verfügt über einen leistungsstarken Quad-Core-Prozessor mit branchenführender Reaktions- und Verarbeitungsleistung. Das neue hochauflösende IPS-Display bietet 25 % mehr Helligkeit und die neuen Tag/Nacht-Farbtabelle verbessern die Sichtbarkeit bei allen Lichtverhältnissen im Freien. Axiom Plus unterstützt Lighthouse 3, das leistungsfähigste und benutzerfreundlichste Betriebssystem für Raymarine Multifunktionsdisplays.

Besonderheiten der Baureihe Axiom+ im Vergleich zu Axiom

- HYDROTOUGH™ DISPLAY: Der Glasbildschirm ist mit Nanotechnologie-Materialien beschichtet. Er ist stoßfest, wasser-, öl- und schmutzabweisend und gewährleistet so eine bessere Lesbarkeit und eine präzise Touch-Steuerung.
- HELLER: Die Displays sind 25 % heller (bis zu 1.800 Nits).
- SCHÄRFER: Die IPS-Displaytechnologie bietet breitere Betrachtungswinkel und gestochen scharfe Kontraste und die Auflösung ist doppelt so hoch wie bei herkömmlichen Displays.
- OPTIMIERTES INTEGRIERTES GPS: leistungsstarker 10-Hz-GPS/GNSS-Empfänger der neuen Generation mit 4-fach höherer Empfindlichkeit ermöglichen die genaue Positionsbestimmung.
- INTERNER SPEICHER: 16 GB Festspeicher.
- INTEGRIERTES WLAN-MODUL: Zur Verbindung mit der Raymarine-App und dem Internet.

Art. Nr.	Modell	Integriertes Echolot-Modul	Inklusive Heckgeber	CHIRP Downvision, SideVision und 3D Realvision	Displaygröße	Einbaukit für frontale Montage	Inklusive kartografische Lighthouse Chart
29.705.19	Axiom+ 9RV	x	-	x	9"	29.704.99	Nein
29.705.20	Axiom+ 9RV	x	-	x	9"	29.704.99	Ja
29.705.34	Axiom+ 12RV	x	-	x	12"	29.704.92	Nein
29.705.35	Axiom+ 12RV	x	-	x	12"	29.704.92	Ja

29.070.03 Lighthouse Chart Kartografie.



**NEWEST**

**RAYMARINE - Geber für Axiom/Axiom+/Axiom Pro/Axiom Pro 2**

Art. Nr.	Beschreibung	Kompatibel mit
29.703.90	RVM-100 Heckgeber 3D RealVision und RVM1600 Modul (Kabel 8m - 25-Pin)	Axiom PRO RVM / Axiom 2 PRO RVM
29.703.98*	B60 Tiefe/Temp Bronze niedriges Profil 600W NEIGUNG 12° für Rümpfe von 8° bis 15°	Axiom RV / Axiom PRO RVM / Axiom 2 PRO RVM
29.703.99*	B60 Tiefe/Temp Bronze Low Profile 600W TILT 20° für Rümpfe von 16° bis 24°	Axiom RV / Axiom PRO RVM / Axiom 2 PRO RVM

\*Adapterkabel A80490 (25-9 Pin) enthalten.



**NEWEST**

**RAYMARINE i70s Multifunktionsinstrument.**

Das große 4,1-Zoll-LCD-Display ist leicht und aus jedem Winkel und jeder Entfernung perfekt ablesbar. Das Raymarine i70s Instrument kann individuell an die Besonderheiten Ihres Bootes angepasst werden. Von traditionellen analogen Bildschirmen bis hin zu Motor- und Kraftstoffangaben oder als AIS-Repeater - das Raymarine i70s zeigt alles an, was Sie brauchen.

Wesentliche Eigenschaften:

4,1" LCD-Display mit 160° Betrachtungswinkel. 43mm hohe Zeichen im Vollbildmodus. Blendenschutzbeschichtung. Light House-Benutzeroberfläche. AIS-Repeater.

Unterstützte Daten: Wind, Geschwindigkeit, Tiefe, Tridata, Motor (NMEA 2000), Umweltdaten (NMEA 2000), Kraftstoff (NMEA 2000) und Navigation.

Wird an herkömmliche Geber mit einem zusätzlichen POD oder an 'smarte' Geber angeschlossen.



Art. Nr.	Modell	Spannungsversorgung	Displaygröße	Auflösung
29.603.01	i70s	12V über STNG-Netz	LCD 4,1"	320x240 (QVGA)
29.603.10 <b>New</b>	i70s System Pack (Farbinstrument mit Windsensor und DST, iTC-5, 3m BB-Kabel, Netzkabel, 5-Wege-Verbinde, 2 BB-Anschlüsse)	12V über STNG-Netz	LCD 4,1"	320x240 (QVGA)

**NEWEST**

## Raymarine



### Geber und Sensor für RAYMARINE Instrumente.

Art. Nr.	Referenz	Beschreibung	ST40 / i40	ST60 / i50 / i60s	i70
29.590.13	E26009	Durchgangstiefengeber aus Kunststoff (Kabel 9m)	•	•	-
29.600.13	M78713-PZ	Durchgangstiefe aus Kunststoff (P19)	•	•	• (mit POD iTC5)
29.600.19 <b>New</b>	A22154	Durchgangsgeber aus Kunststoff (DST800 - analog)	•	•	• (mit POD iTC5)
29.600.17	E26001-PZ	Einstellbarer interner Tiefengeber (Kabel 12m)	•	•	• (mit POD iTC5)
29.590.12	E26008	Geschwindigkeit/Temp. Durchgangsgeber aus Kunststoff (Kabel 9m) - Kurz	•	•	-
29.600.14 <b>New</b>	E70673	Durchgangsgeber	•	•	• (mit POD iTC5)
29.600.21	Z195	Wind-Geber Rotavecta (20m Kabel)	•	•	• (mit POD iTC5)
29.600.20	E22078	Standard Windgeschwindigkeitsgeber am Mastkopf (Kabel 30m)	-	•	• (mit POD iTC5)
29.600.42	E70010	POD-Mehrfachkonverter für 5 iTC5-Geber	-	-	•
29.600.25	T120	Drahtloser Windgeber	-	•*	•*
29.600.26 <b>New</b>	E70670 RSW	Windgeber Smart Performance, kurzer Arm mit 30 m Kabel	-	-	•**

\* Kompatibel über die Gateway-Schnittstelle 29.602.15.  
\*\* Kompatibel mit i70 und Axiom's iTC, ohne dass ein iTC5-Konverter erforderlich ist

## SCANSTRUT



### SCANSTRUT 150-mm Power Tower aus Aluminium für Starlink

Für die Montage der Starlink Antenne auf dem Dach, dem T-Top, der Flybridge oder dem Radarbogen des Bootes.  
Dieser Power Tower gewährleistet Hindernisfreiheit und positioniert Ihr Starlink in einem idealen 8°-Winkel für optimale Konnektivität. Er wurde speziell für den Einsatz auf See entwickelt und ist auf das Starlink High-Performance System zugeschnitten.  
Vorgebohrte Montagelöcher ermöglichen eine sichere Befestigung direkt am Turm, während die integrierte Scanstrut-Kabeldichtung eine wasserdichte Installation gewährleistet, so dass die Starlink-Stecker während der Installation nicht entfernt werden müssen. Die Oberfläche passt sich dem exklusiven Marine-Lacksystem an.  
Aus hochwertigem, für den Einsatz auf See geeignetem Aluminium.

Art. Nr.	Farbe
29.902.10	<input type="checkbox"/> Weiß

### Mann über Bord in AIS-Übertragung

W480 ist ein Mann-über-Bord-Signalisierungssystem der Klasse M für den persönlichen Gebrauch.  
Es wird an der selbstaufblasenden Rettungsweste oder am Ölzeug angebracht und aktiviert sich innerhalb von 10 Sekunden nach einem Sturz über Bord.  
Über den eingebauten GPS-Empfänger kann es einen Alarm auslösen und über DSC und AIS die Position des Überlebenden übertragen.

- MOB entsprechend Klasse M, AMRD Typ A
- AIS-Modus (AIS1 und AIS2, Leistung 2 W) und DSC
- Open Loop oder Close Loop (abhängig von der zuständigen Behörde)
- Programmierbares MMSI mit Anwendung
- Betriebsdauer (aktiv): minimal 24 Stunden
- Integriertes GPS;
- kompakt und leicht;
- Automatische Aktivierung bei Kontakt mit Wasser (extrem nützlich bei Bewusstlosigkeit) und manuell;
- Hocheffizientes Leuchtsignal, das auch bei schlechter Sicht und schlechtem Wetter die Lokalisation sicherstellt;
- bereit zur Verwendung, keine spezifische Wartung erforderlich;
- Batterielebensdauer 5 Jahre. Die Batterien können vom Endbenutzer leicht ausgetauscht werden.

Das Gerät entspricht der technischen Norm EN 300 338-6.



Art. Nr.	Modell	↔ mm	kg
29.650.01	W480	125x65x25	140

### Nano-Aerosol Handfeuerlöscher

#### AEROSOL

Dieser innovative und sichere Feuerlöscher nutzt die PGA-Technologie (Potassium Pyrotechnic Aerosol). Trotz seiner kompakten Abmessungen und seines geringen Gewichts (480 Gramm) bietet er eine Löschwirkung, die mit der von herkömmlichen 6-kg-Pulver- oder Schaumlöschern vergleichbar ist. Ideal zum Löschen von Bränden, die durch Brennstoffe, Stromkreise, Gase, Öle, Kunststoffe und andere Materialien verursacht werden. Im Gegensatz zu anderen Modellen hinterlässt er keine Rückstände, verschmutzt die Umwelt nicht und ist für Menschen ungefährlich. Perfekt als zusätzliches Löschgerät für plötzliche Notfälle.



▲ Video

Art. Nr.	Löschmittel	Brandklasse	Entladungszeit (s)	↔ mm	kg
31.810.01	Kalium	B - C - E - F	8-10	242x53	0,5

**Feste FIREBOY-Feuerlöscher mit Reinigungsmittel und manueller/automatischer Auslösung**

**USCG**

Feuerlöscher der Serie MA bieten optimalen Schutz für Maschinen- und Motorräume bis 51 Kubikmeter. Dieses vorgefertigte System garantiert eine vollständige Überflutung und ist die sicherste Methode zur Brandbekämpfung in kritischen Umgebungen.

- Automatische Auslösung bei 175°F (79°C): im Notfall wird der Feuerlöscher automatisch bei einer vorgegebenen Temperatur aktiviert. Sie können den Feuerlöscher zusätzlich auch von Hand auslösen.
- FK-5-1-12: sauberes Löschmittel, ideal zum Schutz empfindlicher Geräte, verursacht keine Folgeschäden.
- Verriegelungshebel: Mehr Sicherheit, wenn Sie das Kabel entfernen oder installieren.
- Pulverbeschichtete Halterung: mit robuster Halterung und einer 2-Zoll-LED-Anzeige zur sofortigen Sichtkontrolle.
- Mit USCG- (Küstenwache der USA) und ISO RINA-Zulassung.



Art. Nr.	Ladung kg	Geschütztes Nettovolumen (m3)	Außenmaße mm	
31.610.03	3	3.5	130x512	8.5
31.610.06	4.9	5.7	160x514	12.6
31.610.07	6.1	7	160x514	14.9
31.610.10	8.5	10	180x565	20.1
31.610.14	12.2	14.1	180x769	27.6
31.610.18	15.8	18.4	180x926	34.2
31.610.21	17.1	19.8	180x926	35.4
31.610.22	17.1	19.8	254x623	37.5
31.610.25	22	25.5	254x781	46.8
31.610.31	26.8	31.1	254x781	52.7

**Satz FIREBOY Feuerlöscher-Aktivierungskabel**

Die manuelle FIREBOY-Funktion ist eine zusätzliche Lösung für diejenigen, die eine zusätzliche Auslösemethode vorziehen oder nach den Vorschriften der US-Küstenwache inspizierte Schiffe. Das Aktivierungsset umfasst ein Kabel, eine Kontrollleuchte, einen Zugbügel, einen Sicherheitsstift und eine Sicherheitsschelle.



Art. Nr.	Kabellänge (m)
31.630.03	3
31.630.04	4.2
31.630.05	4.8
31.630.07	7.9
31.630.10	10.3

**FIREBOY ESC-Serie automatische Motorschutzsysteme**

Jedes System der ESC-Serie von FIREBOY enthält eine integrierte akustische Alarmanlage, Lade- / Entladeleuchten und einen Override-Schalter zum Neustarten oder Steuern der automatischen Abschaltung. Sie sind mit einem wasserfesten Display ausgestattet.

Die ESC-Serie bietet:  
 Gehäuse ISO 54: robuster Schutz mit Sicherungen und internen Terminals; Heyco-Verbinder: für eine zuverlässige Kabelverbindung; Modellvielfalt mit 6, 8 und 10 Stromkreisen; goldbeschichtete Relais mit 2 A (betriebsfähig von 10 mA bis 2 A) und 15 A (betriebsfähig von 100 mA bis 20 A); Multispannung 9-12-24-32V DC.  
 Über die Steuergeräte, je nach Konfiguration des Schiffes, können: Motoren ausschalten; Generator ausschalten; Blower ausschalten; Versorgungspumpen ausschalten; Rolläden schließen; Alarmer aktivieren; verschiedene andere Funktionen über die Relais der Steuereinheit.



Art. Nr.	Modell	Relais
31.650.01	6 Stromkreise	2x2A + 4x15A
31.650.02	6 Stromkreise	6x15A
31.650.03	8 Schaltkreise	2x2A + 6x15A
31.650.04	10 Stromkreise	10x15A

**Aerosol-Stabfeuerlöscher für Schaltschränke**

**AEROSOL**

Dieser selbstklebende Stabfeuerlöscher mit Aerosoltechnologie aktiviert sich bei 170°C und ist ideal für Kurzschlussbrände in kleinen Räumen wie Schaltschränken und Motorräumen von Booten. Er ist ungiftig, steht nicht unter Druck, hinterlässt keine Rückstände und lässt sich leicht installieren. Schützt bis 0,3 m³.



Video



Art. Nr.	Löschmittel	Brandklasse	Maximale Abdeckung (m3)	↔ mm	
31.820.01	Kalium	B - C - E - F	0,3	87x20	0,1



▲ 33.515.01/02



▲ 33.515.11/12

**Flache Fender**

Aus weichem, geschlossenzelligem Schaum-PVC mit einer Außenbeschichtung aus beschichtetem und verschweißtem PVC-Gewebe. Sie können zum einfacheren Verstauen gefaltet werden.

Farbe		←→  cm	Dicke cm
weiß	schwarz		
33.515.01	33.515.11 <b>New</b>	61 x 16,5	6,4
33.515.02	33.515.12 <b>New</b>	87 x 16,5	10

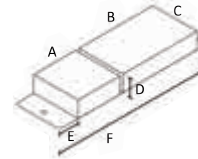

**OSCULATI**



**Fendergröße Small**

Aus voraufgepumptem PVC.

Farbe		Modell	Länge cm	←→  cm				kg
weiß	blau			A	B	C	D	
33.517.11	33.517.21	eckig	25	8,5	7,4	12	3,9	0,6
33.517.12	33.517.22	Gerade	43	8,5	7,4	12	3,9	0,56



▲ 33.517.21



**OSCULATI**

**Fendergröße Medium**

Aus PVC mit Nadelventil.

Farbe		Befestigung	Länge cm	Querschnitt cm	kg
weiß	blau				
33.519.63	33.519.64	flach	96	15x10	2,6
33.519.67	33.519.68	vertikal ( mit Auge)	39	15x10	1,2



▲ 33.519.68

**OSCULATI**

**Fendergröße Big**

Aus PVC mit Nadelventil. Flache Montage und Winkelmontage.

Farbe		Länge cm	Querschnitt cm	kg
weiß	blau			
33.519.60	33.519.61	90	25x18	4,2



▲ 33.519.61



▲ 33.519.60

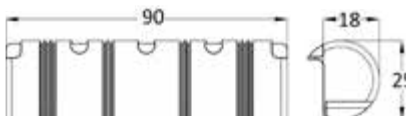

**OSCULATI**

**Aufblasbares Eckmodell mit Ventil**

Aus PVC mit Nadelventil.

Farbe		Ø cm	Länge cm	kg
weiß	blau			
33.519.70	33.519.71	18	38,5	1,5



▲ 33.519.70





**Hochbelastbare Festmacherbojen aus Polyethylen**

Kratzfeste, glänzende Oberfläche.  
Mit Mittelachse aus RILSAN-beschichtetem Stahl.  
Hochpräziser unterer Wirbel.  
Mit geschlossenzelligem Polyurethanschaum gefüllt.

Farbe		Ø cm	Umfang cm	Körperlänge cm	Gesamtlänge cm	Hub kg
weiß	rot					
33.178.01	33.177.01	46	142	55	90	56
33.178.02	33.177.02	55	178	65	92	107

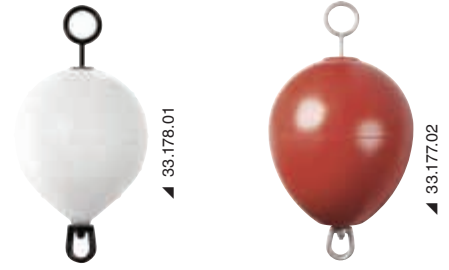

**Hochbelastbare GIANT-Festmacherbojen aus Polyethylen**

Kratzfeste Oberfläche.  
Mit Mittelachse, Durchmesser 30 mm, aus RILSAN-beschichtetem Stahl.  
Hochfester unterer Wirbel  
Mit geschlossenzelligem Polyurethanschaum gefüllt.

rot	Ø cm	Körperlänge cm	Gesamtlänge cm	Hub kg
33.179.01	91	121	170	650
33.179.02	116	121	170	1100

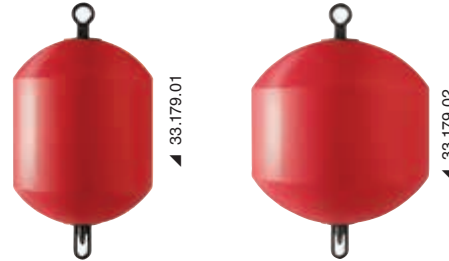

**WINDEX Windrichtungsanzeiger**

Windrichtungsanzeiger mit Pfeilen, der für eine bessere Gleitfähigkeit auf hartem Gestein montiert ist. Sehr empfindlich und richtungsstabil, mit Anzeige des Windwinkels. In Sicht-Verpackung.

Art. Nr.	Modell	Typ	Pfeil mm	Sockel aus Harz	Material
35.388.01	10	für Jollen	230	-	Aluminium und Kunststoff
35.388.12 <b>New</b>	15 mk2	für Kajütboote bis 11 m	380	35.388.06* OPTIONAL	Titanium und Kunststoff
35.388.03	XL	für Boote bis 15 m	584	-	Aluminium und Kunststoff

\* Um WINDEX 15 an der Seite oder an der Mastspitze zu montieren.



WINDEX

NEWEST



**Beleuchtungsset für WINDEX®**

Art. Nr. 35.388.08

WINDEX LED Light beleuchtet die Reflektoren an den Anzeigearmen und am Pfeil Ihres Windex und vereinfacht so das Ablesen, auch im Dunkeln.  
Die wasserabweisenden und korrosionsbeständigen Silberkomponenten sorgen für eine längere Lebensdauer und einen Stromverbrauch von nur 23 mA.  
Kompatibel mit WINDEX 15, WINDEX 10 und WINDEX XL.

WINDEX



**Aufkleber mit Warnhinweisen und Be- und Entladestellen**

Art. Nr.	Beschreibung	↔ mm
35.464.04	Benzin-Ladeaufkleber	25x27
35.464.14	Diesel-Ladeaufkleber	25x27
35.464.05	Wasser-Ladeaufkleber	25x27
35.464.06	Feuergefahr-Aufkleber	25x27
35.464.07	Aufkleber Stromgefahr	25x27

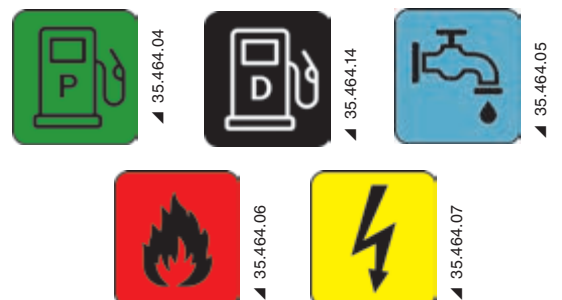

**OSCULATI**



**Spezialschrubber**

Aus Marineholz mit Polyurethanlackierung, abgerundeter Kante, hochwertigen Borsten, Schnapphalterung aus Eloxal. In zwei Größen erhältlich: 8" und 10".

Bürste 8" 195 (a) x 85 (b) mm	Bürste 10" 250 (a) x 90 (b) mm	Borsten	
		Typ	Material
36.633.01 <b>New</b>	36.634.01 <b>New</b>	extra-weich	Grünes Polyester
36.633.03	36.634.03	weich	Polyester gelb
36.633.05	36.634.05	mittelhart	Polyester, blau

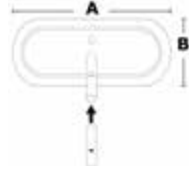

**OSCULATI**



**Besonders saugfähiger Wischmopp.**

Schnappanschluss aus eloxiertem Aluminium.

Art. Nr.	Beschreibung
36.638.01	Herkömmliches PVA-Kunstleder
36.638.02 <b>New</b>	Extra saugfähig mit 7,5 cm breiten Streifen



**Synthetisches Fensterleder**

Besonders saugfähiges PVA-Kunstleder. Saugt 50 % mehr auf als Wildleder und trocknet perfekt, ohne Streifen zu hinterlassen.

Art. Nr.	l <sub>cm</sub>	Modell
36.642.01	66x43	Groß
36.642.02 <b>New</b>	66x64	Riesig

**OSCULATI**

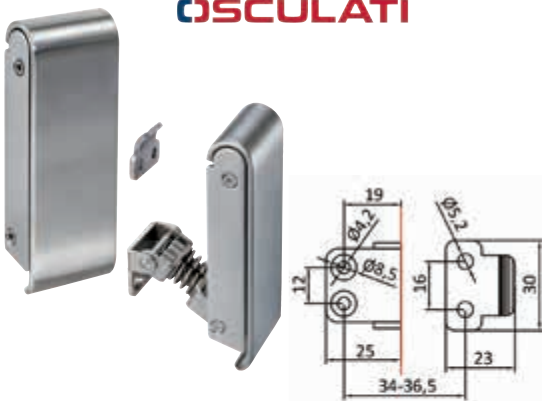

**Hebelverschluss aus Edelstahl Perla**

AISI 316

MADE IN ITALY

PATENT PENDING

**Besonders formschön** durch den im Hauptgehäuse untergebrachten Mechanismus. Durch das elastische Zwischenglied ist die Abzugsspannung optimal anpassbar und gleicht alle Schwankungen aus, die während des Betriebs auftreten können. Vollständig aus Edelstahl AISI 316, außen hochglanzpoliert und innen poliert.

Für die Befestigung des Verschlusses brauchen Sie:

- 2 Senkkopfschrauben M4 für die Grundplatte,
- 2 Senkkopfschrauben M5 für den Verriegelungszahn.

Art. Nr.	A mm	B mm	C mm	D mm
38.202.00	106	38	20	3

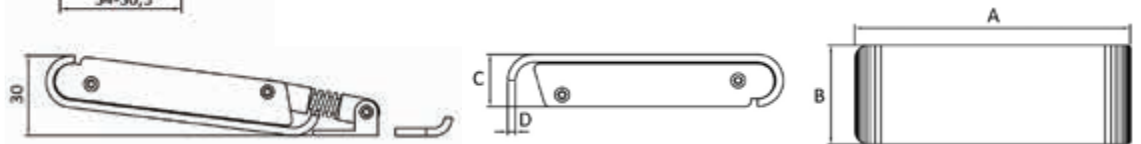

**southco**



**Verschluss mit flexiblem T-Griff**

Passt sich Ausrichtungsunregelmäßigkeiten an und verfügt über einen nicht leitenden, UV-beständigen Griff, der Vibrationen dämpft und eine sichere, geräuschlose Schließung gewährleistet. Mit einer Nylon-Rückhaltescheibe.

Art. Nr.	Material	Finitur	Farbe	Gewindegröße
38.201.00	Gummi	Unbeschichtet	Schwarz	M5x0,8



**Selbsthaltendes Scharnier**

**NEWEST**

**AISI 316 FRICTION HINGE**

Aus Mikroguss Edelstahl AISI 316.  
 Konstantes Drehmoment 30 **kg-cm** ± 15% garantiert für 20.000 Zyklen.  
 Das Drehmoment wird in **kg-cm**, ausgedrückt, was bedeutet, dass sich die Belastung mit zunehmender Entfernung von der Drehachse des Scharniers verringert.  
 Berechnung des Drehmoments: Türtiefe (cm) x 1/2 Türgewicht (kg).  
 Beispiel: 2 Scharniere für 30 kg tragen problemlos eine 2 kg schwere und 40 cm tiefe Tür.

Art. Nr.	↔ mm	Modell	Drehmoment kg-cm +15%	Stärke mm
38.832.01	76x38	Herausragender Kern	30	3
38.832.05 <b>New</b>	67x38	Herausragender Kern	30	3
38.832.07 <b>New</b>	51x76	Herausragender Kern	40	3

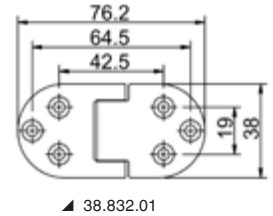
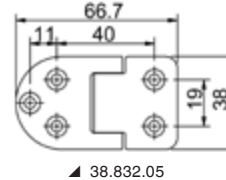
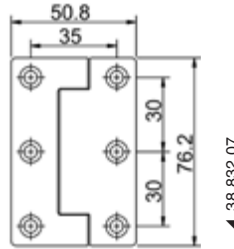
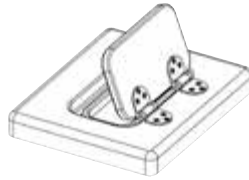
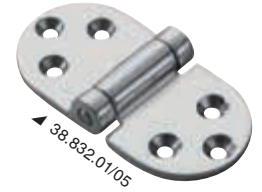

**Selbsthaltende Doppelstiftscharniere**

**NEWEST**

**AISI 316 FRICTION HINGE**

Selbsthaltende Doppelstiftscharniere für 180°-Falttüren  
 Können mit herkömmlichen (nicht selbsthaltenden) Doppelstiftscharnieren kombiniert werden;  
 Die Kombination hängt vom Gewicht der Falttür ab:  
 Wenn 2 selbsthaltende Scharniere eine zu hohe Belastung erzeugen, wird nur eines sowie ein nicht selbsthaltendes Scharnier verwendet.

Art. Nr.	↔ mm	Drehmoment Kg/cm +15%	Stärke mm	Nicht reibungsloses kombinierbares Scharnier
38.832.20	76x38	30	3	38.842.20
38.832.21	89x38	30	3	38.842.21

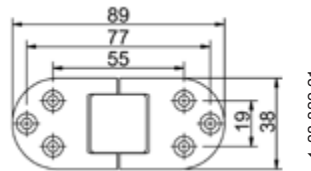
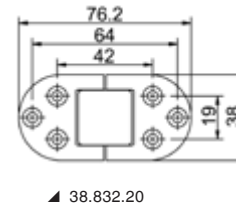

**Präzisions-Mikrogusscharniere, Drehwinkel 180°**

**NEWEST**

**AISI 316**

Scharnier aus hochglanzpoliertem rostfreiem Edelstahl AISI 316, für Klappen und Klapptische.

Version mit Löchern	Version mit Stiftschrauben 5mm (optional)	↔ mm	Stärke mm
38.842.20 <b>New</b>	-	76x38	3
38.290.01	38.290.10	80x30	3
38.842.21 <b>New</b>	-	89x38	3
38.290.02	38.290.20	100x40	4
-	38.290.30	140x70	2,8
38.460.75	38.460.77	140x70	2,8

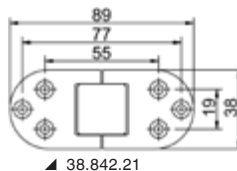
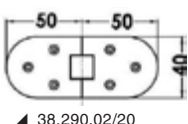
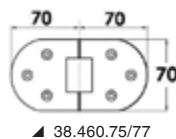
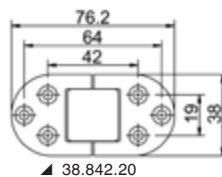
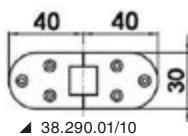
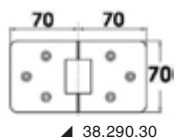

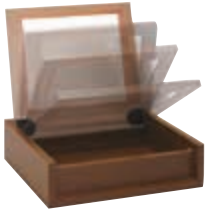

**Scharnier mit integriertem Dämpfer**

Scharnier mit integriertem Dämpfer, der verhindert, dass sich der Deckel schließt.  
Für nach oben öffnende Klappen.  
Seitliche Montage. Wird paarweise verkauft (RE+LI).  
Inklusive selbstschneidende Senkkopfschrauben 4x20mm.

Art. Nr.	Farbe	Drehmoment
38.613.01	■ Schwarz	3,4 - 5 N•m (34,7 - 51 kgf•cm)

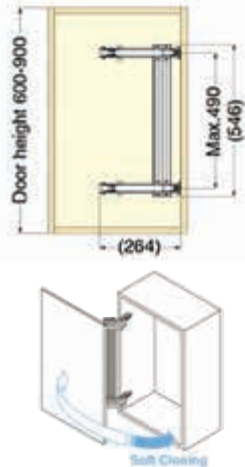

MonoFlat LIN-X450 Scharnier mit seitlichem Drehmechanismus.  
Die Klappen werden in einem kleinen Radius zur Seite gedreht, ideal für Anwendungen mit wenig Platz an der Vorderseite (Schaltschränke in Gängen).  
Die Tür stellt kein Hindernis dar, wenn sie vollständig geöffnet ist und ermöglicht vollen Zugang zum Schrank.  
Frei drehend mit gedämpftem **Soft Close**-Verschluss. Einfache Montage, in 4 Richtungen einstellbar.

Art. Nr.	Version	Scharnier gesamt mm	Schließblech Gesamabmessung mm	Für Türdicke mm
38.528.01	Überlappung 19 mm	285x55	47x46	15/24

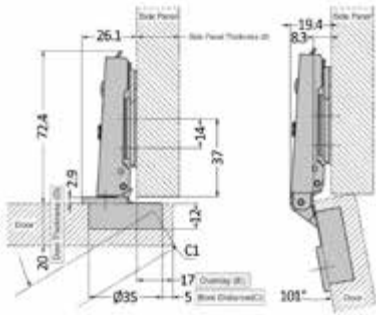

**Scharnier mit integriertem Dämpfer**

**SOFT CLOSE**

Edelstahl-Scharnier mit ABS-Dämpfer.  
Soft Close Scharnier.

Art. Nr.	Scharnier gesamt mm	Schließblech Gesamabmessung mm	Für Türdicke mm
38.529.01	110*62	46*51	15/20



**Seitlich montierte Stiftscharniere**

Aus **verchromtem Messing** mit Buchse.

Art. Nr.	mm	Version
38.395.01	18 x 35	Rechts + Links
38.397.01	35 x 60	Rechts + Links

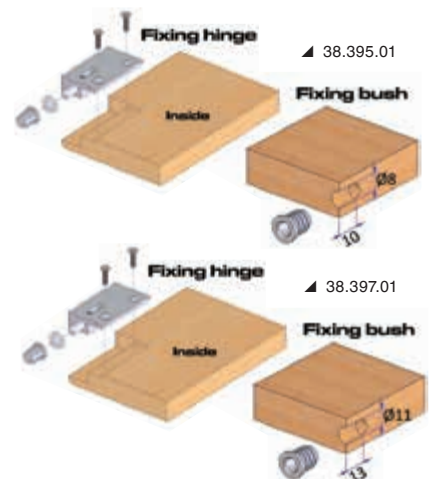
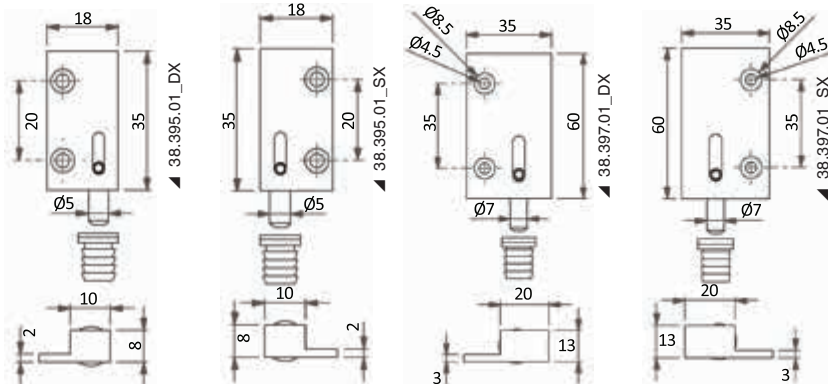



**Druckverschluss mit Grabber-Haken**

Ein Mechanismus mit relativ geringem Profil (nur 13,7 mm dick) ermöglicht die Verriegelung. Bei Betätigung über den Totpunkt hinaus wird die Tür fest zgedrückt, der Druck wird beim Öffnen wieder gelöst.

Besonderheiten:

- Die Riegel können vertikal oder horizontal montiert werden; die Markierungen auf dem Riegel und dem Haken helfen bei der korrekten Montage.
- In verschiedenen Montagevarianten erhältlich: Der Haken kann vor oder neben dem Rahmen angebracht werden.
- Alle Modelle weisen drei Schließkräfte auf: 13 N, 22 N und 44 N.
- Alle Modelle bestehen aus korrosionsbeständigen Materialien.

Art. Nr.	Abstand zwischen den Türhaken in mm.	Ungefähre Zugkraft	Farbe
38.167.01	40,6	44 N	Schwarz
38.167.02	55	13 N	blau
38.167.03	55	22 N	silber
38.167.04	55	44 N	Schwarz

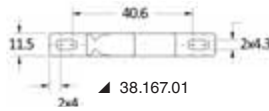
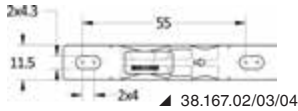

southco®

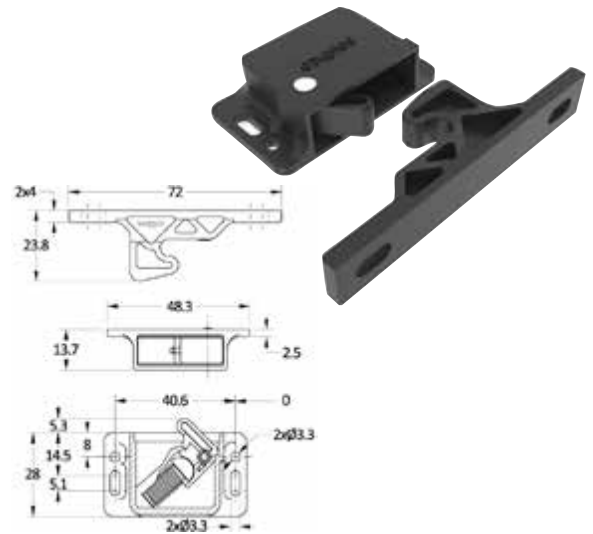

**Drehbarer Türstopper**

Edelstahl AISI 316, hochglanzpoliert  
Verhindert das versehentliche Öffnen.

In "geschlossen" Position unsichtbare Schrauben.

Art. Nr.	l mm
38.145.10	58x15

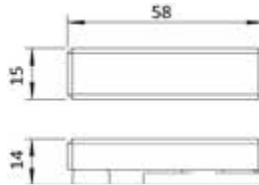
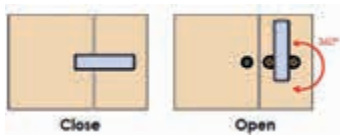

**NEWEST**



**Schwenkbarer, Magnet-Türstopper**

Art. Nr.	Version	Beschreibung
38.155.00	verchromtes Messing	Standard Magnetwiderstand 4,1 Kg
38.155.01	Edelstahl 316 poliert	Standard Magnetwiderstand 4,1 Kg
38.155.10 <b>New</b>	verchromtes Messing	GIANT Magnetwiderstand 7,5 Kg

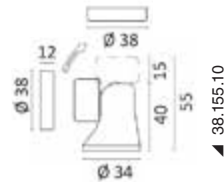

**OSCULATI**



**Schwenkbare magnetische Türstopper**

Gehäuse aus hochglanzpoliertem Edelstahl AISI 316.  
Zugkraft 5 kg

A) Türstopper ohne Schließblech	
Art. Nr.	Version
38.155.34	Niedrig
38.155.35	Hoch

B) Schließblech	
Art. Nr.	Version
38.155.44	außen
38.155.45	Einbaumodell

**NEWEST**



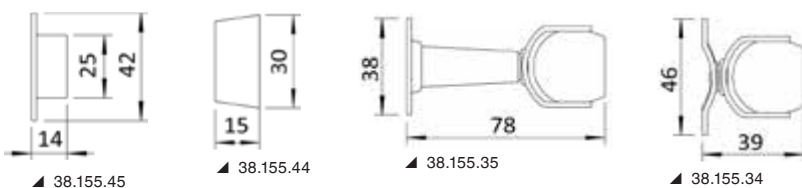

**Türpuffer**

Aus verchromtem Messing und stoßabsorbierendem Gummi

Art. Nr.	↔	
	Ø mm	Stärke mm
38.155.25	25	24
38.155.40	40	27

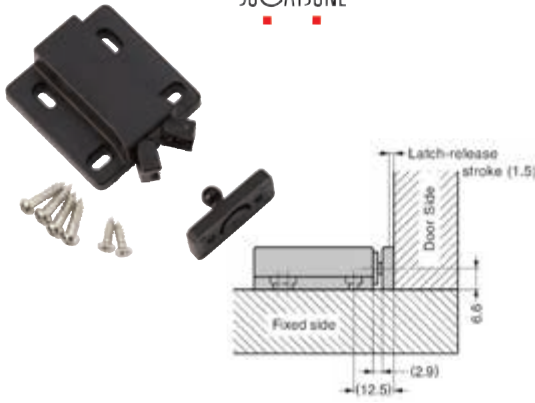

**SUGATSUNE - Nichtmagnetischer Kontaktriegel**

ABS-Gehäuse. Für Türen ohne Knöpfe oder Griffe.  
Nicht magnetisch.  
Auslösehub des Riegels etwa 1,5 mm.

Art. Nr.	Farbe	Haltekraft N
38.194.01	■ Schwarz	29

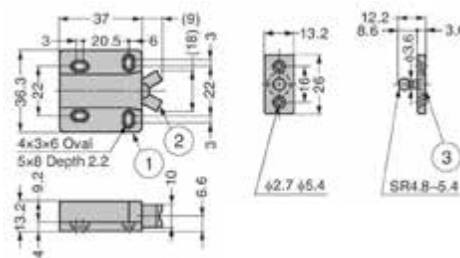

**SUGATSUNE - Nichtmagnetischer Kontaktriegel mit aufgesetztem Schließblech**

ABS-Gehäuse. Für Türen ohne Knöpfe oder Griffe.  
Einfach ausrichtbares, aufgesetztes Schließblech.  
Nicht magnetisch.  
Auslösehub des Riegels ca. 3 mm

Art. Nr.	Farbe	Haltekraft N
38.199.01	■ Schwarz	78
38.199.02	□ Weiß	78

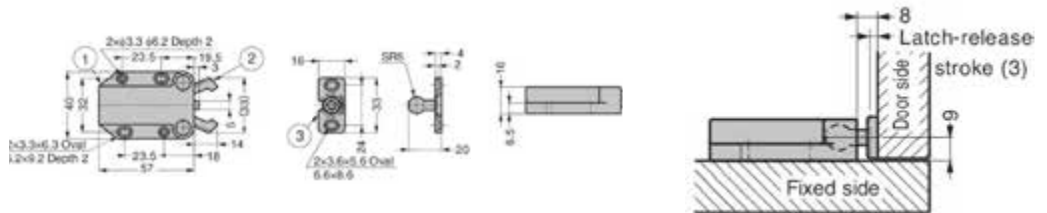

**Bündiger Verschluss für Eingangstüren**

Im Vergleich zu herkömmlichen Schiebetürverschlüssen um 100-150 mm größerer Hub.  
Mit dem Sicherheits Schloss kann die Tür von innen verriegelt werden.  
Zur Aktivierung: den Schlüssel im Uhrzeigersinn drehen und herausziehen.  
Mit Schließblech und zwei Schlüsseln.

Art. Nr.	Außenmaterial	Version
38.172.01	rostfreier Edelstahl	Standard
38.172.02	Schwarz	Standard
38.172.03	Aluminium	Standard
38.172.04	Weiß	Standard
38.172.05	rostfreier Edelstahl	Wasserdicht

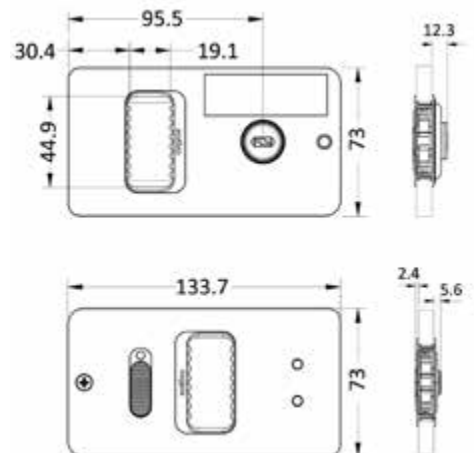

**Nockenverschluss für Heckklappe**

Art. Nr. 38.356.01

Geeignet für Anwendungen, die keine Verriegelung benötigen, wie z.B. Schotttüren, Flybridges oder Kühlschränke.

Aus rostfreiem Edelstahl AISI 316 mit elektropolierter Oberfläche und Korrosionsschutz.

Besonderheiten:

- Keine Zugangsbeschränkung.
- Öffnung nach rechts oder links nach außen oder innen.
- Betätigung: Druckknopfgriff.
- Griffart: Standardgriff.

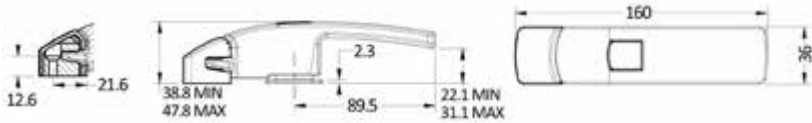

southco®



**Talon - Schiebetürschloss**

Schloss für Innen- und Außentüren. Positive Verriegelungsmechanismen halten die Türen auch unter den extremsten Bedingungen geschlossen.

Besonderheiten:

- Keine Zugangsbeschränkung.
- Öffnung nach rechts außen.
- Klinkentyp: kurz.

Art. Nr.	Material	Außenmaterial	Farbe	Minimaler Griff	Maximaler Griff
38.343.01	Aluminiumlegierung	Unbeschichtet	Schwarz	20,5 mm	23 mm

southco®



**Niedrigprofil-Klappen klappbar**

AISI 316

PATENT / BREVETTATO

Eine kompakte und ergonomisch gestaltete Lösung. Aus **Edelstahl AISI 316**, hochglanzpoliert. Einfach zu montieren, kein Einbau erforderlich. US-Patentmodell M617040.

Art. Nr.	Befestigung	Länge mm	Breite mm	Abstand mm	Vorsprung mm	Bruchlast kg
40.143.10	Schrauben Ø6 mm (nicht enthalten)	115	38	67	15	700
40.143.11 <b>New</b>	Schrauben Ø8 mm (nicht enthalten)	146	48	92	18	1200
40.143.12	Schrauben Ø8 mm (nicht enthalten)	166	55	115	20	1300
40.143.13 <b>New</b>	Schrauben Ø10 mm (nicht enthalten)	204	65	137	24	1800



**Klampe Thor**

Aus poliertem Aluminium mit Stehbolzen.

Art. Nr.	A mm	B mm	C mm	D mm	E mm	Ø Gewindestifte mm
40.109.16	83	Ø60	42	160	34	12

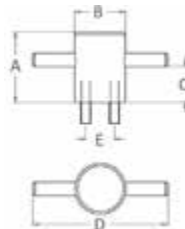

**Klampe Black Aero**

Aus schwarzem Eloxal. Mit Stiftschrauben (T).

Art. Nr.	L mm	H mm	E mm	T	T2
40.102.15	158	35	45	M10x70	50
40.102.20	208	38	60	M10x70	50
40.102.25	258	45	68	M12x75	50
40.102.30 <b>New</b>	308	51	78	M14x80	50

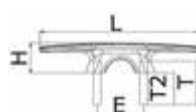

OSCOLATI





**RAILBLAZA Starport - Weißes batteriebetriebenes Rundumlicht**

- Sichtbarkeit bis zu 2 Seemeilen
- USCG 2NM
- Wasserdicht bis zu 1 m
- Schwimffähig mit Überwasserlicht
- Spannungsversorgung, 3 AA-Batterien
- Betriebsweisen und Betriebszeiten:
- Navigationslicht: bis zu 25 Stunden
- Geringe Helligkeit: bis zu 160 Stunden
- Not-Blinklicht - über 200 Stunden

Art. Nr.	Art. Nr. Railblaza	Typ
11.091.00	02-5004-11	<input type="checkbox"/> Weiß 360°



**RAILBLAZA Starport batteriebetriebenes Signalsystem für Beiboote und Kajaks**

Vorschriftsmäßiges weißes Rundum-Navigationslicht für Boote unter 7 m Länge und einer Geschwindigkeit von weniger als 7 Knoten.

- Stange 1 m
- Batteriebetriebene Leuchte, 3 x AA
- SidePort-Halterung inbegriffen (Wandmontage)
- Tasche mit Kordelzug

Art. Nr.	Art. Nr. Railblaza	Typ
11.092.00	04-4119-11	<input type="checkbox"/> Weiß 360°



RAILBLAZA

**RAILBLAZA Starport Sockel**

Dichtung und Montageschrauben enthalten.

Art. Nr.	Art. Nr. Railblaza	Montage	Maße mm	Farbe
41.301.00	03-4015-11	Flächenmontage	Ø64,5	<input checked="" type="checkbox"/> Schwarz
41.301.10	03-4014-11	Wandmontage	-	<input checked="" type="checkbox"/> Schwarz
41.301.20	03-4046-11	Flächenmontage Heavy Duty	99,5 x 52	<input checked="" type="checkbox"/> Schwarz



▲ 41.301.00



▲ 41.301.10



▲ 41.301.20



▲ 41.301.00



▲ 41.301.10



**RAILBLAZA Starport Sockel für Reling und Schienen**

Die Gummidichtung verhindert das Verdrehen.

Art. Nr.	Art. Nr. Railblaza	Montage	Farbe
41.303.00	03-4011-11	Rohre 19-25 mm	<input checked="" type="checkbox"/> Schwarz
41.303.10	03-4013-11	Rohre 30-41 mm Panels und Schienen 32 x 32 Hobie AKA und H-Rail	<input checked="" type="checkbox"/> Schwarz



▲ 41.303.00



▲ 41.303.10



▲ 41.303.00





**RAILBLAZA Starport Sockel für Schienen und Sonnenverdecke**

Beschädigt den Stoff des Sonnenverdeckes nicht. Nicht für Angelrutenhalter geeignet.

Art. Nr.	Art. Nr. Railblaza	Montage	Farbe
41.304.00	03-4165-11	Gestänge 28 oder 32 mm Rundstäbe 19 / 22 / 25 mm	Schwarz



**RAILBLAZA Starport Sockel zum Aufkleben**

Kleben auf allen Oberflächen, die nicht angebohrt werden sollen.  
3M VHB-Kleber für die einfache Montage auf Hypalon, PVC, Glasfaser usw.  
RIBport kann auch mit Zweikomponentenkleber aufgeklebt werden.

Art. Nr.	Art. Nr. Railblaza	Name	Maße mm	Farbe
41.305.00	03-4087-11	QuikPort	Ø90	Schwarz
41.305.01	03-4087-21	QuikPort	Ø90	Weiß
41.305.10	03-4064-11	RIBPort	154,5 x 117	Schwarz
41.305.11	03-4064-21	RIBPort	154,5 x 117	Weiß



41.305.10



**RAILBLAZA Starport Sockel für Führungen und Schienen**

Sie werden ohne Bohren in den TracLoader- Schienen oder Führungen angebracht.  
Für Gunnel-Schienensysteme einschließlich Crestliner SureMount, Tracker VersaTrack, Lund Sport Trak, Lowe Boats, Princecraft PrinceTrak, Xpress Boats, War Eagle, G3, Ranger & andere •  
Passt auf Kajakschienen von Hobie, Wilderness, Jackson, YakAttack, Galaxy, Ocean Kayak, Native & andere

Art. Nr.	Art. Nr. Railblaza	Ausgang	Farbe
41.306.00	03-4129-11	Vertikal	Schwarz
41.306.10	03-4128-11	Horizontal	Schwarz
41.306.20	03-4145-11	45° geneigt	Schwarz



41.306.20



41.306.10



41.306.00



41.306.20

### RAILBLAZA Starport Gunnel TracLoader-Schienen

Aus vorgebohrtem Eloxal.



Art. Nr.	Art. Nr. Railblaza	Maße mm	Länge mm
41.307.10	01-4156-11	40 X 15	1000
41.307.50	01-4155-11	40 X 15	500



### MiniPort-Sockel für TracMount RAILBLAZA Starport-Schienen

Für Kajakschienen einschließlich der Produktreihen Hobie, Wilderness, Jackson, YakAttack, Galaxy, Ocean Kayak und Native Watercraft.



41.308.00

Art. Nr.	Art. Nr. Railblaza	Farbe
41.308.00	03-4108-11	■ Schwarz



RAILBLAZA

### RAILBLAZA Starport Rutenhalter Rod Holder II

Robust und hochgradig verstellbar, um die Sicherheit der Rute in fast allen Positionen zu gewährleisten.

- Für Spinnrollen, Köderwerfer, Bootsrollen und Fliegenrollen;
- Das drehbare Verbindungsstück hilft, "Köderdiebstahl" zu verhindern;
- Endstift, um die Rutendrehung zu minimieren; Anheben, um die Stangen zu verschieben;
- 360° horizontal drehbar und 90° vertikal.



41.310.00



41.310.90

Art. Nr.	Art. Nr. Railblaza	Beschreibung	Farbe
41.310.00	02-4020-11	Rutenhalter	■ Schwarz
41.310.90	02-4137-11	Verlängerung von 125 mm	■ Schwarz



41.310.00



41.310.00



Spinning reels

Fly reels

Bait caster reels



### RAILBLAZA Starport Rutenhalter R

Eine leichte Rutenhalterung für Süßwasser und Küstenfischerei.

- Für Spinnrollen, Köderwerfer und Fliegenrollen.
- Nicht empfohlen für das Schleppangeln.
- Mit Sicherheitsriemen für Rute und Rolle.
- 360° horizontal drehbar und 90° vertikal.



Art. Nr.	Art. Nr. Railblaza	Farbe
41.311.00	02-4082-11	■ Schwarz



Spinning reels

Fly reels

Bait caster reels



**RAILBLAZA Starport Rutenhalter Rod Tube.**

- Für Spinnrollen, Köderwerfer und Fliegenrollen.
- Endstift, um die Rutendrehung zu minimieren; Anheben, um die Stangen zu verschieben.
- 360° horizontal drehbar und 90° vertikal.
- Verwenden Sie immer ein Band an der Rute.

Art. Nr.	Art. Nr. Railblaza	Farbe
41.312.00	02-4118-11	<input checked="" type="checkbox"/> Schwarz



**RAILBLAZA Rod Rak Wand-Rutenhalter**

Stabiler modularer Rutenhalter (kann einzeln oder in Reihe verwendet werden, indem man ihn am vorherigen anbringt).  
 Für Griffe von 25 bis 38 mm.  
 Kann an der Wand oder an der Decke montiert werden.  
 Gummieinsätze zum Schutz der Ausrüstung.  
 Vorbereitet für einen (nicht enthaltenen) Gummiriemen zur endgültigen Befestigung der Rute.  
 Paarweise verkauft (4 Stück) für 2 Ruten.

Art. Nr.	Art. Nr. Railblaza	Farbe
41.313.00	09-0008-11	<input checked="" type="checkbox"/> Schwarz
41.313.01	09-0008-21	<input type="checkbox"/> Weiß



**RAILBLAZA Rod Stow - vertikaler Wand-Rutenhalter**

Einzel- oder modularer Rutenhalter (die Module können endlos miteinander verbunden werden).  
 Für Griffe bis zu 40 mm.  
 Endstift, der die Rutendrehung verhindert (abnehmbar).  
 In der Mehrfachversion ist (zwischen den beiden Ruten) ein Fach für Köder, Werkzeuge und mehr vorhanden.

Art. Nr.	Art. Nr. Railblaza	Montage	Maße mm	Farbe
41.314.00	09-0009-11	Einzel-tür	250 x 60 x 65	<input checked="" type="checkbox"/> Schwarz
41.314.11	09-0009-21	Einzel-tür	250 x 60 x 65	<input type="checkbox"/> Weiß
41.314.20	09-0010-11	Doppeltür	250 x 220 x 65	<input checked="" type="checkbox"/> Schwarz
41.314.30	09-0011-11	Dreifach	250 x 375 x 65	<input checked="" type="checkbox"/> Schwarz



**RAILBLAZA Starport Spulenstation**

Nimmt Rollen bis zu 50mm und Breite 115 mm auf.  
 Schwenkbar.  
 Einstellbare Spannungsbremse.  
 Kabelführung.  
 Nimmt Rollen bis 50mm und 115mm Breite auf.

Art. Nr.	Art. Nr. Railblaza
41.315.00	09-4159-11



RAILBLAZA



**RAILBLAZA Starport - Wandlerhalterung**

Wandler kann einfach entfernt werden.  
Ermöglicht die Drehung außerhalb des Wassers auch bei kurzen Strecken.

Art. Nr.	Art. Nr. Railblaza	Beschreibung
41.316.00	02-4060-11	Für Kajaks und Kanus
41.316.10	02-4086-11	Für Kajaks und Schlauchboote



**RAILBLAZA Starport - Halterungen für Fishfinder**

Vorbereitet für spezifische Garmin-Geräte oder Halterungen anderer Marken.  
 • 360° Kupplungsgelenk.  
 • Verstellbar, passt sich an komplexe Montagepositionen an.  
 • Kann ohne Werkzeug entfernt werden.



Art. Nr.	Art. Nr. Railblaza	Haltebeschlag	Tragfähigkeit Kg	Sockelabmessungen mm
41.317.00	02-4178-11	Serie 4-7" ECHOMAP Serie 5-7" STRIKER	-	-
41.317.10	02-4140-11	Für quadratische oder runde Halterungen	1.5	102 x 102 h.170
41.317.20	02-4136-11	Für U-Halterungen	-	160 x 60
41.317.30	02-4141-11	Für U-Halterungen	1.5	160 x 60 h.170



**RAILBLAZA Starport - Halterung für Schleppmotor**

In alle Richtungen verstellbar.  
Der Fußriemen vermeidet Vibrationen.  
Kann leicht entfernt werden, um das Deck zu befreien.



Art. Nr.	Art. Nr. Railblaza
41.321.00	02-4158-11



**RAILBLAZA Starport - Kamerahalterungen**

So schützen Sie Ihre Kamera am besten und fangen jede Action ein.  
 • Für Kameras mit 1/4 20 Gewinde.  
 • Enthält Adapter für 3-Bein GoPro Halterung.  
 • Verlängerung mit 5 möglichen Neigungen.



Art. Nr.	Art. Nr. Railblaza	Haltebeschlag	Tragfähigkeit Kg
41.320.00	02-4053-11	Kamerahalterungen	-
41.320.10	02-4132-11	Kamerahalterungen + Gelenk und Verlängerung bis zu 650mm	0,8

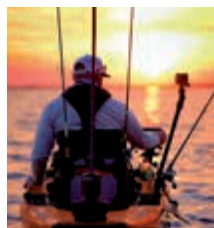



**RAILBLAZA Starport - Verlängerungen und Zubehör für Sockel**

Art. Nr.	Art. Nr. Railblaza	Beschreibung
41.322.00	03-4016-11	Feste Verlängerung 125 mm
41.322.10	03-4144-11	360° drehbare Verlängerung + alle 15° einstellbare Neigung
41.322.20	03-4042-11	41 mm Verlängerung, 360° drehbar
41.322.30	02-4147-11	Schwenkarm (ideal, um Fischfinder zu verlängern) Länge 200 mm - Höhe 110 mm
41.322.40	02-4043-11	Universaladapter, macht jedes Objekt kompatibel Starport + Stecker/Buchse Adapter



**RAILBLAZA Starport - Becher- und Zubehöralter**

Art. Nr.	Art. Nr. Railblaza	Name	Beschreibung	Maße mm
41.323.00	02-4040-11	StowPod	<ul style="list-style-type: none"> <li>• Geeignet für vertikale oder horizontale StarPort-Halterungen</li> <li>• Mobiler Getränkehalter-Teiler</li> </ul>	255 X 88 X 105
41.323.10	09-4150-11	Ausrüstungs-träger "Tackle Caddy"	Ideal für Angelausrüstung einschließlich Zangen, Schlüssel, Köder, Telefone, VHF, Ferngläser, Getränkeflaschen, Sonnencreme und mehr. <ul style="list-style-type: none"> <li>• Enthält 2 Stowaway Plano® Boxen der Serie 3400 oder ähnliche</li> <li>• Elastisches Seil enthalten, um Werkzeuge und Kisten zu sichern</li> <li>• Wandmontage</li> <li>• Kompatibel mit StarPort unter Verwendung des Adapters 41.322.40 (02-4043-11)</li> </ul>	300 x 115 x 125
41.323.20	02-4048-11	Getränkehalter "DrinkHold"	Hier findet alles Platz, von Flaschen bis hin zu Kaffeetassen, Sie können auch Köder aufhängen oder Zangen aufbewahren. Kann horizontal oder vertikal montiert werden.	-



**RAILBLAZA Starport Werkzeughalter**

Art. Nr.	Art. Nr. Railblaza	Beschreibung
41.324.00	02-4033-11	Feste Halterung für ein Telefon, GPS, VHF, PLB oder andere Geräte. <ul style="list-style-type: none"> <li>• Federbelasteter Arm</li> <li>• Gummigriffe</li> <li>• Haltegurt</li> </ul>
41.324.10	02-4131-11	Hält ein iPad, ein Galaxy-Tablet oder ein anderes Gerät sicher fest. <ul style="list-style-type: none"> <li>• Geeignet für Geräte von 4 3/4" bis 10" (von 120 bis 250 mm).</li> <li>• 360° drehbar mit arretierbaren R-Lock Reibungsgelenken</li> <li>• Vertikale und horizontale Anzeige</li> <li>• Neigungswinkel über 90°</li> <li>• Enthält harte, weiche und wasserdichte Gehäuse</li> <li>• Die Gummigriffe halten die Geräte sicher fest, ohne dass sie verrutschen oder beschädigt werden.</li> </ul>



**RAILBLAZA Starport - Mehrzweck-Augenschraube**

Art. Nr.	Art. Nr. Railblaza	Beschreibung
41.325.00	02-4003-11	Multifunktions-Augbolzen Ø 25 mm



**RAILBLAZA Starport - Rohrhalterung mit Sicherung**

Eignet sich für eine Vielzahl von Utensilien wie Taschenlampen, Messerhüllen, Bootshaken, Ruder, Gaffeln u.a.

Art. Nr.	Art. Nr. Railblaza	Für Rohr-Ø mm
41.326.35	02-4026-11	35
41.326.50	02-4027-11	50



RAILBLAZA



**RAILBLAZA Starport - Signalflagge**

Verbessert die Sichtbarkeit von Kajaks, Kanus und Geländewagen. Glasfaserstab.

Art. Nr.	Art. Nr. Railblaza	Länge mm
41.327.00	02-4010-11	1200



**RAILBLAZA HEXX® - Halterungen für FishFinder**

90° Drehung. Besonders kompakt, eignet sich für die Installation auf engem Raum. Lässt sich schnell und einfach entfernen und bietet Sicherheit für wertvolle Gegenstände. 1 Hexx-Sockel enthalten.

Art. Nr.	Art. Nr. Railblaza	Tragfähigkeit Kg	Haltebeschlag
41.410.00	11-4174-11	3	90° Drehung + 180° Neigung
41.411.00	11-4175-11	5	90° Drehung



RAILBLAZA



**RAILBLAZA HEXX® - Halterung für Live Pole 60 Geber**

Der weiche Griff ist perfekt auf Hüfthöhe positioniert und erleichtert die Handhabung.

- 360° Rotation des Sensors
- Zusammenklappbar, lässt sich platzsparend verstauen.
- 1 Hexx-Sockel enthalten
- Mit Tasche

Art. Nr.	Art. Nr. Railblaza	Abmessungen geöffnet mm	Abmessungen geschlossen mm
41.412.00	11-4190-11	1550	830

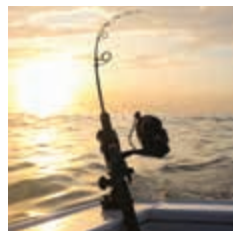

**RAILBLAZA HEXX® - Hochleistungs-Rutenhalter**

Zum schweren Schleppangeln und für schwere Lasten konzipiert. Für Spinnrollen, Köderwerfer, Bootsrollen. Das drehbare Verbindungsstück hilft, „Köderdiebstahl“ zu verhindern. Endstift, um die Rutendrehung zu minimieren. 90°-Drehung, arretierbar. Hochfeste, UV-beständige, technologische Polymer-Konstruktion. Das isolierte Befestigungssystem verhindert Korrosion durch unterschiedliche Metalle. 1 HEXX Sockel enthalten. Verwenden Sie immer ein Band an der Rute.

Art. Nr.	Art. Nr. Railblaza	Farbe
41.413.00	11-4189-11	■ Schwarz



Spinning reels

Bait caster reels

**RAILBLAZA C-TUG Wagen mit Kiwi Rädern**

C-TUG ist ein robuster, geländegängiger Wagen, der durch sein Design besticht. Sie können ihn ohne Werkzeug in Sekundenschnelle zusammen- und auseinanderbauen und in Kajakluken verstauen. Kann in Kajakluken verstaut werden.

- Lässt sich in wenigen Sekunden auseinanderbauen.
- Passt in Luken.
- Gummischutz für Rumpf
- Werkzeuglose Montage
- Pannensichere Kiwi-Räder mit Gummiprofil
- 2,8 m langer Riemen mit Aluminiumschnalle.
- Verstellbarer Ständer.
- 5 Jahre Garantie.

Art. Nr.	Art. Nr. Railblaza	kg	Tragfähigkeit (statisch) Kg	Version
47.341.01	50-001-71	4,3	120	-
47.341.90	50-0012-71	-	-	Umrüstkit von C-TUG zu C-TUG R (47.341.10)

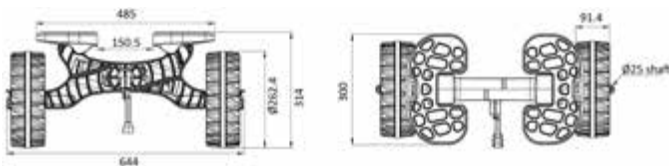

**Wagen C-TUG R - RAILBLAZA**

C-Tug R ist die Weiterentwicklung des Marktführers C-Tug. Dank verstellbarer Stützschielen passt er sich allen Rumpfen an und gewährleistet maximale Stabilität beim Schleppen.

- Lässt sich in wenigen Sekunden auseinanderbauen.
- Wird in Luken verstaut.
- 20-Zoll (500 mm) Stützschielen mit rutschfesten Gummilagern.
- Aus robustem verstärktem Polymer.
- Verstärkte Edelstahlachsen.
- Pannensichere Kiwi- oder SandTraKz-Räder für sandigen oder glatten Untergrund (garantieren hohe Gleitfähigkeit und bequemen Transport).
- 2,8 m langer Riemen mit Aluminiumschnalle.
- Verstellbarer Ständer.
- 5 Jahre Garantie.

Art. Nr.	Art. Nr. Railblaza	kg	Tragfähigkeit (statisch) Kg	Version
47.341.10	50-0010-71	4	100	Kiwi Rad (Allterrain)
47.341.14	50-0014-71	4.6	80	SandTrakz (Sand oder glatte Oberflächen)



▲ Passt zu Rumpfformen mit diesen typischen Querschnitten



RAILBLAZA

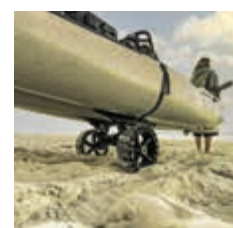
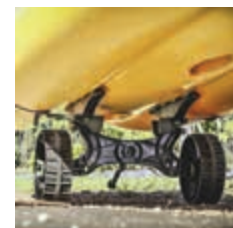



**RAILBLAZA Gear Hub - Mehrzweck-Box**

Mit Gear Hub können Sie alles verstauen, transportieren, in Ordnung halten und schützen, was Sie für einen großartigen Angelausflug benötigen.

Zahllose Einsatz- und Anpassungsmöglichkeiten durch anpassbares Railblaza-Zubehör (nicht enthalten).

Zum Angeln vom Ufer, Strand, Kajak, Kanu oder Boot.

- 4 in den Ecken integrierte Rutenhalter
- Kann 8 Plano 3600 (nicht im Lieferumfang enthalten) oder ähnliche aufnehmen.
- 9 integrierte Führungsschienen für Railblaza-Zubehör
- Mehrere Befestigungs- und Verankerungspunkte
- Integrierte Griffe
- Rutschfeste GummifüÙe
- Vollständig rostfreie BeschläÙe
- Deckel mit Scharnier und Verschluss

Art. Nr.	Art. Nr. Railblaza	←→  mm	kg
47.350.00	09-4227-11	330 x 330 h.330	2,75



**NEWEST**



**Aluminium-Rutenhalter**

Rutenhalter aus Aluminium für die Wand- oder Deckenmontage. Mit Kunststoffeinsatz zum Schutz der Angelrute.

Art. Nr.	Version	←→  mm
41.170.21	für 1 Rute	-
41.170.22	für 3 Ruten	346x38
41.170.23	für 4 Ruten	457x38



**Ring und Dichtung für Ladeluftkühler**

Für Volvo-Motoren.

Art. Nr.	Original-Artikelnr.	Produkt	Motor
43.932.30	858979	Dichtungsring	AD31/AD41D/TAMD 41B
43.932.31	860920/838720	Dichtung	AD31/AD41D/KAD 44P



**Endschalter-Puffer**

Für Volvo-Motoren.  
Für HeckfüÙe.

Art. Nr.	Original-Artikelnr.	Fuß
43.932.33	854133/852772	290/290A/DP290A/290SP/290DP



**Rückschlagventil (Auspuffklappe)**

Für Volvo-Motoren.

Art. Nr.	Original-Artikelnr.	Fuß
43.957.00	872438	DP-D/DP-D1/DP-E
43.957.01	852644	280/280DP - 290/290DP



**Aluminiumanoden für Verado/Mercury**

Art. Nr.	Modell	Motor	Original-Artikelnr.
43.428.01	Halterung	Verado 600 / 12V	8M0177560
43.428.02	Powertrimm	Verado 600 / 12V	8M0179780
43.428.03	Fuß	Verado 600 / 12V	8M0177453
43.428.04	Kavitationsplatte	Mercury elektrisch 7,5E - 20E - 35E	8M0204411

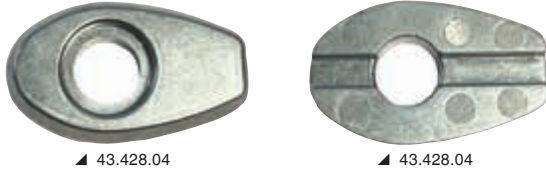
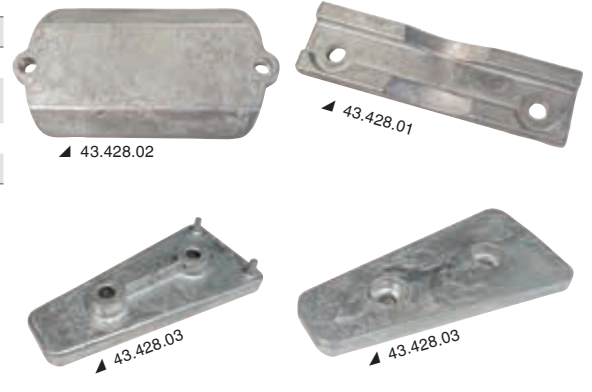

**Yanmar Opferanoden**

Art. Nr.	Ø x Länge mm	Gewinde	Motor	Zeichnung	Original Art.-Nr.
43.228.10	12x30+11	3/8"	Yanmar	1	68241
43.542.00	20x40	M8	Yanmar	1	27210-200300
43.229.40	12x32	3/8"	Yanmar	1	-
43.229.41	16x50+10	7/16"	Yanmar	1	-
43.229.42 <b>New</b>	12x30+10	3/8"	Yanmar	1	-
43.229.43 <b>New</b>	15x20+9	M8	Yanmar	1	-
43.229.44 <b>New</b>	12,70x38,10+10	3/8"	Yanmar	1	-



**NEWEST**

**ATOM TECNOSEAL - Überwachungssystem für kathodischen Schutz**



**NMEA PROTOCOL**

**NEWEST**

Elektrochemisches Potentialüberwachungssystem, das zur kontinuierlichen Messung des kathodischen Schutzes von eingetauchten und teilweise eingetauchten Metallteilen verwendet wird.

Es kann auf dem Armaturenbrett mit der Schutzart IP64 auf der Vorderseite oder an Rümpfen aus beliebigem Material angebracht werden und ist ab mindestens 1 bis maximal 6 Messpunkten einsetzbar.

Es ist verfügbar mit zwei verschiedenen Sonden, komplett mit Durchbruchschutz (3/4" aus Bronze) für die Überwachung:

- Reinzink-Sonde: günstigere Version für mittelgroße Boote. Der Zink muss alle 2/3 Jahre ersetzt werden.
- Silbersonde und Silberchlorid: Premium-Version mit mehreren Jahren Lebensdauer.

Technische Eigenschaften des Bildschirms:

- 4,3" TFT-LCD-Bildschirm, hochhell
- Auflösung 480x272 Pixel
- Zündkerzen 700
- Resistiver Touchscreen
- Stromversorgung 12/24 V - <500mA
- Abmessungen 118x78x32 mm
- Bohrschablone 107x67 mm
- Betriebstemperatur -20 +70 °C
- Frontmaterial und Gehäuse aus ABS
- Gewicht 200g

Bestellen Sie 43.850.00 + ein wählbares Sondengerät.

Art. Nr.	Sonde (einschließlich 3/4" Bronze-Durchlass von Guidi)	
	Zink	Silber und Silberchlorid
43.850.00	43.850.10	43.850.20



- 43.850.11 Nur Ersatz-Zinksonde.
- 43.850.21 Nur Silbersonde und Ersatzsilberchlorid.

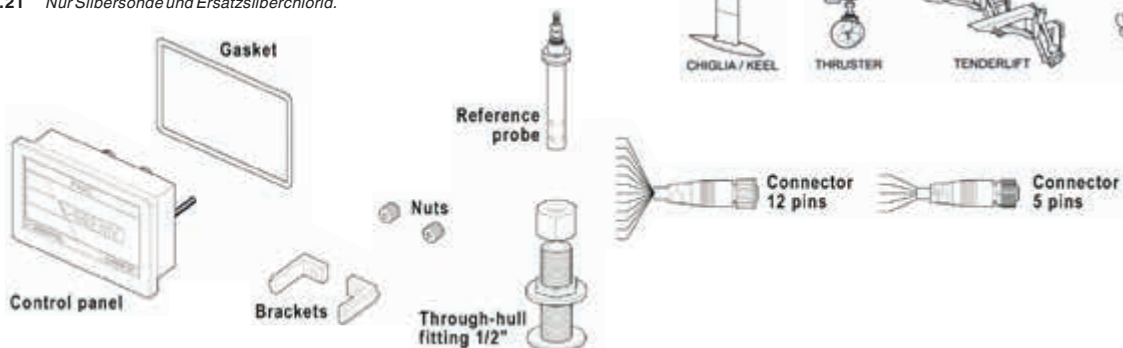

*Ut Douglas Marine*



**DOUGLAS MARINE - Fenderprofil Simply**

Aus hochglanzpoliertem 316L-Edelstahl mit gefrästen Vertiefungen. Durch die Beiz- und Passivierungsbehandlung erhöht sich die Korrosionsbeständigkeit gegenüber herkömmlichen Edelstählen bis auf das Fünffache.

Art. Nr.	Beschreibung	Lochtyp	←  mm			Schie-nem	Lochab-stand mm	PVC-Sockel, weiß	Endstück aus Edelstahl	Anschlus-smuffe aus Edelstahl
			A	B	H					
44.477.50	Profil 50	aufge-weitet	48	1,5	8	3	181	44.481.38	44.484.38	44.043.50

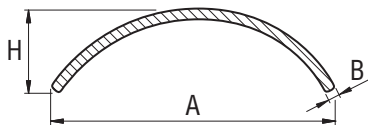

*Ut Douglas Marine*



**DOUGLAS MARINE - PVC-Sockel für Fenderprofil Simply**

Aus UV-beständigem qualitativ hochwertigem PVC, wurde zahlreichen Qualitätstests unterzogen. Der besondere Querschnitt gewährleistet maximale Dämpfung und ein optimales Erscheinungsbild, dabei wird das Edelstahlprofil betont und der Rahmen minimiert. Wird in 24 m-Rollen geliefert.

Art. Nr.	Farbe	←  mm		Verpackung
		A	B	
44.481.38	weiß	58	19.7	24 m-Rolle

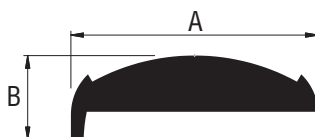

*Ut Douglas Marine*



**DOUGLAS MARINE - Endstück für Fenderprofil Simply**

Aus hochglanzpoliertem 316L-Edelstahl mit gefrästen Vertiefungen. Durch sein praktisches und elegantes Design ergänzt es den Profilaufsatz.

Art. Nr.	←  mm		
	A	B	H
44.484.38	100	64.8	24.6

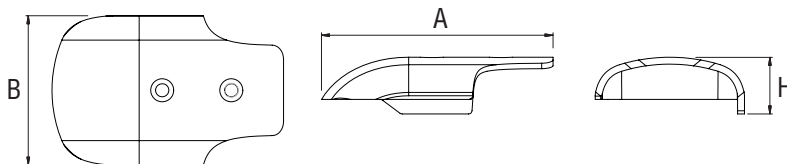

*Ut Douglas Marine*



**DOUGLAS MARINE - Fugenabdeckung für das Fenderprofil Simply**

Aus hochglanzpoliertem 316L-Edelstahl mit gefrästen Vertiefungen. Der interne Stopper verhindert, dass das Profil verrutscht und ermöglicht einen gleichmäßigen Lochabstand.

Art. Nr.	←  mm		
	A	B	H
44.043.50	50	4.4	25

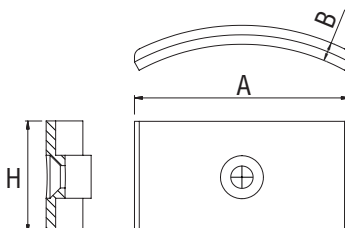

**Oceansouth - T-Top-Verlängerung**

Verlängerungsset zur Vergrößerung des Schattenbereichs.  
 Universalmodell, kann auf jedem T-Top installiert werden, das mit mindestens 2 Rutenhaltern ausgestattet ist.  
 Segeltuch aus wasserdichtem und UV-beständigem ATLAS-Polyester (220 g/m<sup>2</sup>); ausziehbares Edelstahlrohre.  
 Für die Montage ist kein Werkzeug und keine Bohrung erforderlich; kann nach dem Gebrauch leicht entfernt und aufbewahrt werden.

<input type="checkbox"/> Weiß	<input checked="" type="checkbox"/> Schwarz	A cm	B cm
46.910.01	46.910.02	137	121
46.910.04	46.910.05	182	152

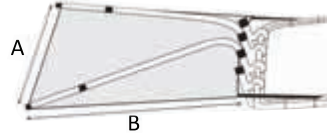

OCEANSOUTH

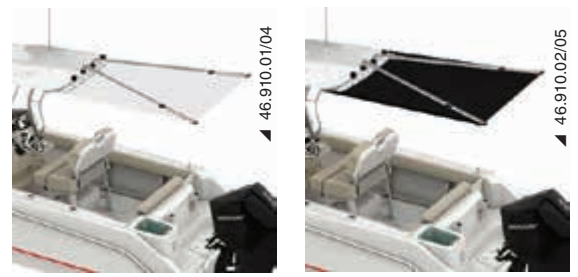

**Zusätzliches vorderes Sonnensegel für T-Top**

Aus wasserdichtem, UV-beständigem und atmungsaktivem ATLAS™-Gewebe (220 g/m<sup>2</sup>).  
 Schützt auch die Kissen vor der Sonne.

<input checked="" type="checkbox"/> Marineblau	<input checked="" type="checkbox"/> Schwarz	A cm	B cm
48.198.01	48.198.11 <b>New</b>	200	275
48.198.03	48.198.13 <b>New</b>	245	290
48.198.04	48.198.14 <b>New</b>	275	305

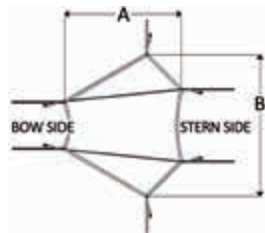

OCEANSOUTH



**Steueradabdeckungen für Segelboote**

Aus strapazierfähigem, atmungsaktivem ATLAS-Gewebe (310 g/m<sup>2</sup>), das Kondenswasserbildung reduziert und einen hervorragenden UV-Schutz bietet.

<input checked="" type="checkbox"/> Marineblau	Durchmesser Ø mm
46.183.01	610
46.183.02	812
46.183.03	915
46.183.04	1015
46.183.05	1115
46.183.06	1215
46.183.07	1315
46.183.08	1415
46.183.09	1515
46.183.10	1615

OCEANSOUTH



**Abdeckungen für Cockpittische von Segelbooten**

Aus strapazierfähigem, atmungsaktivem ATLAS-Gewebe (310 g/m<sup>2</sup>), das Kondenswasserbildung reduziert und einen hervorragenden UV-Schutz bietet.

<input checked="" type="checkbox"/> Marineblau	Länge cm	Breite cm	Höhe cm
46.182.01	95	30	65
46.182.02	105	40	65
46.182.03	120	35	65
46.182.05	135	50	70
46.182.06	145	55	70

OCEANSOUTH

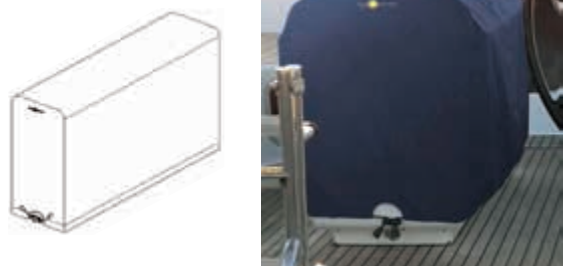

OCEANSOUTH

**Maßgeschneiderte Motorabdeckung für Mercury Außenborder.**

Speziell auf das Motormodell zugeschnitten, Schutzbezug für die Aufbewahrung im Freien. Aus wasserdichtem, atmungsaktivem und UV-beständigem ATLAS-Gewebe (340 g/m<sup>2</sup>).

Mit Lüftungsöffnungen - können während der Fahrt verwendet werden	Farbe	Motor	Leistung PS	Baujahr
46.540.38	<input type="checkbox"/> Weiß	V12 7,6L	600	2021>
46.540.37	<input checked="" type="checkbox"/> Schwarz	V10 5.7L	400	2023>
46.540.39	<input type="checkbox"/> Weiß	V10 5.7L	400	2023>
46.540.40	<input type="checkbox"/> Weiß	V8 4.6L	250/450	2018>
46.540.41	<input type="checkbox"/> Weiß	V6 3.4L	175/225	2018>



OCEANSOUTH

**Maßgeschneiderte Motorabdeckung für Yamaha Außenborder.**

Speziell auf das Motormodell zugeschnitten, Schutzbezug für die Aufbewahrung im Freien. Aus wasserdichtem, atmungsaktivem und UV-beständigem ATLAS-Gewebe (340 g/m<sup>2</sup>).

Mit Lüftungsöffnungen - können während der Fahrt verwendet werden	Farbe	Motor	Leistung PS	Baujahr
46.541.56	<input type="checkbox"/> Weiß	XTO V8 5.6L	375/425/450	2018>
46.541.54	<input type="checkbox"/> Weiß	V6 4.2L e 4.3L	F225/250/300 & F350 (2024)	2021>
46.541.24	<input checked="" type="checkbox"/> Grau	4 Zylinder 4T 2.8L	F150D/F175A/ F200F	2023>
46.541.55	<input type="checkbox"/> Weiß	4 Zylinder 4T 2.8L	F150D/F175A/ F200F	2023>



OCEANSOUTH

**Maßgeschneiderte Motorabdeckung für Honda Außenborder.**

Speziell auf das Motormodell zugeschnitten, Schutzbezug für die Aufbewahrung im Freien. Aus wasserdichtem, atmungsaktivem und UV-beständigem ATLAS-Gewebe (340 g/m<sup>2</sup>).

Mit Lüftungsöffnungen - können während der Fahrt verwendet werden	Farbe	Motor	Leistung PS	Baujahr
46.544.10	<input checked="" type="checkbox"/> Grau	BF350 V8 4.9L	350	2024>
46.544.32	<input type="checkbox"/> Weiß	BF350 V8 4.9L	350	2024>
46.544.31	<input type="checkbox"/> Weiß	BF175/200/225/250 V6 3.6L	175/250	2019>



OCEANSOUTH

**Maßgeschneiderte Motorabdeckung für Suzuki Außenborder.**

Speziell auf das Motormodell zugeschnitten, Schutzbezug für die Aufbewahrung im Freien. Aus wasserdichtem, atmungsaktivem und UV-beständigem ATLAS-Gewebe (340 g/m<sup>2</sup>).

Mit Lüftungsöffnungen - können während der Fahrt verwendet werden	Farbe	Motor	Leistung PS	Baujahr
46.542.40	<input type="checkbox"/> Weiß	V6 4T 4-4L	DF325/350	2017>
46.542.41	<input type="checkbox"/> Weiß	V6 4T 4L	DF250AP/300AP	2012>
46.542.43	<input type="checkbox"/> Weiß	4 Zylinder 4T 2.8L	DF150AP/175AP/200AP	2014>
46.542.42	<input type="checkbox"/> Weiß	4 Zylinder 4T 2L	DF115BG/140BG	2021>
46.542.64	<input type="checkbox"/> Weiß	4 Zylinder 4T 2L (<2020)	DF100/115/140A	2012-2020
46.542.45	<input type="checkbox"/> Weiß	4 Zylinder 4T 1.5L	DF70/80/90A	2008>
46.542.46	<input type="checkbox"/> Weiß	3 Zylinder 4T	DF40/50/60A	2010>





**Maßgeschneiderte Persenning für Schlauchboote mit T-Top und Steuerstand in der Mitte**

Aus wasserdichtem, atmungsaktivem und UV-beständigem ATLAS-Gewebe (280 g/m<sup>2</sup>). Besonders stabil durch Doppelnähte

Art. Nr.	Schlauchbootabmessungen		↔  Persenning		Farbe
	Länge cm	Breite cm	Länge cm	Breite cm	
46.165.21	720/750	280	950	660	■ Grau
46.165.22	760/790	280	980	660	■ Grau
46.165.23	800/830	280	1020	660	■ Grau
46.165.24	840/870	310	1060	670	■ Grau
46.165.25	880/910	310	970	610	■ Grau
46.165.26	920/950	320	1020	630	■ Grau
46.165.27	960/990	320	1060	630	■ Grau
46.165.28	1000/1050	320	1110	630	■ Grau
46.165.29	1060/1100	320	1160	630	■ Grau



OCEANSOUTH



Rib Boat

**Schrumpfbare Bootsabdeckung**

Weiße Folie aus schrumpfbarem Polyethylen. UV-beständig durch spezielles Zusatzmittel. Ideal als Abdeckung im Winterlager bzw. für den Transport aller Arten von Booten. Schützt vor Schmutz, schwachen Stößen, hohen Temperaturen usw.. Wird einfach vom Bug bis zum Heck aufgelegt und sorgfältig mit den entsprechenden Schrumpfpistolen erwärmt.

Wird in Spulen verkauft (der Preis hängt vom Gewicht ab).

Art. Nr.	Folienbreite m	Rollenlänge m	Rollehöhe m	Stärke mm	ungefähres Gewicht kg	Faltung	UV-Beständigkeit
46.176.07 <b>New</b>	6	50	1,5/1,6	0,2	62	zickzackgefaltet	12 Monate garantiert
46.176.08	8	50	1	0,2	77,7	mehrfachgefaltet	12 Monate garantiert
46.176.10	10	50	1,25	0,2	97,1	mehrfachgefaltet	12 Monate garantiert
46.176.12	12	50	1,5	0,2	116,5	mehrfachgefaltet	12 Monate garantiert
46.176.14	14	50	1,75	0,2	135,9	mehrfachgefaltet	12 Monate garantiert
46.176.17 <b>New</b>	16	50	2	0,2	161	mehrfachgefaltet	12 Monate garantiert



▲ 46.176.07



▲ 46.176.08/10/12/14/17

**NEWEST**



**Persenning für Kajütboote mit Innenbordmotor**

Aus wasserdichtem, atmungsaktivem und UV-beständigem ATLAS-Gewebe 280 g/m<sup>2</sup>. Besonders stabil durch Doppelnähte.

Art. Nr.	Bootsmaße		↔  Persenning		Farbe
	Länge cm	Breite max cm	Länge cm	Breite cm	
46.171.10	670/720	270	940	490	■ Grau
46.171.11	720/780	270	1000	490	■ Grau
46.171.12	780/840	290	1060	500	■ Grau
46.171.13	840/900	310	1120	520	■ Grau
46.171.14	900/960	310	1180	530	■ Grau
46.171.15	960/1020	310	1240	540	■ Grau



OCEANSOUTH



OCEANSOUTH



**Maßgeschneiderte Persenning für offene Boote mit T-TOP**

Aus wasserdichtem, atmungsaktivem und UV-beständigem ATLAS 240 g/m<sup>2</sup>. Besonders stabil durch Doppelnähte.  
Ideal zum Schleppen mit Anhänger bei niedriger Geschwindigkeit, max. 60 km/h.  
Bei Booten mit zwei Motoren sollten Sie eine größere Größe wählen.

Art. Nr.	Bootsmaße		Farbe
	Länge cm	Breite max cm	
46.171.46	720/750	260	■ Grau
46.171.47	750/780	260	■ Grau
46.171.48	780/810	300	■ Grau
46.171.49	810/840	300	■ Grau
46.171.50	840/870	300	■ Grau
46.171.51	870/900	300	■ Grau
46.171.52	900/930	300	■ Grau
46.171.53	930/960	300	■ Grau
46.171.54	960/990	300	■ Grau
46.171.55	990/1020	300	■ Grau

OCEANSOUTH



48.407.02



48.407.03

**Sirocco, ergonomischer Sitz**

Klappbare Rückenlehne mit Sperre.  
Innenpolster aus hochdichtem Schaumstoff, UV-beständiger Bezug.  
Untere Befestigungslöcher mit Standard-Lochabstand.

Art. Nr.	Beschichtungsfarbe
48.407.01	<input type="checkbox"/> Weiß
48.407.02	<input checked="" type="checkbox"/> Grau/weiß
48.407.03	<input checked="" type="checkbox"/> Weiß/Blau
48.407.04	<input type="checkbox"/> Hellgrau + Dunkelgrau

**NEWEST**



48.648.01

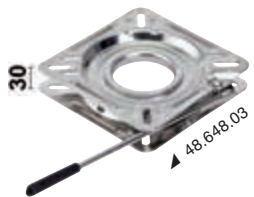

48.648.03



48.648.00/10/11

**Drehbarer Sockel für Schalenitz**

Ideal für Fischer. Ermöglicht die Sitz-Drehung bis zur gewünschten Lage. Kombinierbar mit unseren verschiedenen Füßen, Sitzen aus Aluminium, und anderen Sitzen.

Art. Nr.	Drehung	Material	mm
48.648.00	Platten auf Kugellager	aus lackiertem Edelstahl	165x165
48.648.10	Platten auf Kugellager	aus lackiertem Edelstahl	192x192
48.648.11	Platten auf Kugellager	aus lackiertem Edelstahl	245x245
48.648.01	Platten auf Kugellager	rostfreier Edelstahl	165x165
48.648.03	Platten auf Kugellager + Schnappriegel mit Griff	rostfreier Edelstahl	172x172

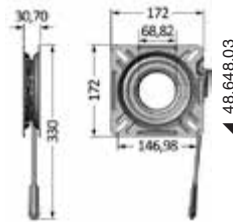

48.648.03

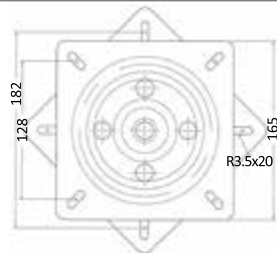

48.648.00/01

OCEANSOUTH

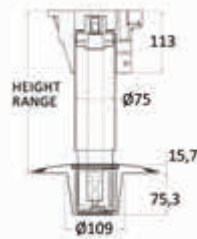

**Waverider Sitzhalterung mit Stoßdämpfer, drehbarem Kopf und eingebautem Aluminiumsockel**

Höhenverstellbar durch Gasfeder. Mit integriertem Stoßdämpfer (Shock Absorber), um Stöße während der Fahrt abzumildern. Ausziehbar aus Sockel Ø 228 mm. Röhre aus Eloxal. Kopf aus Nylon/Glasfaser mit Universalbohrung.  
Kann aus dem **Eloxalsockel** herausgezogen werden (Ø 228 mm). Röhre aus Eloxal, Kopf mit Universalbohrung aus Nylon / Glasfaser. Nylon / Glasfaserkopf mit Universalbohrung.

Art. Nr.	Höhe mm	Typ	Ø Standfuß mm	Zusätzlicher Stecksockel
48.707.40	310/390	ausziehbar	75/65	48.707.43
48.707.41	440/570	ausziehbar	75/65	48.707.43
48.707.42	520/650	ausziehbar	75/65	48.707.43

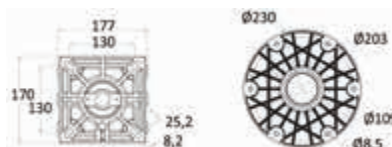

**T-Top aus Eloxal**

Eloxalgestänge Ø 32 mm. Universalmodell, die Halterungen können beliebig angepasst werden. 'Top' aus wasserdichtem und UV-beständigem, blauem ATLAS-Polyester. Alle Bestandteile sind rostfrei.

Art. Nr.	Rohr-Ø mm	Länge A mm	Breite B mm	Max. Breite Steuerpult A1 mm	Max Höhe C mm	Farbe
48.194.11	32	1700	1200	1000	2010	Blau
48.194.12	32	1700	1400	1000	2010	Blau

- 48.194.04 Nylonangelrutenhalter für Rohrdurchmesser 32 mm
- 48.194.03 Halterung für Navigationslichter

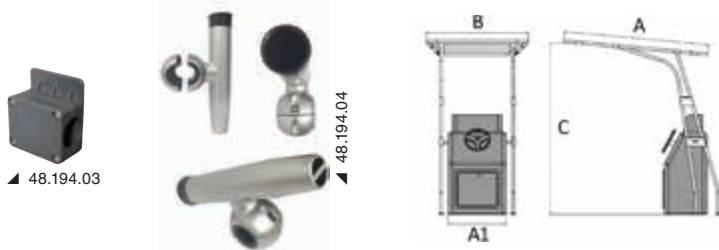

**Professionelles T-Top aus Aluminium**

Gestänge mit 44 mm Durchmesser, mit hochfesten Harzbeschlägen und hochwertigen Verschweißungen. Universalmodell, die Halterungen können beliebig an den Steuerstand angepasst werden. T-Top aus wasserdichtem und UV-beständigem ATLAS-Polyester. Epoxidpulverbeschichteter Rahmen.

Art. Nr.	Rohr-Ø mm	Länge A mm	Breite B mm	Max. Breite Steuerpult A1 mm	Max Höhe C mm	Farbe	Stoffbezug
48.195.04	44	2000	1400	900	2050	Weiß	Blau
48.195.44	44	2000	1400	900	2050	Schwarz	Schwarz
48.195.05	44	2000	1600	1000	2050	Weiß	Blau
48.195.55	44	2000	1600	1000	2050	Schwarz	Schwarz

- 48.195.01 Nylonangelrutenhalter für Rohr-Ø 44 mm
- 48.195.02 Halterung für Navigationslichter

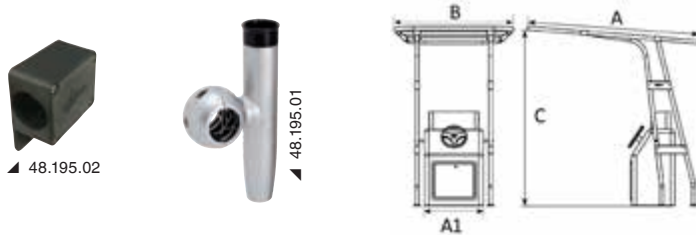

**Professionelles Heavy-Duty T-Top aus lackiertem Aluminium**

Gestänge mit 44 mm Durchmesser, mit hochfesten Harzbeschlägen und hochwertigen Verschweißungen. Universalmodell, die Halterungen können beliebig an den Steuerstand angepasst werden. T-Top aus wasserdichtem und UV-beständigem ATLAS-Polyester. Epoxidpulverbeschichteter Rahmen.

Art. Nr.	Rohr-Ø mm	A mm	B mm	Max. Breite Steuerpult A1 mm	Max Höhe C mm	Farbe	Stoffbezug
48.193.01	44	1400	2000	900	2050	Weiß	Blau
48.193.02	44	1400	2000	900	2050	Schwarz	Schwarz

- 48.195.01 Nylonangelrutenhalter für Rohr-Ø 44 mm
- 48.195.02 Halterung für Navigationslichter





*U Douglas Marine*

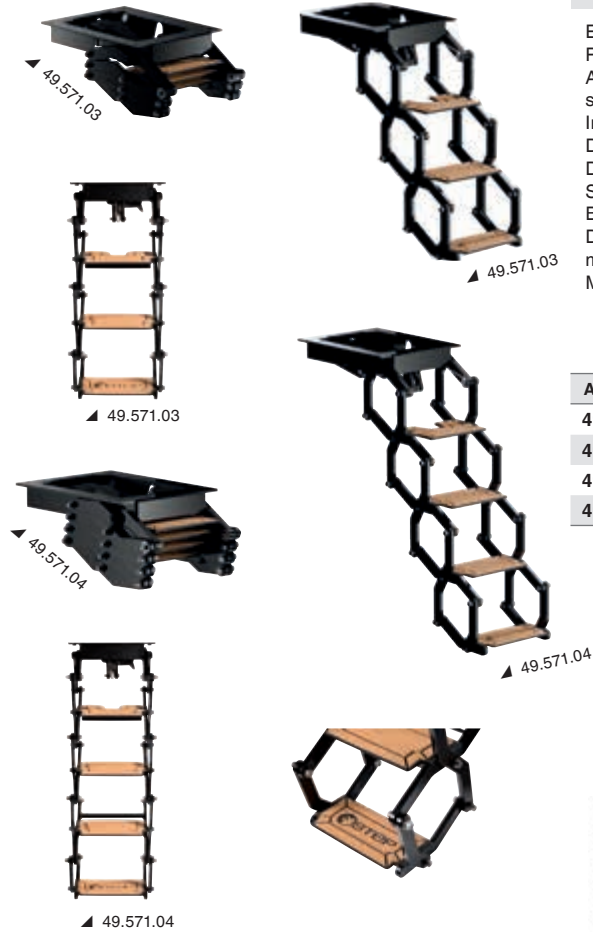

**E-STEP Elektro-Leiter**

**PATENT**

**ELECTRIC**

Elektroleiter, die unter der Badeplattform montiert wird, mit innovativem und patentiertem Pantographen.  
 Aus leichtem Eloxal ist sie besonders robust und zugleich leicht. Die Stufen aus rutschfestem EVA sind bequem und sicher.  
 In glänzendem Schwarz pulverbeschichtet und mit 3 oder 4 Stufen erhältlich.  
 Die erste Stufe ragt hervor, so dass die Leiter mit Abstand zum Heckspiegel montiert werden kann. Die „all-in-one“ Leiter mit schneller Installation und IP69K-Motor wird mit einer speziellen Schalttafel für die Bedienung geliefert.  
 Besonders leise und schnell und fährt in nur 12 Sekunden ein und aus.  
 Dieses patentierte und innovative 100 % in Italien hergestellte Produkt schließt die Lücke zwischen mechanischen Aufstiegsleitern und teuren elektrischen Laufstegen.  
 Mögliche Anpassungen auf Anfrage: Farbe der Stufen.

Art. Nr.	Stufen	V
49.571.23	3	12
49.571.24	4	12
49.571.03	3	24
49.571.04	4	24

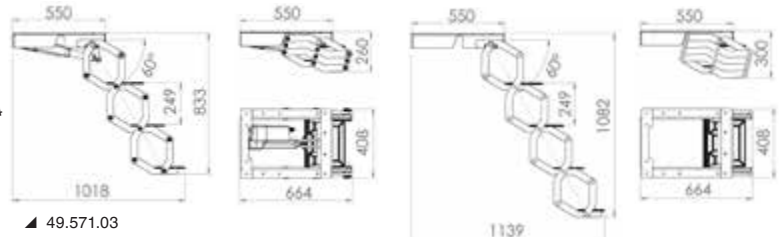

Video

**Not more a ladder but a true stairway.**  
 E-Step it's the electrical ladder that fills the gap in the nautical market between manual ladders and expensive gangways. Available in 3 or 4 steps.



**ATTWOOD - Einziehbare Heckleitern**

Werden mit einer negativen Neigung von 15° in die Heckplattformen eingezogen und sind vollständig unsichtbar, wenn sie geschlossen sind.  
 Nur die Blende mit integriertem Sperr- und Entriegelungselement ist sichtbar.  
 Egal ob Sie an Bord oder im Wasser sind, Sie können die Leiter sofort und einfach mit einer Hand ausziehen.  
 Sobald sie aus dem Staurohr gezogen werden, klappen die robusten, formgepressten Kunststoffholme automatisch ein und bilden ein bequemes und sicheres Klettersystem.

Art. Nr.	Attwood-Modell	Stufen	Länge aufgeklappt mm
49.567.00	19902-34	3	737
49.567.01	19902-44	4	987



**NEWEST**



**Ovale Aufstiegsgriffe**

**AISI 316**

Ovaler Griff für besseren Halt.  
 Wird mit Hilfe von Bolzen oder Platten in der Nähe der Leiter installiert, aus hochglanzpoliertem Edelstahl 316.  
 Einzel verkauft (wenn Sie ein Paar möchten, bestellen Sie 2 Stück).

Art. Nr.	Beschreibung	Maße mm	Querschnitt mm	Befestigung
49.570.00	Aufstiegsgriff	403 x 263	23 x 33	Gewindestifte M8 x 50
49.570.01 <b>New</b>	Kleiner Aufstiegsgriff	243 x 302	23 x 33	Gewindestifte M8 x 50
49.570.90 <b>New</b>	Befestigungsplatten mit Schneidschrauben	75 x 45	-	Schneidschrauben Ø6

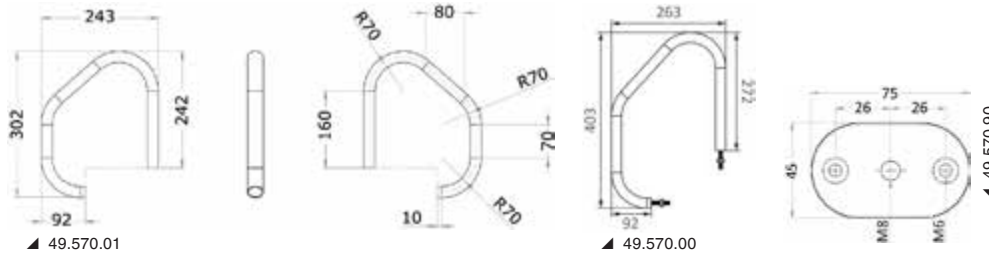

**Thermoelektrische Kühlbox 12V - 220V**

Diese thermoelektrische Kühlbox ist ein hochmodernes Kühlgerät, das die ideale Temperatur für Weinflaschen und andere Getränke bis zu einem Durchmesser von 92 mm gewährleistet.  
 Das thermoelektrische Kühlsystem verwendet Kupferrohre und einen Kühlkörper, die eine gleichmäßige Temperaturverteilung und optimale Kühlleistung gewährleisten.  
 Die Kühlbox ist mit einem modernen Touch-Bedienfeld mit Display ausgestattet, dadurch ist die Temperaturregelung ab 5° besonders einfach und intuitiv.  
 Mit 220V Transformator und 12V Zigarettenanzünderstecker (siehe 14.517.01).

Art. Nr.	Leistung	V	Leistung W	Ø Loch mm	Tiefe mm
50.860.01	1 Flasche	12/220	72	92	190



**Klappspüle aus Edelstahl**

Klappbare Wandspüle aus Edelstahl mit integriertem Wasserhahn. Wird mit Seifenschale geliefert.

Art. Nr.	↔  mm	Ausladung	
		geschlossen mm	Offen mm
50.189.70	340x330	150	336



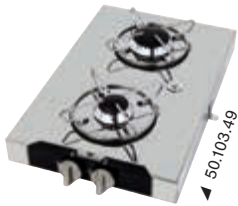

50.103.49

**Externe Kochfelder aus Edelstahl**

Mit Thermoschutzsicherung.

Art. Nr.	Anz. Flammen	↔ außen mm	Kocher W	Topfhalterung OPTIONAL
50.103.45	1	210x290x90h	1750	50.100.91
50.103.47	2	440x290x90H	1900+1000	50.100.92
50.103.49 <b>New</b>	2	290x440x90h	1900+1000	50.100.92



50.706.10



50.706.15

**Gaskochfeld aus Kristallglas**

Mit Sicherheits-Thermoelement.

Art. Nr.	Anz. Flammen	↔ mm		Leistung W	Topfhalter OPTIONAL
		außen	Einbau		
50.706.10 <b>New</b>	1	365x195	345x180	1800	50.100.91
50.706.11	1	325x290	270x305	1900	50.100.91
50.706.12	2	500x300	480x280	1750+3000	50.100.92
50.706.13	2	380x280	360x260	1000+1750	50.100.92
50.706.15 <b>New</b>	3	400x400	380x380	1000+1800+1800	50.100.93
50.706.14	3	504x410	484x390	1000+1900+3000	50.100.93



50.714.01



50.714.04

**Kochfelder aus Stahl mit Glasdeckel**

Kochfelder aus Edelstahl mit rauchfarbenem Hartglasdeckel, mit Mischbatterie für heißes und kaltes Wasser.

Art. Nr.	Becken	Anz. Flammen	↔ mm			Brenner W	Topfhalterung OPTIONAL
			außen	innen	Einbautiefe		
50.714.01	rechts	1	526x326	515x325	163	1800	50.100.91
50.714.02	links	1	526x326	515x325	163	1800	50.100.91
50.714.03	rechts	2	726x346	688x319	140	1800+1000	50.100.92
50.714.04	links	2	720x346	688x319	140	1800+1000	50.100.92



50.601.03



**Gas-Kochfelder aus Glas**

**GAS**    **NON ELECTRIC**

Innovatives Kochfeld für Boote, das sicher, einfach zu bedienen, umweltfreundlich und elegant ist. Die Brenner sind unter der Glasplatte angebracht, so dass die Oberfläche sicher erhitzt werden kann und die Flamme auch im Freien und in belüfteten Umgebungen geschützt ist. Können auch auf Booten ohne Generator installiert werden.

Art. Nr.	kg	Anz. Flammen	V	↔ mm	Leistung kW	Verbrauch W
50.601.02	4,8	2	12	460x280x70	2,4/2,8	15
50.601.03 <b>New</b>	4,8	2	12	330x500x70	2,6/2,9	15
50.601.12	10,2	2	12	545x450x70	3,8/4,4	17

**NEWEST**



50.706.60



50.706.61

**Induktionskochfelder aus Glaskeramik AC 120V / 60Hz**

**120V**

Induktionskochfelder mit einstellbarer Leistung von 100W bis 1800W dank Touch-Bedienfeld. Ausgestattet mit Kindersicherung. Leicht zu reinigen dank Glasoberfläche, inklusive automatischer Abschaltung und Kühlventilatoren für eine sichere und dauerhafte Nutzung.

**60HZ**

Art. Nr.	Platten	V	Hz	W	↔ mm	
					außen	Einbau
50.706.60	1	120	60	1800	357x297	356x283
50.706.61	2	120	60	3600	520x360	500x350

**ATI Bootskessel, 12V**

12V

Kessel für 12V-Anwendungen. Aus Edelstahl AISI 316 L, mit großflächigem Wärmetauscher für eine effiziente Warmwassererzeugung. Isolierung aus schadstofffreiem Polyurethanschaum, integrierter Doppelthermostat und Sicherheitsventil. Gehäuse aus vorlackiertem Aluminium und robuste Edelstahlbügel für die Installation.



Art. Nr.	Volumen Liter	V	W	Max Druck bar	↔ LxØ mm	kg
50.489.22	22	12	300	7	520x320	7,5

**Mini-Bootskessel 12V**

12V

Mini-Boiler für Boote aus Edelstahl AISI 316L, stoßfest, mit thermischer Isolierung aus Polyurethanschaum. Ausgestattet mit einem Incoloy-Heizelement und einer Sondenhülse, die es ermöglicht, die Wassertemperatur im Boiler über ein Thermostat zu messen. Geliefert mit Sicherheitsventil und verstellbaren Halterungen.



Art. Nr.	Volumen Liter	V	W	↔ LxØ mm	kg
50.589.06	6	12	300	459x190	4,1

**Magnetventil**

Für Toiletten, die Frischwasser aus dem Bordsystem verwenden. Funktioniert auch als Anti-Siphon und verhindert den möglichen Rückfluss von Toilettenwasser in das Bordsystem.

Art. Nr.	Version	V	Schlauchanschluss
50.203.10	Messing	12	1/2"
50.203.11	Messing	24	1/2"
50.203.20	<b>New</b> Technopolymer	12	14 / 19 / 1/2"
50.203.21	<b>New</b> Technopolymer	24	14 / 19 / 1/2"



50.203.20/21

**ISOTHERM AC/DC Eiswürfelbereiter Clean Touch-Edelstahl**

AC/DC

CLEAN TOUCH

Der vielseitige AC/DC-Eiswürfelbereiter von Isotherm eignet sich für den Einsatz an Bord und ist energiesparend, kompakt und hocheffizient. Er produziert bis zu 4,6 kg Eis pro Tag und ist mit einer Edelstahlplatte mit Fingerabdruckschutz sowie einem integrierten 8-Liter-Tank ausgestattet.

**isotherm**

**NEWEST**



50.843.01

Art. Nr.	V	↔ HxLxT mm	kg
50.843.01	12/230	626x371x501	29
50.843.02	12/115	626x371x501	29
50.843.03	24/230	626x371x501	29
50.843.04	24/115	626x371x501	29

**ISOTHERM VE200 PLUG&PLAY-Kühlgerät**

PLUG&PLAY

Das PLUG & PLAY-Kühlgerät VE200 verwandelt ungenutzte Räume in Kühlzonen. Es ist vormontiert und auch das Kältemittel ist bereits eingefüllt, so dass die Installation auch von Laien durchgeführt werden kann.

**isotherm**

**NEWEST**



Art. Nr.	Max Volumen		V	Kompressor	Temperaturbereich	↔ mm	
	Kühl-schrank	Gefrier-schrank				Verdampfer	Kompressor
50.931.95*	200	65	12/24*	BD35F	+0° +11°	360x257x258	280x160x175

\* AC/DC-Ausführung mit Isotherm-Netzteil.



50.916.03/05

50.917.03/05

**DOMETIC Schubladen-Kühlschränke**

Innovatives Design und hohe Energieeffizienz, mit 3-in-1-Kühlösung: nur Kühlschrank, nur Gefrierschrank oder beides. Das Gefrierfach kann einfach herausgenommen werden, um den Kühlschrank zu vergrößern.

- Internes Touch-Bedienfeld mit LED-Leiste;
- Umkehrbare Tür;
- Vollständig integrierter breiter Griff, der die Tür leicht öffnet;
- Intelligente Schließung, die Platz schafft und die Belüftung ermöglicht;
- Leichter, kompakter und energiesparender Kompressor mit 3 Betriebsarten (Eco/Boost/Silent);
- Abnehmbarer Kompressor bei der 35 Liter Version, um die Tiefe zu minimieren;
- Mit verstellbaren Rahmen für Standardmontage oder Einbau.

Dunkelsilberne Tür	Edelstahlpanel	Modell	Fassungsverm. l	V	Verbrauch W/24 h	mm (LxHxP)	kg
50.916.03	50.917.03	NRX0050	46	12/24	222	380x510x525	17
50.916.05	50.917.05	NRX0060	58	12/24	234	448x537x525	17

**NEWEST**



**NEWEST**



50.918.01-07



**Schwarze Kühlschränke von DOMETIC**

Kühlschränke mit dunkelschwarzer Front. Ausgestattet mit 3 bequemen Regalen und einem kleinen Balkon für Flaschen oder Dosen. Gefrierfach separat als Zubehör bestellbar.

- Internes Touch-Bedienfeld mit LED-Leiste;
- Umkehrbare Tür;
- Vollständig integrierter breiter Griff, der die Tür leicht öffnet;
- Leichter, kompakter und energiesparender Kompressor mit 3 Betriebsarten (Eco/Boost/Silent);
- Abnehmbarer Kompressor bei der 35 Liter Version, um die Tiefe zu minimieren;
- Mit verstellbaren Rahmen für Standardmontage oder Einbau.

Dunkelschwarze Tür	Modell	Fassungsverm. l	V	Verbrauch W/24 h	kg
50.918.01	NRX0035E	34	12/24	230	16
50.918.03	NRX0050E	46	12/24	222	17
50.918.05	NRX0060E	58	12/24	234	17
50.918.07	NRX0080E	78	12/24	304	20

**ISOTHERM Cruise Classic Total Black Kühlschränke**



Die eleganten und robusten Kühlschränke der CRUISE Classic Total Black Serie eignen sich perfekt für den Einsatz an Bord. Sie sind mit einem Fassungsvermögen von 42 bis 226 Litern erhältlich und überzeugen durch ihr modernes, mattschwarzes Design und ihre hohe Energieleistung.

- Integrierter Gefrierschrank (außer in der Version "Drink").
- LED-Innenbeleuchtung.
- Einfach zu reinigen mit lebensmittelechter Beschichtung und abgerundeten Ecken.
- Stromsparender Secop 12/24 V Kompressor.
- Tür mit Magnetverschluss.
- Korrosionsbeständige Materialien.

Art. Nr.	Modell	Fassungsverm. l	V	Verbrauch W/24h	Fächer	mm			kg
						B	T	H	
50.870.01	CR42 Total black	42	12/24	300	Einzel-tür	380	455	525	14
50.870.02	CR49 Total black	49	12/24	278	Einzel-tür	380	452	525	17
50.870.03	CR65 Total black	65	12/24	288	Einzel-tür	450	473	530	18
50.870.04	CR85 Total black	85	12/24	386	Einzel-tür	475	505	627	22
50.870.05	CR86 Total black	86	12/24	499	Einzel-tür	380	495	850	22
50.870.06	CR100 Total black	100	12/24	400	Einzel-tür	486	455	746	23
50.870.07	CR130 Total black	130	12/24	438	Einzel-tür	525	510	750	27
50.870.08	CR130 Drink Total black	130	12/24	400	Einzel-tür	527	520	750	27
50.870.09	CR226 Total black	226	12/24	648	Doppeltür	595	522	1452	52

**NEWEST**



50.870.XX



50.870.03



50.870.05



50.870.09



**Autoterm Flow Flüssigheizungen**

Die AUTOTERM Flow Flüssigkeitsheizter sind eine versatile und kompakte Lösung für Schiffe und Fahrzeuge mit einer thermischen Leistung von 5 kW. Entworfen, um Kabine und Innenräume zu heizen. Verfügbar für Benzinsysteme (12V) und Dieselsysteme (12/24V). Das Kit enthält alles Notwendige für die Installation des Kessels. Kontrollpanel 50.251.01 muss separat erworben werden, um den Kessel zu bedienen. Für den Abschluss der Installation ist es außerdem notwendig, das Rohr für den Umlauf von Heißwasser (Durchmesser 16mm Typ 17.740.16) und die lokalen Luftverteilungen je nach Bedarf zu kaufen.

Im Lieferumfang sind folgende Zubehörteile im Kit enthalten: Wärmeisolierung; Kraftstoffpumpenklemme mit Gummigarnitur; Kraftstoffpumpe; Elektrische Verkabelung für die Pumpe; Elektrische Verkabelung für die Steuerpaneele; Luftansaugrohr mit Filter; 1 Meter langes Auspuffrohr (optionale Adapter: 50.255.01/02/03); 5,5 Meter langes Nylon-Kraftstoffrohr; Nylon-Kraftstoffrohrabdeckung; Montagehalterung für die Pumpe; Schalldämpfer mit Montagekit; Wärmeschutz für Auspuffrohr; Elektrische Flüssigkeitspumpe; Kühlmittelschlauchanschluss; L-förmiger Auspuffrohradapter; 2 Meter langes Kühlmittelschlauch.



**NEWEST**



Art. Nr.	Modell	Empfohlen für Boote (m)		V	Leistung kW	Energieverbrauch (W)	Kraftstoffverbrauch (l/h)	←→  mm	kg
		Mittelmeer-klima	Nordisches Klima						
50.261.12	Benzin	10-13	8-11	12	5	42	0,7	220x90x136	2,4
50.262.12	Diesel	10-13	8-11	12	5	42	0,62	220x90x136	2,4
50.262.24	Diesel	10-13	8-11	24	5	42	0,7	220x90x136	2,4

**Wärmetauscher (Fan Coil) für Autoterm Flow Heizung**

Wärmetauscher mit integriertem Aktivlüfter für Autoterm Flow Flüssigkeitsheizungen. Sie empfangen das von der Kesselart 50.261.12 - 50.262.12/24 erzeugte Wasser und verteilen heiße Luft. Für Versionen ohne integrierten Schalter kann ein beliebiger Thermostat und/oder Schalter mit einer oder zwei Geschwindigkeiten (Typ 50.266.30) angeschlossen werden.



**NEWEST**

Art. Nr.	V	Leistung kW	Heizkapazität m³/h	Ausgänge	Schalter	Geschwindigkeit	Thermostat	Montageart
50.267.01	12	2,75	110	1	Ja	1	Ja	Wandmontage
50.267.02	12	5,9	347	1	Ja	3	Ja	Wandmontage
50.266.01	12	3,05	236	2	Nein	2	Nein	Einbau
50.266.02*	12	6,05	314	3x60mm	Nein	2	Nein	Remoto*

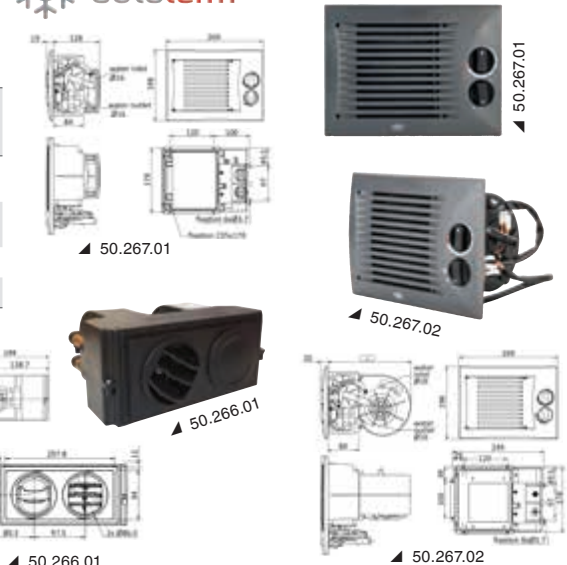

\* Zu verbinden mit Rohren von 60 mm Durchmesser zu orientierbaren Düsen.

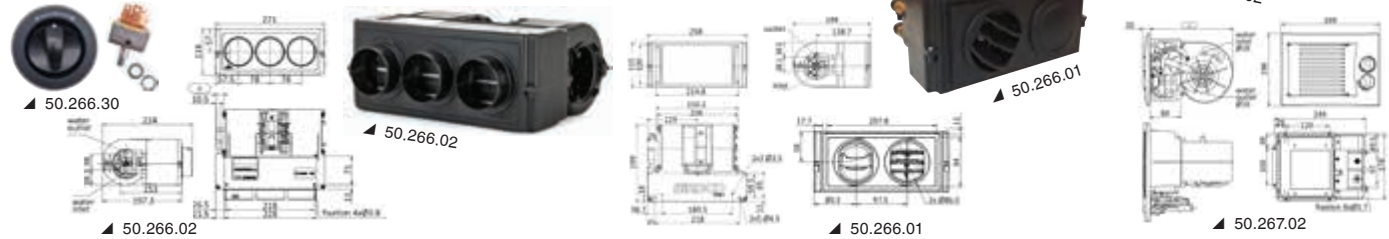

**WC SILENT Ultra Slim**

Kompakte verkleidete Toilette mit Befestigungssockel SLIM, der perfekt in enge Räume passt. Keramikschüssel, Soft-Close-Deckel, selbstansaugende Pumpe mit Saug- und Entleerungsfunktion und Zerkleinerer.

Mit Carling Bedienfeld mit automatischer Zyklusfunktion + manueller Funktion 50.204.43  
Anschlüsse: Einlass 19 mm (3/4"), Auslass 25 mm (1") oder 38 mm (1 1/2")

Art. Nr.	V	A	←→  mm				Selbstansaugende Pumpe zum Wasseransaugen OPTIONAL	Magnetventil* OPTIONAL
			Höhe	Breite	Tiefe	Sockel		
50.316.12	12	30	410	355	480	225 x 272	16.525.12	50.203.10
50.316.24	24	16	410	355	480	225 x 272	16.525.24	50.203.11

\* OPTIONAL Magnetventil zum Anschluss des Einlaufs an die Bordanlage



**TECMA Silence Plus 2G Black Edition elektrische Bordtoilette**

Version Total Black des Silence Plus 2G (Generation2) WCs mit Touch SFT-Bedienfeld schwarz.



Art. Nr.	Modell	V	←→  mm			integriertes Bidet	Montage	kg
			Höhe	Breite	Tiefe			
50.227.47	Silence Plus 2G	12	460	390	510	Nein	Über dem Boden	25,5
50.227.41	Silence Plus 2G	24	460	390	510	Nein	Über dem Boden	25,5
50.227.46	Silence Plus 2G+Bidet	24	460	390	510	Ja	Über dem Boden	25,5

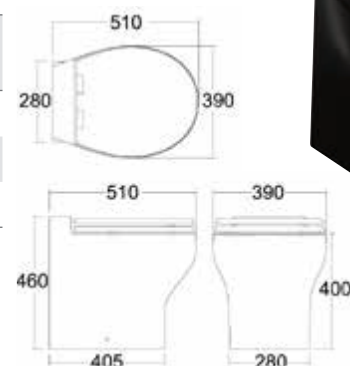

IZY Klimaanlage im Kit ALL IN ONE geliefert



NEWEST



IZY ist ein einzigartiges Produkt, mit dem selbst Laien eine komplette **Klimaanlage** in jeden Bootstyp einbauen können.  
 In einem robusten und kompakten Edelstahlgehäuse 316, das zur optimalen Geräuschreduzierung innen isoliert ist, befinden sich:  
 - ein hocheffizienter Kompressor;  
 - ein korrosionsbeständiger Kupfer-Nickel-Wärmetauscher;  
 - ein Kältemittel-Luft-Wärmetauscher;  
 - die Meerwasser-Umwälzpumpe;  
 - alle elektrischen und elektronischen Komponenten.  
 Der Heizmodus wird durch ein elektrisches Heizelement aktiviert; anders als bei Wärmepumpensystemen mit Zyklusumkehr wird die Leistung der Klimaanlage nicht durch die niedrigere Meerwassertemperatur in der kalten Jahreszeit beeinflusst, und auch bei Wassertemperaturen unter 10°C werden 100 % der verfügbaren Wärmeleistung erzielt.  
 Stromversorgung 220V. Inklusive digitalem Wandbedienfeld und Fernbedienung.  
 \* Luftverteilungs- und Meerwasserrezirkulation **OPTIONAL**, separat zu bestellen Code 50.268.00 / 50.267.99

Art. Nr.	BTU/h	Absorbierte Leistung (W)		Verbrauch (A)		Nominaller Rohrquerschnitt	Nettogewicht Kg	↔  mm
		Kühlbetrieb	Heizbetrieb	Kühlbetrieb	Heizbetrieb			
50.267.09	9000	860	1800	3.6	4.8	102	29	590x280x315
50.267.13	13000	1300	1800	4.3	6.5	102	35	630x340x350
50.267.16	16000	1700	1800	6	7.5	102	37	630x340x350

AirJet Klimaanlage 12V und 24V DC

NEWEST



AirJet 12/24V DC eignet sich ideal für die Klimatisierung von Booten und Sportbooten ohne Stromaggregat.  
 Direkt von den an Bord befindlichen Batterien mit Gleichstrom versorgt, ermöglicht es die Nutzung der Klimaanlage ohne laute Generatoren oder den Anschluss an einen Wechselrichter.  
 Mit seinem kompakten und eleganten Design zeichnet sich AirJet durch seine hohe Vielseitigkeit aus und lässt sich problemlos und platzsparend installieren.  
 Ideal zum Kühlen einzelner Kabinen.  
 Wenn das Boot im Hafen liegt, können Sie mit dem entsprechenden (optionalen) Bausatz einen Anschluss an den Steg herstellen und die 220-V-Stromversorgung nutzen, um die Bordbatterien zu schonen.  
**Meerpumpe und Bedienpanel sind enthalten.**  
 \* Luftverteilungs- und Meerwasserrezirkulation **OPTIONAL**, separat zu bestellen Code 50.268.00 / 50.267.99

Art. Nr.	V	BTU/h	Absorbierte Leistung (W)	Verbrauch (A)	Luftdurchsatz (m3/h)	Nettogewicht Kg	↔  mm	Kit Kai-Stromversorgung **
50.268.12	12	3700 / 6250*	600 / 800*	40 / 65*	500	17	500x380x240	50.268.01
50.268.24	24	5400 / 7400*	940 / 1000*	39 / 61*	650	18	480x330x280	50.268.01

Zubehörsatz

Erster Ausgang	Komponenten	Zweiter Ausgang	Komponenten
50.268.00	Isolierter Schlauch Durchm. 102 mm (1,5m), runder, verstellbarer und verschleißbarer weißer Auslaufstutzen Durchm. 100mm, Kupplungsmuffe 100/80mm, Schlauchschellen (2), weißes Rücklaufgitter 300x200mm, Spiralschlauch Durchm. 20mm (3m), Seewasserfilter aus Kunststoff, Schlauchanschluss 1/2"x20mm Außengew., Hahn 1/2" Innengew./Innengew., Seewasseranschluss 1/2", Seewasserablauf 1/2", Schlauchschellen aus Edelstahl 17x32mm (8), Kondensatabflussrohr Durchm. 16mm (1,5m), Befestigungsbügel (3).	50.267.99	T- oder Y-Abzweigung, 2m isolierter Schlauch und 1 weiße PVC-Runddüse, Durchmesser 100mm.

\* Daten bezogen auf Maschine bei maximaler Geschwindigkeit  
 \*\* Enthält ein Netzteil von 220V auf 12V DC + automatischer 12V/220V-Umschalter - Umschalter für die Stromversorgung  
 50.268.02 Display für Fernsteuerung



50.268.02



50.268.00

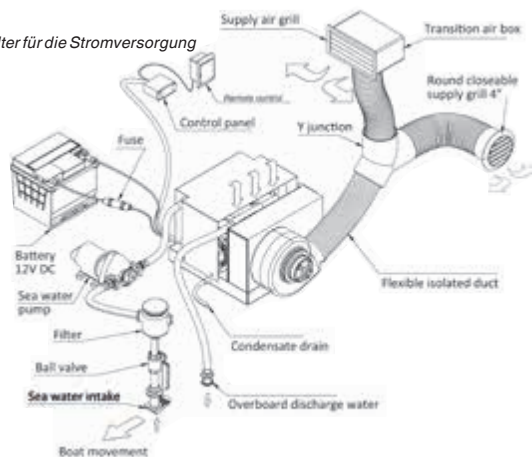

**SCHENKER Entsalzungsanlage ZEN**

Leicht und sparsam, passt sie mit ihren extrem kompakten Abmessungen auf alle Boote und wird über zwei einfache und intuitive Tasten bedient.

**Inhalt des Kits:**

- Entsalzungsanlage mit Energierückgewinnungssystem;
- Förderpumpe mit Seewasserfilter;
- Aktivkohlefilter mit Magnetventil;
- 5-Mikron-Vorfilter;
- Schlauch zur Frischwassergewinnung (5m);
- Fernbedienung.

**Fernsteuerungsfunktionen:**

- Start/Stopp;
- Produktionstimer;
- Spülung;
- Alarme.

**Schenker**



Art. Nr.	Modell	V	Leistung l/h	Verbrauch W	kg		Membran
					Entsalzungsanlage	Pumpe	
50.237.30	Zen 30	12	30	110	16	4,5	1x(2,5"x21")
50.237.50	Zen 50	12	50	240	21,5	8,5	2x(2,5"x21")
50.237.54	Zen 50	24	50	240	21,5	8,5	2x(2,5"x21")
50.237.92	Zen 100	12	100	400	41	12	2x(4"x21")
50.237.94	Zen 100	24	100	400	41	12	2x(4"x21")
50.237.95	<b>New</b> Zen 150	24	150	600	62	12,7	2x(4"x21")
50.237.96	<b>New</b> Zen 150	48	150	600	62	12,7	2x(4"x21")

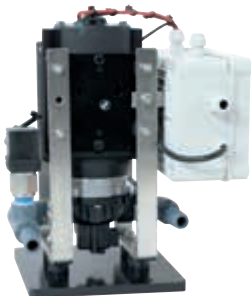

▲ Zuführpumpe 50.237.30

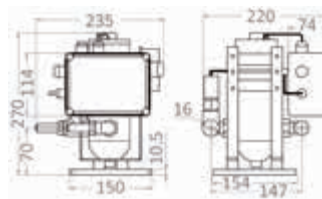

▲ Zuführpumpe 50.237.50

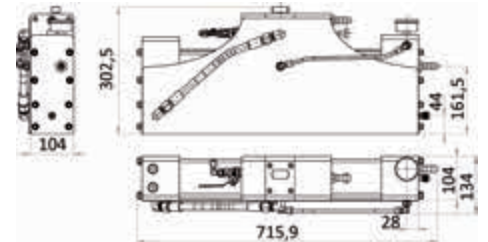

▲ 50.237.30



▲ Zuführpumpe 50.237.92/94

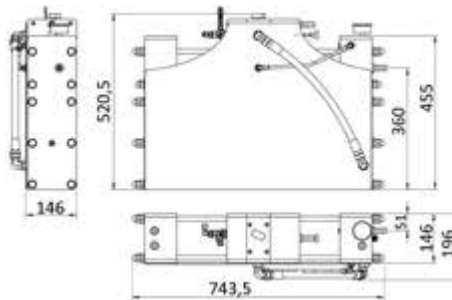

▲ 50.237.92/94

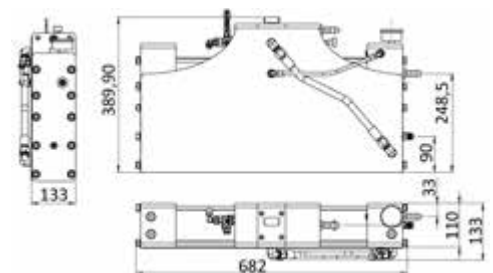

▲ 50.237.50/54



▲ Zuführpumpe 50.237.95/96

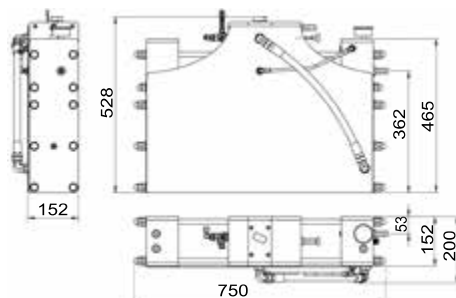

▲ 50.237.95/96



▲ Kontrollpanel





**Kit zur Trimmung Lenco Pro Control Standard Mount und Edge Mount**

**System der neuen Generation mit entwickeltem Controller und Steuergerät, schnellen und robusten Kolben für ein hervorragendes Fahrerlebnis.**

Aktuatoren, die schneller und leistungsstärker sind, entwickelt im Jahr 2025, um optimale Leistung bei der Trimmkorrektur in modernen Booten zu gewährleisten.  
 Zug- und Schubkraft des Kolbens von 750/400 Kg gegenüber 340/0 Kg der vorherigen Version.  
 5 Jahre Garantie auf das gesamte System.  
 74% Verbesserung der Balancierung des Bootes, indem der Rumpf trotz bewegter Gewichte oder gebildeter See in der besten Kielwasserposition gehalten wird.  
 24% geringere Wasserbelastung macht die Navigation angenehmer und weicher.  
 Kompatibel mit allen Motoren mit Steuergerät. Wenn auf dem Schiff Mercury-Motoren installiert sind, kann das System über eine Verbindung zur Mercury JBox mehr Daten erfassen und so die Navigation noch vorhersagefähiger und komfortabler gestalten.  
 Alle Modelle funktionieren mit 12v  
 Die Position der Klappen kann auf jedem "MFD" (Multifunktionsdisplay) angezeigt werden

**Autoversion:**  
 Wenn in Automatikbetrieb, erkennt das Messmodul die Navigationsbedingungen wie Geschwindigkeit, Beschleunigungen, Stabilität und Rollbewegungen und reagiert umgehend, indem es den Rumpf im optimalen Navigationswinkel hält und führt.  
 Der Pilot kann jederzeit eingreifen und die Einstellung über das intuitive ergonomische Bedienfeld unterschiedlich korrigieren.

**VersionAssist:**  
 Ermöglicht eine intuitive und schnelle Kontrolle der Einstellung durch den Piloten. Möglichkeit, zwei gewünschte Flap-Positionen schnell zu programmieren und abzurufen.

- Im Set enthalten:
- Ergonomisches Kontrollpanel Pro Control Auto oder Assist
  - Steuergerät zur Erkennung (IMU) (**nur für die Auto-Version**)
  - 2 Stahlfinnen
  - 2 SD Pro Actuators Antriebszylinder mit Pin-zu-Pin Länge 10" (15187-001)
  - 6 T-Konnektoren (30281-001)
  - Micro C Drop Kabel: 2x 1,8m (30269-002); 1x 3,8m (30269-001); 1x 6,4m (30269-004)
  - 2 6 Pin Dusch zu Micro C Aktuator Netzwerk Adapter Kabel (30377-001)
  - 2x 0,91m Pro Control Aktuator Leistungsschwanz (30378-001)
  - 2 Wake-Signal-Adapter für Nicht-Mercury-Systeme (30376-001)
  - 2 Halterungsbügel Bootsseite (15193-101)
  - 2 Befestigungshalterungen für Klappen (15194-101)
  - Lenco 2K Backbone Kit

Art. Nr.	LENCO Art.Nr.	Versionskontrolle	alettoni			Version mit Finen	Mindesthöhe des Heckspiegels mm	Empfohlen f. Boote m
			L mm	W mm	L "xB"			
51.266.01	15181-106	Assistieren	229	305	9x12	Standard	356	4,9 - 8
51.267.01	15182-107	Auto	229	305	9x12	Standard	356	4,9 - 8
51.268.02	15186-107	Auto	305	305	12x12	Kantenmontage	279	6 - 9,1



**Nitro-Sprühlacke für IVECO Innenbordmotoren**

Art. Nr.	Farbe	Baujahr	Sprühdose ml	
52.595.03	<input type="checkbox"/> Weiß	alle	400	6

OCEANSOUTH



**Oceansouth - Schiffsschraubenabdeckung**

Aus hochfestem, UV-beständigem Polyester.  
 6 mm dickes Polyurethan-Schaumstoffpolster, verstärkte Nähte und Druckknopfverschluss.  
 Der robuste Griff und die rutschfeste Innenseite erleichtern die Handhabung und garantieren Stabilität beim Transport.  
 Die gut sichtbare Farbe sorgt für mehr Sicherheit beim Schleppen.

Art. Nr.	Ø mm
52.958.01	200
52.958.02	260
52.958.03	320
52.958.04	360
52.958.05	410
52.958.06	435 (doppelt/zwilling)



**Stopfbuchse aus Gummi**

Dichtet langanhaltend gegen Wasser ab. Bei ordnungsgemäßer Verwendung besonders wartungsarm.  
 Aus Salzwasser- und Schmiermittelbeständigem Spezialgummi.  
 Komplett mit Dichtungsschelle aus Edelstahl AISI 316 und Spezial-Schmierstoff für Schiffswelle.  
 Die Stopfbuchse befindet sich üblicherweise unter der Wasserlinie und wird durch das Wasser geschmiert und gekühlt. Wenn sie sich oberhalb oder auf der Wasserlinie befindet muss sie extern mit Wasser gekühlt werden.

**Ausführung A:** Schlauchanschluss aus Messing, wird extern mit Wasser gekühlt (bei Nichtverwendung ist ein Schließstopfen aus Messing enthalten) + Loch mit Stopfen aus Messing für Schmierung.

**Ausführung B:** Ohne Schlauchanschluss und Schmierloch.

Das Set enthält: Stopfbuchse + Tube mit Spezial-Schmierstoff + Anleitung.

Version		Ø Schiffswelle mm	Ø Stopfbuchsenhalterung mm
A	B		
52.330.26	52.331.26	25,4 (1")	44
52.330.31	52.331.31	31,8 (1" 1/4)	52
52.330.36	52.331.36	38,1 (1" 1/2)	58
52.330.41	52.331.41	44,5 (1" 3/4)	64
52.330.46	52.331.46	50,8 (2")	70

**OSCALATI**



▲ 52.330.xx

▲ 52.331.xx

**VERSIONS FOR INCH SHAFTS**

**YACHTICON f. Frischwassertank Aqua Clean**

Zur Aufbereitung und Lagerung von Frischwasser in Tanks, verhindert die Verunreinigung bis zu sechs Monate lang.  
 Auf Silberbasis, **frei von Chlor** oder anderen Chemikalien, geschmacks- und geruchsneutral. **Für Trink- und Brauchwasser geeignet.**  
 Eignet sich für flexible und starre Tanks (bei Aluminiumtanks sollten Sie die flüssige Ausführung 52.193.00 verwenden).

Art. Nr.	Beschreibung	Verpackung	Ausreichend für Liter
52.193.03	Tabletten	100 Stück	2000

Bei Erwerb von 16 Stück erhalten Sie einen **kostenlosen Schau-Ständer.**



**Klappgriff für Winde FLIPPER™**

**FOLDABLE**      **MADE IN ITALY**

Flipper ist ein innovativer klappbarer Winschkurbelgriff, der die Bedienung von Schoten vereinfacht und beschleunigt, ohne dass Sie den Griff von der Winsch entfernen müssen.  
 Die Präzisionsfräsung und die Verbindungen aus rostfreiem Stahl garantieren Stärke und Haltbarkeit. Die 30 Mikron starke Eloxalbeschichtung sorgt für eine hervorragende Kratzfestigkeit und Widerstandsfähigkeit gegen die härtesten maritimen Bedingungen.  
 Mit seinem patentierten Verriegelungsmechanismus kann er leicht auf den Sockel der Winde geklappt werden, sodass das Auf- und Abwickeln noch einfacher wird.  
 In 4 Positionen einstellbar (geschlossen, halboffen, offen, maximale Öffnung mit Ratsche), eignet er sich für alle Anforderungen beim Manövrieren. Mit 8-poligem Schnellverschluss für die sofortige Montage an jeder Winde.  
 Mit Flipper müssen Sie den Griff nicht mehr zwischen verschiedenen Winschen wechseln oder befürchten, dass Sie ihn auf See verlieren: Er ist immer an seinem Platz und einsatzbereit. Dadurch verringert sich das Risiko, ihn beim Segeln zu verlieren, und die einfacheren Manöver sorgen für ein sicheres und entspanntes Segelerlebnis.

**easysea**



Art. Nr.	Version	Länge geöffnet mm (A)	Länge geschlossen mm (B)	Empfohlen für Boote
57.111.01	Flipper™ Standard	200 (8")	142,5 (5,6")	von 6 bis 11 m
57.111.02	Flipper™ Max	254 (10")	190 (7,5")	ab 11 m und mehr

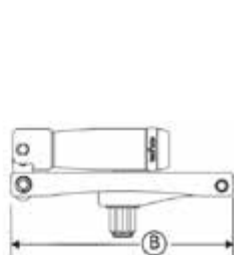
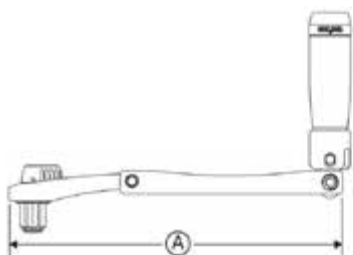

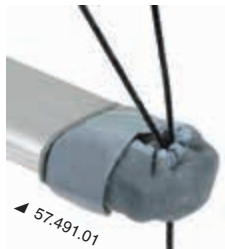

### Nockscher aus Leder und Neopren

Nockscher aus UV-beständigem Leder. Ein elastisches Band an den Rändern sorgt dafür, dass der Nockscher unabhängig von seiner Form gut sitzt. Das Neopren-Innenfutter sorgt für eine optimale Passform und das weiche Leder auf der Außenseite schützt das Segel. Der Klettverschluss sorgt für eine sichere Befestigung und passt sich an breite Nockscher an. Wird paarweise verkauft und ist in 4 Größen erhältlich.

Art. Nr.	Durchmesser Saling mm	
	stehendes Gut (continuous rig)	lauendes Gut (linked rig)
57.491.01	55-95	-
57.491.02	95-122	74-95
57.491.03	-	105-122
57.491.04	-	122-154

### NEWEST



### Versenkbare Ausziehalterung

Funktionen:

- 1) Fenderhalterung
- 2) Poller
- 3) Schleppen von Wasserskiern/Schleppreifen

Wird an der Oberfläche befestigt, sus hochglanzpoliertem Edelstahl AISI 316.

Bruchlast 840 kg

Art. Nr.	Ø mm	Ausladung wenn eingezogen mm
64.216.00	45	8

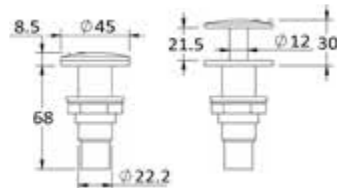

### NEWEST



### Marlin Spin De Luxe

Super Schleppreifen mit 4 Griffen aus Nylon/Neopren.

Aus elektroverschweißtem PVC + 420D Cordura-Nylon.

Boston-Ventil für schnelles Aufblasen und Quick-Connect-Schlepphaken.

Art. Nr.	Ø außen cm	Personen Nr.
64.961.00	138	1

### Duralac Grün

Dieses Isolier- und Dichtungsmittel aus Kunststoff ist eine Weiterentwicklung des ursprünglichen Duralac und wird zum Schutz vor galvanischer Korrosion an der Kontaktstelle zwischen zwei nicht gleichartigen Metallen verwendet, z.B.: mit Edelstahlbolzen befestigte Aluminiumklampen, mit Edelstahlbolzen befestigte Aluminium- oder Messingwinden, mit Nieten oder Schrauben am Mast selbst (aus Aluminium) befestigte Mastbeschläge aus Edelstahl, mit Bolzen aus nicht gleichartigen Metallen verbundene Klampen.

Die gelbe, chromfreie, widerstandsfähige und flexible Paste wird beim Zusammenfügen zwischen den beiden Metallen aufgetragen.

Mit einem Pinsel auftragen und nicht verdünnen.



Art. Nr.	Verpackung ml
65.750.01	250

**Abbeizer für Schlauchboote IOSSO Raft Decap**

Erneuert, reinigt und stellt die ursprüngliche Farbe von Schlauchbooten, die durch Sonne, Smog und Salznebel beschädigt wurden, wieder her und gibt ihnen ihr ursprüngliches, glänzendes Aussehen zurück.

Eignet sich für alle Arten von Gummi, Vinyl, Kunstleder, usw.  
Aufsprühen, kurz einwirken lassen, bei Bedarf mit einer Bürste oder einem Schwamm schrubben und abspülen. Das Produkt darf nicht auf der behandelten Oberfläche trocknen.  
Nicht auf bedruckte Teile auftragen.



Art. Nr.	Verpackung
65.212.07	Sprühflasche 750 ml

**Schimmelreiniger IOSSO Raft Mould**

Entfernt Schimmelflecken von jeder abwaschbaren Oberfläche wie Schlauchboote, Glasfaser, Kunstleder, usw.

Auf die verschmutzte Oberfläche sprühen und warten, ohne zu reiben, bis sich der Fleck vollständig aufgelöst hat.

Mit Wasser abspülen.  
Wir empfehlen, das Produkt mit Vorsicht zu verwenden und es an einem kühlen, vor Sonne geschützten Ort aufzubewahren.



Art. Nr.	Verpackung
65.212.06	Sprühflasche 750 ml

**Schutz-Wachs für Schlauchboote IOSSO Raft Wax**

Schützendes, erneuerndes und polierendes Cremewachs für Schlauchboote aus jedem Material. Das Schlauchboot bleibt lange Zeit geschmeidig und geschützt und sieht wieder wie neu aus.

Eignet sich auch für den Schutz von Vinylgewebe (Sonnensegel, Sitzkissen und anderes Kunststoffzubehör).  
Auf die saubere und trockene Oberfläche sprühen, gleichmäßig verteilen und trocknen lassen.



Art. Nr.	Verpackung
65.212.05	Sprühflasche 750 ml

**Rostschutz Grundierungsspray**

Diese Grundierung schützt Metalle vor Rostbildung. Sie bildet eine isolierende **Schutzschicht**, die verhindert, dass Sauerstoff und Feuchtigkeit die Oberfläche angreifen, und dient auch als **Haftvermittler** für den Auftrag weiterer Anstriche.

Art. Nr.	Farbe	Verpackung ml	€  PACKAGE
65.560.51	grau	400	6
65.560.52	grün	400	6



▲ 65.560.52



▲ 65.560.51

**NEWEST**

**Abbeizer-Spray**

Abbeizer-Spray für alle Lacke, auch für Zweikomponentenlacke.

Art. Nr.	Verpackung ml	€  PACKAGE
65.590.00	400	6



**NEWEST**

**Wood Oil - Holzschutz-Spray**

Diese Öllasur schützt dauerhaft vor UV-Strahlung und Salz. Sie zieht tief in das Holz ein und trocknet schnell.

Art. Nr.	Modell	Farbe	Verpackung ml	€  PACKAGE
65.745.01	Classic Teak	Warmer Goldton	400	6
65.745.02	Farblos	transparent	400	6



**NEWEST**

## OSCULATI



▲ 65.230.01/11



▲ 65.230.02/12



▲ 65.230.03/13



▲ 65.230.02

### Zubehör für Schleifpasten von OSCULATI

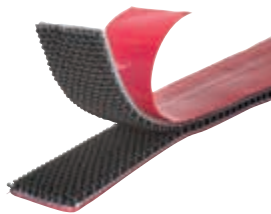

Art. Nr.	Beschreibung	Zu verwenden mit	cm	
65.230.11 <b>New</b>	2 mittelharte orangefarbene Polierschwämme	65.230.21	Ø 8	20
65.230.12 <b>New</b>	2 mittelweiche blaue Polierschwämme	65.230.21	Ø 8	20
65.230.13 <b>New</b>	2 weiche schwarz gewaffelte Polierschwämme	65.230.21	Ø 8	20
65.230.01	2 mittelharte orangefarbene Polierschwämme	65.230.21	Ø 15	20
65.230.02	2 mittelweiche blaue Polierschwämme	65.230.21	Ø 15	20
65.230.03	2 weiche schwarz gewaffelte Polierschwämme	65.230.21	Ø 15	20
65.230.15	Aufsatz aus feiner Wolle	65.230.24	Ø 18	20
65.230.16	Doppelseitiger Aufsatz aus grober Wolle	65.230.23	Ø 20	10
65.230.17	Einzelseitiger Aufsatz aus grober Wolle	65.230.24	Ø 20	10
65.230.21	Stützteller für Bohrer	65.230.11/12/13	Ø 7,5	10
65.230.23	Adapter für Wollaufsatz	65.230.16	-	10
65.230.24	Stützteller für Wollaufsatz	65.230.15/17	Ø 17,5	10
65.230.40	2 Mikrofasertücher	-	38x38	20

### NEWEST



### VELCRO® Brand ALFA-LOK® Befestigungsmittel

Selbstschließendes Verschlusssystem für den Innen- und Außenbereich. Der Druckverschluss der pilzförmigen Haken ermöglicht die Positionierung vor der endgültigen Befestigung. Hochleistungs-Klebstoff mit guter Anfangshaftung ermöglicht die sofortige Positionierung. Ideal für Paneele, Deckenverkleidungen, Schalttafeln, elektronische Steuergeräte, GPS-Systeme, Kameras und Sensoren.

Art. Nr.	Farbe	Format	Abmessungen	Haftkraft
65.450.03	 Schwarz	Rolle	25mm x 3m	5,1 kg cm <sup>2</sup>
65.450.25	 Schwarz	Rolle	25mm x 3m	5,1 kg cm <sup>2</sup>
65.450.75 <b>New</b>	 Schwarz	Blister 4 Stücke	25 mm x 75 mm	3,3 kg cm <sup>2</sup>

### NEWEST



### Doppelseitiges Klebeband PSP MARINE TAPES für die Montage von Spiegeln

Hochfest, hält bis zu 2 Kg und gewährleistet eine dauerhafte Befestigung auf jeder glatten Oberfläche, Metall, Glas, Fliesen, etc. Beständig gegen Feuchtigkeit, UV-Strahlen und Temperaturen bis zu 100° ist die ideale Alternative zu Nägeln, Schrauben oder Klebstoff.

Art. Nr.	Rolle
65.361.93	19 mm x 2 m



### MARLIN Velox Super Antifouling

Speziell für unter Wasser liegende Metallteile wie Schiffsschrauben, Wellenlager usw. Es wird nicht durch galvanische Ströme, die hauptsächlich für die Ablösung der Farbe verantwortlich sind, abgebaut.

Velox Super ist die neue Formulierung des bekannten Velox Plus und gemäß der BPR-Richtlinie auch für den Heimwerkerbereich (Italien) zugelassen. Durch neue Zusatzstoffe und die Zugabe von TEFLON, das für mehr Glätte sorgt und die Reinigung vereinfacht, wird eine noch bessere Haftung erzielt.

Art. Nr.	Farbe	Packung I
65.886.10BI	<input type="checkbox"/> Weiß	0,5
65.886.10GR	<input type="checkbox"/> Grau	0,5
65.886.10NE	<input checked="" type="checkbox"/> Schwarz	0,5



### MARLIN Flexy - Antifouling

Elastische Antifouling-Beschichtung zum Schutz von Schlauchbooten (Neopren, Hypalon, PVC, Vinyl-Leder, usw.).

Kann auch auf starre Glasfaserkiele aufgetragen werden.

Es kann ohne Grundierung sowohl auf Stoff als auch auf Glasfaser aufgetragen werden.

Es zeichnet sich durch hervorragende Haftung, Wirksamkeit und Flexibilität aus.

Art. Nr.	Farbe	Packung I
65.889.01	<input type="checkbox"/> Weiß	0,5
65.889.02	<input type="checkbox"/> Grau	0,5
65.889.03	<input checked="" type="checkbox"/> Schwarz	0,5



### MARLIN Universalgrundierung

Die ideale Grundierung, um altes Antifouling in schlechtem oder unbekanntem Zustand vor dem Auftragen eines neuen Antifoulings zu isolieren.  
Durch ihre guten wasserabweisenden und antikorrosiven Eigenschaften eignet sie sich hervorragend für die Isolierung von Eisen oder Holz in Mehrkomponentenzyklen.

Art. Nr.	Farbe	Packung I
65.882.01	<input type="checkbox"/> Grau	0,75
65.882.02	<input type="checkbox"/> Grau	2,5

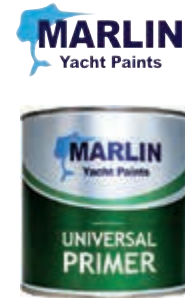

### MARLIN Epogel - Schutzanstrich

Lösungsmittelfreier, chemikalienbeständiger Epoxid-Schutzanstrich für Innenbereiche.  
Ideal für den Anstrich von Bilgen. Zudem verhindert der Anstrich die Osmose durch Wasseraufnahme aus dem Inneren des Rumpfes.  
Lebensmittel- und Trinkwasserecht und kann daher für den Anstrich von Kühlräumen oder Trinkwassertanks verwendet werden.

Art. Nr.	Farbe	Packung I
65.875.01	<input type="checkbox"/> Weiß	0,75
65.875.02	<input type="checkbox"/> Grau	0,75
65.875.11	<input type="checkbox"/> Weiß	2,5
65.875.12	<input type="checkbox"/> Grau	2,5



### MARLIN Velox Sil Antifouling für Schiffsschrauben und Metallteile

Biozidfreies **transparentes Foul-Release** Antifouling. Gewährleistet nach dem Auftragen der entsprechenden **modifizierten Epoxidgrundierung** eine hervorragende Haftung, Farbe **grau**.  
Durch die Kombination von Primer Sil und Velox Sil wird eine ausgezeichnete Haftung auf Metallteilen, eine optimale Widerstandsfähigkeit gegen galvanische Ströme, hohe Geschwindigkeiten und Kavitation gewährleistet und das, ohne sich abzulösen.  
Es ist einfach zu verwenden und enthält keine krebserregenden oder besonders gefährlichen Stoffe und eignet sich auch für Heimwerker.

Art. Nr.	Beschreibung	Beinhaltet
65.896.01	250 ml Set	125 ml Grundierung; 125 ml Farbe
65.896.02	500 ml Kit	250 ml Grundierung; 250 ml Farbe
65.896.03	1000 ml Kit	500 ml Grundierung; 500 ml Farbe



### MARLIN Light Sil Antifouling für Unterwasserleuchten

Biozidfreies, **transparentes Foul-Release**-Antifouling, das Bewuchs ablöst. Hervorragende Haftung auf Glas und Metall und absolut durchsichtig.  
Jeglicher Bewuchs wird durch die Bewegung des Bootes oder einfach mit einem Schwamm entfernt.  
Alle Kits enthalten einen kleinen Pinsel zum Auftragen.

Art. Nr.	Beschreibung
65.897.01	70 ml Kit
65.897.02	250 ml Set



### MARLIN Eco Sil Antifouling für Echolot-Geber

Biozidfreies, **transparentes Foul-Release**-Antifouling. Es haftet hervorragend auf Kunststoff und stört das Echolotssignal nicht.  
Die vorhandenen Lösungsmittel greifen weder Kunststoff noch Dichtungen an.  
Jeglicher Pflanzenbewuchs wird durch die Bewegungen des Bootes oder einfach mit einem Schwamm entfernt.  
Enthält einen kleinen Pinsel zum Auftragen.

Art. Nr.	Beschreibung
65.898.01	70 ml Kit





### Reiniger für Kleber von ADECO

Zum Reinigen und Auffrischen von PVC- oder Neopren- (Hypalon) Schlauchbooten, Beibooten und anderen Schlauchbooten.

Art. Nr.	Verpackung
66.236.10	250 ml



### ARC Klappstühle aus echtem Teakholz

Sorgfältig verarbeitet, mit Edelstahlbeschlägen.

Art. Nr.	Sitzfläche und Rückenlehne	Farbe	Typ	←→  cm		kg
				aufgeklappt	zugeklappt	
71.323.20	Stoffbezug	Marineblau	Stuhl	56x45x89	45x23x68	7
71.323.21	Stoffbezug	Weiß	Stuhl	56x45x89	45x23x68	7
71.326.30	gepolsterter Stoffbezug	Marineblau	Stuhl	56x45x89	45x23x68	7
71.326.31	gepolsterter Stoffbezug	creme	Stuhl	56x45x89	45x23x68	7
71.326.32 <b>New</b>	gepolsterter Stoffbezug	Dunkelgrau	Stuhl	56x45x89	45x23x68	7
71.326.33 <b>New</b>	gepolsterter Stoffbezug	Sandfarben	Stuhl	56x45x89	45x23x68	7
71.336.50	gepolsterter Stoffbezug	Marineblau	Hocker	53x47x41	41x12x68	4.5



**NEWEST**



### ARC Tischplatte für Segelbootsäulen

Faltbar und zusammenklappbar (um ihn zusammenzuklappen benötigen Sie Artikel 71.240.10), echtes Teakholz, Beschläge aus Edelstahl **AISI 316**.

Wird ohne Stützarme geliefert, die separat erhältlich sind.

Art. Nr.	Typ	←→  cm	
		aufgeklappt	zugeklappt
71.202.00	gekantet	64x70	64x35
71.202.60	gekantet	80x70	80x35
71.202.70	gekantet	90x70	90x35
71.203.10 <b>New</b>	ohne Rand	125x80	125x40
71.203.20 <b>New</b>	ohne Rand	90x60	90x30
71.203.30 <b>New</b>	ohne Rand	80x60	80x30



**NEWEST**



71.203.10



71.203.10

**SCOPREGA Elektrischer Blasebalg mit Fernbedienung GE 22 RC**

Der Blasebalg umfasst ein Pumpenaggregat, das in einem geschlossenen Fach / einer geschlossenen Ablage untergebracht wird, und einem Steuerpult, das Sie auch an einem anderen Ort auf Ihrem Boot (z.B. an Deck) anbringen können.

Schlauch und Verbindungskabel (beide 5 m lang) zwischen Pumpe und Steuerpult, sind im Lieferumfang enthalten.

Sie können auf dem Steuerpult, auf dem sich die Aufblasöffnung befindet, die gewünschte Funktion (Aufblasen / Ablassen) und den gewünschten Druck auswählen.

Sie müssen nur den Aufblasschlauch an das Steuerpult und das andere Ende an den aufzublasenden Gegenstand anschließen und auf ON drücken, um das Pumpenaggregat zu starten.

Durch die Fernsteuerung wird die Geräuschentwicklung beim Aufblasen erheblich reduziert.

Sehr leistungsstarke Pumpe, die besonders schnell aufbläst und gleichzeitig einen hohen Druck liefert.

Für Tender, Rib, SUP usw.

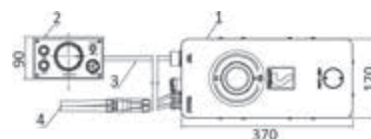

Art. Nr.	Funktionen	V	Verbrauch A	Durchfluss / Druck		Pumpe mm	Panel mm	4-m Schlauch m. Anschlüssen OPTIONAL
				Motor 1	Motor 2			
66.447.05	Aufblasen + Entleeren	12	30	250 l/min bis zu 0,2 bar	120 l/min bis zu 1,4 bar (20 PSI)	370 x 170 x 152	151 x 90 x 51	66.447.07
66.447.06 <b>New</b>	Aufblasen + Entleeren	24	15	250 l/min bis zu 0,2 bar	120 l/min bis zu 1,4 bar (20 PSI)	370 x 170 x 152	151 x 90 x 51	66.447.07

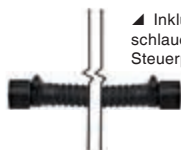

▲ Inklusive 5 m Verbindungsschlauch zwischen Pumpe und Steuerpult



▲ 66.447.07

**SCOPREGA elektrisches Aufblasgerät GE 900 und GE 900AA- PLUS**

Elektrische Aufblasgeräte mit sehr hoher Kapazität zum schnellen und leisen (max. 85 dB) Aufblasen von Zelten, Spielen, aufblasbaren Strukturen und Barrieren (GE 900), Kajaks und allen Schlauchbooten (GE 900AA+ PLUS).

Mit 1,5 m langem Aufblasschlauch (Ø 25 mm) und Universalanschlüssen.



▲ 66.4448.05

▲ 66.448.04

Art. Nr.	Modell	Funktionen	V	W	Durchfluss l/min	Druck	Verbrauch A	↔ mm
66.448.04 <b>New</b>	GE 900	Aufblasen + Entleeren	220	700	1700	170 mbar (2,5 psi)	3	170 x 230 x 170
66.448.05	GE 900AA +	Aufblasen + Entleeren	220	900	1700	250 mbar (3,6 psi)	4	230 x 170 x 220

**Elektrische Aufblasgerät SCOPREGA Maxxive Infinite Wandmontage**

Die MAXXIVE INFINITE Luftpumpe überzeugt durch ihre hohe Leistung (1,2 bar und 500 l/min Anfangsvolumen), sie eignet sich zum Aufblasen und Entleeren einer Vielzahl von Produkten, darunter Kites, SUPs, kleine Schlauchboote, Luftmatratzen, usw.

Der integrierte Touchscreen ermöglicht die intuitive Steuerung, zudem ist sie besonders geräuscharm und arbeitet einfach, schnell und leise.



**NEWEST**



Art. Nr.	Funktionen	V	Verbrauch A	Durchfluss / Druck		↔ mm	Gewicht
				Motor 1	Motor 2		
66.450.12	Aufblasen + Entleeren	12	23	500 l/min bis zu 0,150 bar	150 l/min bis zu 1,2 bar (17 PSI)	240 x 165 S.175	2,15
66.450.24	Aufblasen + Entleeren	24	12	500 l/min bis zu 0,150 bar	150 l/min bis zu 1,2 bar (17 PSI)	240 x 165 S.215	2,65

SCANSTRUT

NEWEST



66.452.10

ATMOS Integriertes Aufblasgerät, 12V

IPX6

INFLATE/DEFLATE

IGNITION PROTECTION

Das Einbau-Aufblasgerät von ATMOS bietet einen hohen Luftdurchsatz und einen hohen Druck (1,37 Bar / 20 psi) und eignet sich somit für alle Arten von Schlauchbooten: Schlauchboote, SUP, Schleppboote. Es ist wasserdicht (IPX6) und für den Einsatz unter schwierigen Umweltbedingungen auf See konzipiert. Die Technologie der neuen Generation ermöglicht ein schnelles und müheloses Aufpumpen (und Entleeren).

ATMOS ist kompakt und flach und passt an fast jedes Bordpanel. Im Lieferumfang enthalten sind ein 2,5 m langer Aufblasschlauch und ein universeller Ventilanschlusssatz;

Benutzerfreundlich und sofort einsatzbereit. Stellen Sie einfach den Zieldruck auf dem Display ein und schalten Sie das Gerät ein: Das Aufblasgerät stoppt automatisch, wenn der gewünschte Druck erreicht ist. ATMOS ist zündgeschützt nach ISO 8846 und kann daher in der Nähe von Bootsbereichen, in denen sich brennbare Gase oder Kraftstoffe befinden, installiert werden. Es entspricht der EMV-Richtlinie CE-RED (2014/53/EU) und der EN 62368.

Wird mit einer bequemen und robusten Storage Bag vollständig mit Zubehör geliefert.

Durchschnittliche Aufblaszeit für SUP: 6-8 Minuten.

Zertifizierungen: CE, ROHS, UN ECE R10, UKCA

Entspricht den Normen: ISO 8846 und SAE J1171

Art. Nr.	Scanstrut Art. Nr.	Funktion	V	W	A	Max Druck	Kapazität / Druck	Einbauwinkel	←→  mm
66.452.01	SC-AOB-A2	Aufblasen + Entleeren	12	140	12	1,37 BAR (20 PSI)	350 l/min (0-1 PSI) - 70 l/min (1-20 PSI)	+10° bis -30°	297x123x198



66.452.10 **New**

Sun Cover weiße ATMOS optional zur schwarzen.

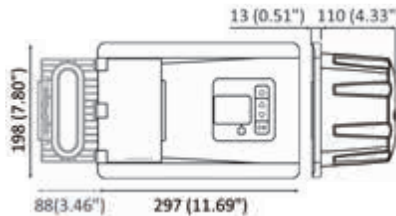



# ONE FAMILY



## OSCOLATI GADGET and CLOTHING line

Promotional items will be sent by our sales department upon request. Please state the code of the item you wish to receive.

### CLASSIC T-SHIRT



#### 70.190.08-21MB

Crew neck short sleeve T-shirt.  
Colour: blue.  
Fabric: 100% cotton, 160 g.  
Model: Unisex.  
Available sizes: XS, S, M, L, XL, XXL, XXXL.

### CLASSIC POLO SHIRT



#### 70.190.01-21MB

Short sleeve two button polo shirt, side slits.  
Ribbed collar and sleeves. Colour: blue with white inserts. Fabric: 100% cotton pique, 190 g.  
Model: Unisex.  
Available sizes: XS, S, M, L, XL, XXL, XXXL.

### SHOPPING BAG



#### 70.199.15-01

Reusable shopping bag made of H.D. 02 white, fold-over die cut bag. 70 My.  
Dimensions: Ø 35x55x20 cm.

### SHOPPING BAG WITH SHOULDER STRAP



#### 70.199.21

Non-woven fabric shopping bag, 120 g., additional matt lamination and cardboard bottom.  
Dimensions: 37x30x0.8 cm + shoulder strap 115x8 cm.

### SPORT BLUE POLO SHIRT



#### MAN: 70.190.01-21MR WOMAN: 70.190.01-21WR

Short sleeve two button polo shirt, side slits.  
Red band under the collar. Ribbed collar and sleeves. Fabric: 100% cotton pique, 190 g.  
Colour: blue with red inserts. Available sizes: MAN XS, S, M, L, XL, XXL, XXXL.  
Available sizes: WOMAN XS, S, M, L, XL, XXL.

### SPORT WHITE POLO SHIRT



#### MAN: 70.190.01-21MW WOMAN: 70.190.01-21WW

Short sleeve two button polo shirt, side slits.  
Ribbed collar and sleeves. Fabric: 100% cotton pique, 190 g.  
Colour: white with blue inserts. Available sizes: MAN XS, S, M, L, XL, XXL, XXXL.  
Available sizes: WOMAN XS, S, M, L, XL, XXL.

### THERMAL CUP/WATER BOTTLE

#BLUEPLANET



#### 70.199.26-21MR

Made of SS, anti-slip rubber finishing. Keeps temperature up to 90 min.  
Colour: red.  
Capacity: 450 ml.

### BADGE LANYARDS

#### 70.199.20

Neck badge satin lanyard with standard shackle.  
Colour: red. Dimensions: 2x47 cm.



### KEYRING

#### 70.199.16-210

Floating keyring. Material: EVA 12 mm + central support in white PVC. White lanyard with 3 cylinders (blue, white, red) in EVA + metal ring Measures: 6x10 cm.

### CLASSIC SWEATSHIRT



#### 70.190.11-21MB

Full zip two pocket sweatshirt. Ribbed hem and cuffs. Colour: blue with white inserts. Fabric: 70% cotton 30% polyester, 330 g.  
Model: Unisex.  
Available sizes: XS, S, M, L, XL, XXL, XXXL.

### CLASSIC SOFTSHELL



#### 70.199.40

Three pocket softshell. Colour: blue with white and red inserts. Fabric: 310 g.  
Model: Unisex.  
Available sizes: XS, S, M, L, XL, XXL, XXXL.

### FLAG

Print with perimeter stitching and two laces on the two corners. Material: 115 gr windproof nautical cloth.

70.199.23: Rectangular (100x150)  
70.199.23-04: Rectangular (220x150)

Sublimatic printing, complete with rod, round steel base and bag. Outdoors and indoors. Material: Windproof nautical towel 110 gr.

70.199.23-01 Small drop (95,7x216,5 cm)

70.199.23-02 Large drop (122,9x301,3 cm)

70.199.23-03 Large sail (91,2x346 cm)



### CLASSIC CAP



#### 70.190.04-21B

Cap with DRY-TECH inner lining, suitable for outdoor sports. Pre-curved brim and embroidered eyelets. Closure: velcro and PVC strip. Colour: blue. Fabric: UPF50+, 75% nylon, 20% cotton, 5% elastan  
Model: Unisex. One size fits all

### SPORT CAP



#### 70.190.04-21W

Cap with pre-curved brim, embroidered eyelets and eyelet for lanyard attachment. Closure: velcro. Colour: white with blue and red inserts. Fabric: 100% cotton. Model: Unisex. One size fits all

### STICKERS



70.199.12-01 (20x16 cm) 2 pcs

70.199.12-02 (40x4,2 cm) 2 pcs

70.199.19 (corner 45x42 cm) 1 pcs  
PVC sticker with Osculati logo.

### BALL PEN



#### 70.199.25-21BR

Metal ball point with blue or red refill and touch pen tip. Sold in the two colours depending on availability. Dimensions: Ø 8x142 mm.

#blueplanet

# Osculati x One Ocean Foundation

One Ocean Foundation was established with the aim of accelerating solutions to ocean problems by inspiring international leaders, promoting a sustainable blue economy, and improving ocean literacy. Over the past four years, One Ocean Foundation has collaborated with high-level institutions, research centers, and universities.

**Osculati is proud to have supported the research project for the repopulation of Posidonia "Blue Carbon Project"**, aimed at restoring the Posidonia oceanica meadow in the seabed of the Marine Protected Area of Isola di Bergeggi (Savona) in Liguria, thus contributing to the conservation of our precious marine ecosystem.

Here are some of the project achievements:



Quarterly site monitoring showed an excellent **survival rate of 81% for the transplanted seedlings**, one year after the intervention.



The mats used in the transplant are well anchored, and the seedlings successfully **resisted the strong winter storms**.



In April, we organized the **first educational activity**, involving about 40 students from the Bergeggi elementary school.



**The documentary on the project was presented at the Riviera Film Festival** and during **One Ocean Week Milano**, generating great interest.



**The first scientific article** on the Posidonia oceanica reforestation project **has been published**, documenting progress and challenges.



Download our report  
here!



[www.osculati.com/ESG](http://www.osculati.com/ESG)

# OUR SALES NETWORK

## HEAD OFFICE

### OSCOLATI S.r.l.

Via Pacinotti, 12 - 20054 Segrate (Milano) - Italy  
Phone: +39 02 2699 111  
sales@osculati.it  
www.osculati.com

## FRANCE

### BARBARA BIANCHI

Départements 06 - 83 et Principauté de Monaco  
Mobile: +39 366 758 2366  
barbara.bianchi@osculati.com

### EMMANUEL FOURNIER

Grand Est, Bourgogne Franche-Comté, Auvergne Rhône-Alpes,  
Occitanie, PACA (sauf 06 & 83) et Corse  
Mobile: +33 (0)660 700 303  
emmanuel.fournier@osculati.com

### CHRISTOPHE BRUNET

Départements Côte Atlantique  
Mobile: +33 (0)689 904 585  
christophe.brunet@osculati.com

### YVES LE HÉRAN-VARANGOT

Bretagne, Normandie, Paris (Île de France),  
Centre-Val de Loire, Hauts-de-France et Belgique (Sud E40)  
Luxembourg  
Phone: +33 (0)2 9958 5564  
Mobile: +33 (0)6 6066 6138  
yves.leheran@osculati.com

## SWITZERLAND, CZECH REPUBLIC, HUNGARY, SLOVAKIA, AUSTRIA, MALTA, CYPRUS

### CHIARA PAGNONI

Mobile: +39 347 4466003  
chiara.pagnoni@osculati.com

## GERMANY

### CLAUS JETSCHIN

Phone: +49 (0)89 4423 7182  
claus.jetschin@osculati.com

## POLAND, ESTONIA, LATVIA, LITHUANIA, ROMANIA, BULGARIA, UKRAINE, RUSSIA

### GIOVANNA GUSMEROLI

Mobile: +49 (0)176 2366 8170  
giovanna.gusmeroli@osculati.com

## UNITED KINGDOM, FINLAND, IRELAND, NORTHERN IRELAND, SOUTH AFRICA

### IAN STEVENSON

Mobile: +44 (0)7720 419061  
ian.stevenson@osculati.com

## SWEDEN, NORWAY

### SIMEN FLAK FEKJÆR

Mobile: +47 40 63 82 99  
simen.fekjaer@osculati.com

## THE NETHERLANDS, BELGIUM north of E40, DENMARK

### HARMANNUS TIMMER

Phone: +31 (0)85 0043941  
Mobile: +31 (0)62 1261404  
harmannus.timmer@osculati.com

## SLOVENIA, CROATIA, BOSNIA AND HERZEGOVINA, SERBIA, MONTENEGRO, NORTH MACEDONIA

### UNIMAR S.r.l.

Via J.Ressel, 2/7 - 34018 San Dorligo della Valle (TS) - Italy  
Phone: +39 040 661691 - info@unimar.org - www.unimar.org

### UNIMAR RIJEKA d.o.o.

Preluk 6a - 51000 RIJEKA - HRVATSKA - Croazia  
Phone: +385 (0)51 512680 - unimar@unimar.hr - www.unimar.hr

## SPAIN, PORTUGAL, SOUTH AMERICA

### ROSA LUCARELLI

Phone: +39 342 9595684  
rosa.lucarelli@osculati.com



[www.OSCULATI.com](http://www.OSCULATI.com)

FSC

Code 70.199.90DE



8 033137 226366

**We are in 100 countries worldwide,  
contact us for your nearest distributor.**