



EPROPULSION

präsentiert 2024

eLite

Die Revolution bei ePropulsion mit 500 W Leistung! Dieser Elektromotor ist nicht nur leicht, einfach zu bedienen und schnell montiert, sondern auch mit der integrierten Batterie und höhenverstellbarer Heckhalterung individuell und variabel einsetzbar.



Tragetasche inklusive!

new



Technische Daten

eLite

Eingangsleistung	500 W
max. Eingangsleistung	750 W
Nennspannung Lithium-ion	25,2 VDC
Leistung Lithium-ion	378 Wh
Drehzahl	1500 bis 1700
max. Laufzeit	3h 30min
Motorgewicht	6,7 kg
Trimmwinkel	8° 17° 26° / 75°
Arbeitstemperatur	-5 bis 55 °C
Lager-Temperatur	-20 bis 45 °C
Für Heckspiegel	bis 38cm
Maße	29,7 x 7,5 x 89 cm

Bestell Nr.

eLite Elektromotor

90 1449

Im Lieferumfang befindet sich der Motor inklusive Pinne, das 220V AC Ladegerät und eine praktische Tragetasche!



digitale Batterieanzeige
& Tasten Bedienung

USB-C Output**

Batterie Ladeanschluss

Not-Aus Magnetchip

Klappbare und
ausziehbare Pinne

Höhenverstellbarer
Schaft bzw. Heckspiegelhalterung

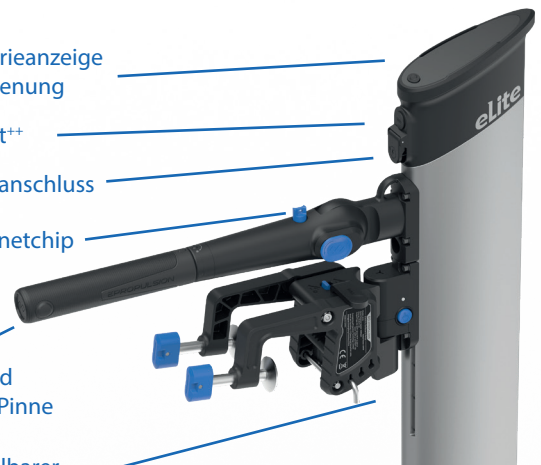

** Mit dem USB-C Anschluss kann man andere elektrische Geräte aus der integrierten Batterie laden.

Irrtümer und technische Änderungen vorbehalten!



 Sauber

 Leise

 Umweltfreundlich

 Wasserdicht IP67

 Minimale Wartung

Sicher und zuverlässig

- Intelligentes Batteriemanagementsystem für einen energieeffizienten Betrieb und eine längere Lebensdauer der Batterie
- USB-C-Ausgang zum Laden/Stromversorgen anderer elektrischer Geräte
- Unterstützt mehrere Ladeoptionen (220V AC als Standard, 12V DC und Solar mit optionalem ePropulsion-Zubehör)



- Ohne elektrische Verbindungen zu trennen, kann man den Motor mit einem Klick anbringen und entfernen. Die Heckhalterung verbleibt am Boot
- Die Pinne mit Antirutsch-Oberfläche ist ausziehbar und im Winkel einstellbar
- Der Motor kann für das Verstauen bzw. für die Strandlandung um 75° geneigt werden und es gibt 3 Timmwinkel und das Anti-Grounding kippt bei Grundberührung den Motor automatisch nach oben



Integrierte Lithium-ion Batterie

- Sicher und zuverlässig
- Smart Battery Management System für energieeffizienteren Betrieb und längere Akkulaufzeit
- USB-C-Ausgang zum Laden/Stromversorgen anderer elektrischer Geräte
- Unterstützt mehrere Ladeoptionen 220V AC (Standard), 12V DC und Solar (optionales ePropulsion-Zubehör)

Leistungsrichtwerte *	Geschwindigkeit (knoten / km/h)	Laufzeit (hh:mm)	Reichweite (NM / km)
100 Watt	2,4 / 4,5	03:24	8,2 / 15,1
300 Watt	3,4 / 6,3	01:08	3,8 / 7,1
400 Watt	3,7 / 6,9	00:51	3,2 / 5,9
500 Watt	4,0 / 7,5	00:40	2,8 / 5,1

*Alle Angaben sind abhängig von der Art des Bootes, Gewicht, und Wetterbedingungen. Die Angaben zu Geschwindigkeit und Reichweite stellen keine Garantie dar. Sie wurden mit einem 2,5m Aluminiumboot mit 117 kg Gesamtgewicht an einem ruhigen Fluss gemessen.

Leicht zu tragen und zu heben. Das Gewicht hält sich auf der zusammengeklappten Pinne die Waage. Inklusive Tragetasche für einfache Lagerung und Transport



Digitales Display zeigt Batteriestand, Leistungsabgabe, Systemstatus und Warnungen an. Mit der Taste wählt man den Modus und schaltet die Hauptanzeige zwischen Leistungsabgabe und Batteriestand.



Allroundmarin[®]
Alltechnik Handelsges.m.b.H

Rheinboldtstrasse 11-13, A-2362 Biedermannsdorf bei Wien
 +43 (0)2236 64676 -0 +43 (0)2236 64676-76
 office@allroundmarin.at www.allroundmarin.com
 opening hours: Mon. 8.30 - 17.00 | Thu. - Fri. 8.00 - 17.00

follow us

