

MASSE DES ALTEN GROSSEGELS

(Zum Messen wird das Segel straff gespannt aufgelegt und die gerade Linie von Ecke zu Ecke gemessen. Gerne vermessen wir das Segel bei uns im Geschäft.)



Name			
Telefon		Email	
Boot			
Schnitt		Material	

VORLIEK
 Länge: _____
 Rundung: _____

Mastrutscher **Keder**
 Typ: _____ Durchmesser: _____
 erster Rutscher: _____

Cutback:
 1: _____ 2: _____ 3: _____ 4: _____

UNTERLIEK/FUSS

Länge: _____
 Rundung: _____
 Befestigungsart: _____ fliegend

ACHTERLIEK (gerade Linie von Vorderkante Kopfbrett zu Schothorn)
 Länge: _____
 Leechline ja nein
 Klemmentyp: _____

Latten

Länge:	durchgehend:	roach:
1: _____	ja <input type="checkbox"/>	_____
2: _____	ja <input type="checkbox"/>	_____
3: _____	ja <input type="checkbox"/>	_____
4: _____	ja <input type="checkbox"/>	_____
5: _____	ja <input type="checkbox"/>	_____

Rollenrutscher: _____

Segelkopf **Breite:** _____
Material: Aluminium Plastik

Trimmstreifen: _____ Farbe: _____
 Klassenzeichen: _____ Segelnummern: _____

Schothorn **Hals**

<input type="checkbox"/> Pressöse	<input type="checkbox"/> Pressöse
<input type="checkbox"/> Edelstahlring	<input type="checkbox"/> Edelstahlring
Sonstiges: _____	Sonstiges: _____

REFFS
 (Höhe)

1: _____
 2: _____
 3: _____

Edelstahlringe
 Umlenkrollen

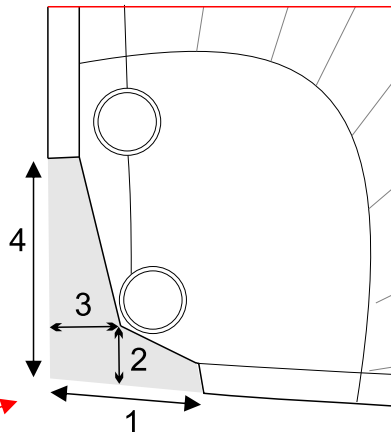
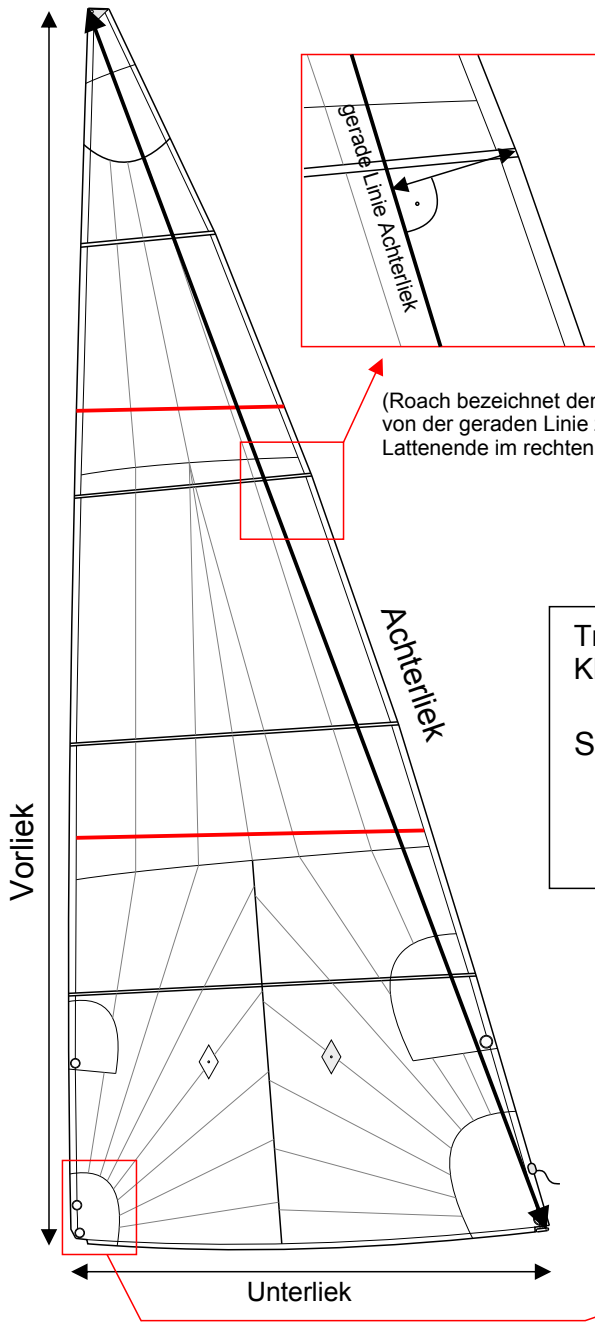

NOTIZEN