



BARTELS

Furling. Reefing. Sailing.

Exklusive Rollsysteme

vom Yachtsport Experten

**Hochwertige
Roll- und Reffsysteme
für anspruchsvolle Yachten!**

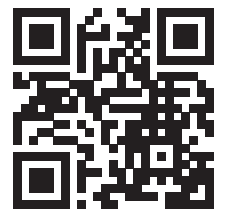

bartels.eu

**Rollsysteme für Leichtwindsegel
Code0 und Gennaker**

Code0

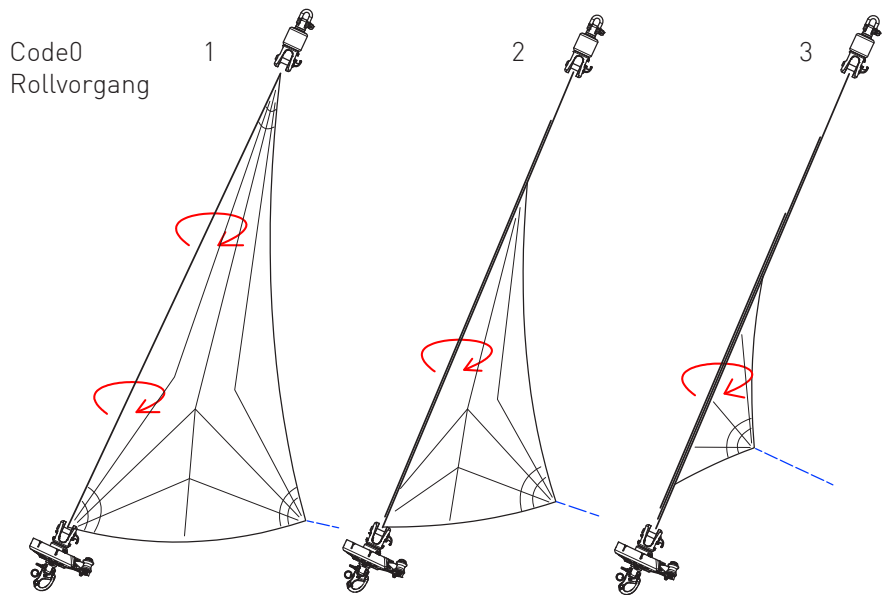

Code0

Rollen von großen, fliegend gefahrenen Topgenuas oder Leichtwindsegeln. Das Segel wird um ein torsionsarmes Tau (AT Leine) gerollt, welches im Vorliek des Segels eingenäht ist. Zum Anschlagen an den Roller und den Wirbel werden spezielle Kauschen an den Enden des Wickelkerns eingearbeitet (verpresst).

Code0 werden meist vor dem festen Vorstag am Bugbeschlag oder an einem Bugspriet angeschlagen. Das Segel kann im aufgerollten Zustand besonders einfach und schnell geborgen und wieder gesetzt werden.

Die Endlosleine ist mit wenigen Handgriffen aus dem Roller entnehmbar* und kann an Deck verbleiben falls der Roller mit dem Segel abgeschlagen werden soll (Leinenführung siehe Seite 11).

- Code0
- Topgenua
- Leichtwindsegel

Alle Arten von Segeln welche fliegend vor dem Vorstag gefahren werden und ein gerades Voliek besitzen in welchem eine AT-Leine eingearbeitet ist.

Als eine Sondervariante werden auch Starkwindsegel / Kutterstage als fliegende Segel ausgeführt. Je nach Segelgröße empfehlen wir eine 2:1 Falluntersetzung (Fallschäkel am Wirbel)

Doppelnutzen

Rollen von Code0 & Gennaker:

Code0 Rollsysteme können durch Aufstecken eines Halswirbels zu Gennaker Rollsystemen erweitert werden! Der Halswirbel kann direkt auf dem Roller oder über einen Adapter in der Gabel des Rollers befestigt werden. Im Falle der Verwendung des Adapters kann besonders schnell zwischen verschiedenen Segeln (Code0 und Gennaker) gewechselt werden. Der Halswirbel und der Halsstropp verbleiben, beim Wechsel auf z.B. einen Code0, an der AT Leine des Gennakers.



* Bei Gr.V Leine optional entnehmbar

** Bei Gr. I und V nur mit Schraubschäkel

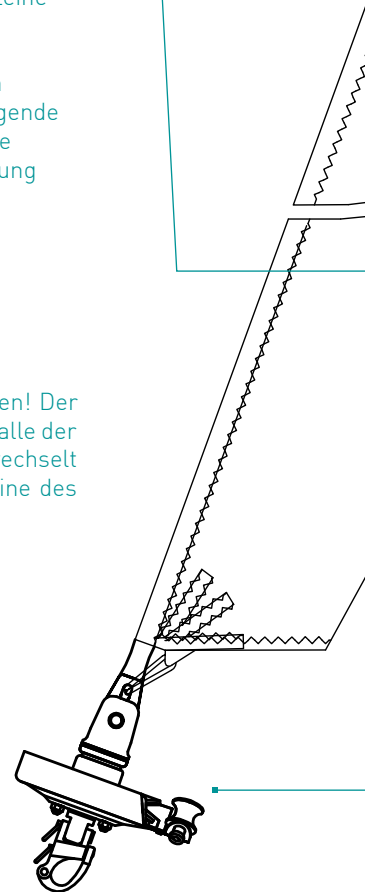

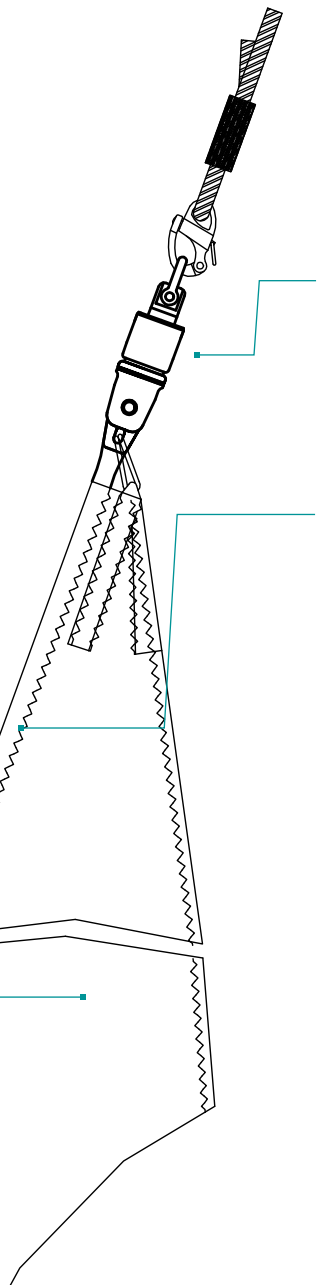

Fall

z.B. mit Schnappschäkel
Optional: Fallschäkel mit 2:1 Untersetzung



Fallwirbel

- Aluminium und Edelstahlausführung
- Leichtgängige / wartungsfreie Kugellager
- Stoßschutz aus Gummi
- Schnellverschlussbolzen
- Optional: 2:1 Fall Untersetzung

AT-Leine

- Hochwertige AT-Leine (hohe Steifigkeit / geringe Torsion)
- Kauschen an den Enden fest verpresst
- Eingenäht im Vorliek des Segels
- Geprüfte Festigkeiten SWL / BL

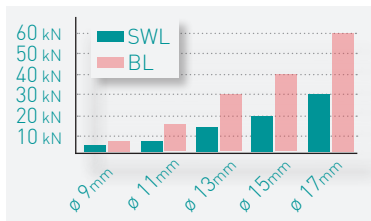

Konfektionierte Code0 AT-Leine



Endlosleinen Fockroller

- Aluminium und Edelstahlausführung
- Leichtgängige / wartungsfreie Kugellager
- Einlaufrollen zur Führung der Endlosleine
- Orientierung des Leinenauslaufs einstellbar
- Rollvorgang in beiden Richtungen möglich
- Endlosleine entnehmbar aus dem Roller *
- Schnellverschlussbolzen (unverlierbar)
- Schnappschäkel unterhalb (Wichard) **
- Optional: 2:1 Trimmschäkel unterhalb (Wichard) **



Gennaker

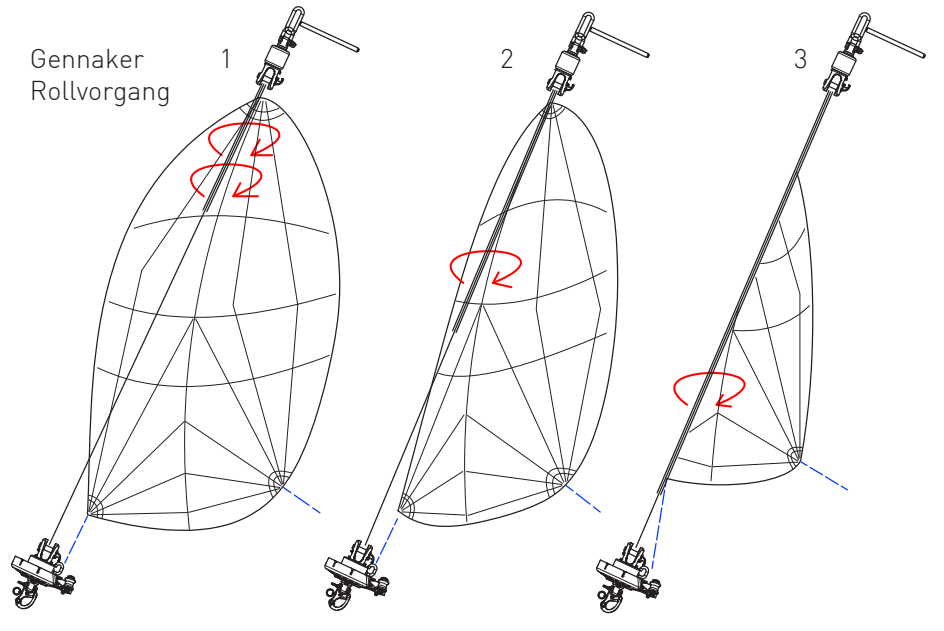

Gennaker

Rollen von asymmetrischen Segeln (Gennaker) im „Top Down Verfahren“. Das Segel wird von oben her um den frei gespannten Wickelkern aufgerollt (AT-Leine mit „Anti-Twist Ummantelung“). Ein sicheres Setzen und Bergen von großen Segeln auch mit kleiner Mannschaft ist zu jeder Zeit gewährleistet. Das Segel kann im aufgerollten Zustand schnell, sicher und platzsparend verstaut werden.

Der Segelkopf wird an der Spezialkausch des Wirbels und der Segelhals über einen Stropp am Halswirbel oberhalb des Rollers angeschlagen. Die Krümmung des Vorlieks stellt sich je nach Schnitt des Segels und Länge des Halsstropp frei ein. Eine Gennaker Rollanlage lässt sich für bereits vorhandene Gennaker einsetzen.

Für den Rollvorgang muss das torsionsarme Tau unbedingt unter hoher Spannung stehen, daher ist seine Länge unter Last stets so zu bemessen, dass das Fall noch nicht am Rollenkasten des Mastes anschlägt. Die Endlosleine ist mit wenigen Handgriffen aus dem Roller entnehmbar* und kann an Deck verbleiben falls der Roller mit dem Segel abgeschlagen werden soll (Leinenführung siehe Seite 11).

Doppelnutzen

Rollen von Code0 & Gennaker:

Code0 Rollsysteme können durch Aufstecken eines Halswirbels zu Gennaker Rollsystemen erweitert werden! Der Halswirbel kann direkt auf dem Roller oder über einen Adapter in der Gabel des Rollers befestigt werden. Im Falle der Verwendung des Adapters kann besonders schnell zwischen verschiedenen Segeln (Code0 und Gennaker) gewechselt werden. Der Halswirbel und der Halsstropp verbleiben, beim Wechsel auf z.B. einen Code0, an der AT Leine des Gennakers.

- Gennaker
- Asymmetrische Segel
- Segel mit frei gekrümmtem Vorliek

AT-Leine

- Hochwertige AT-Leine (geringe Torsion)
- Kauschen an den Enden fest verpresst
- Anti-Twist Ummantelung
- Geprüfte Festigkeiten SWL / BL

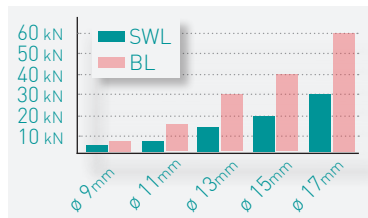

Halswirbel

zum Anschlagen des Segelhalses (mit einem Halsstropp ca. 0,3-0,4 m lang)

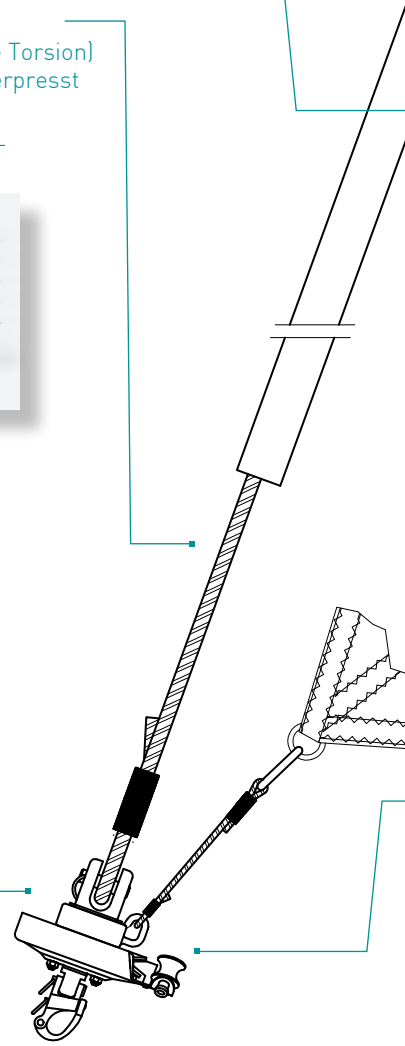

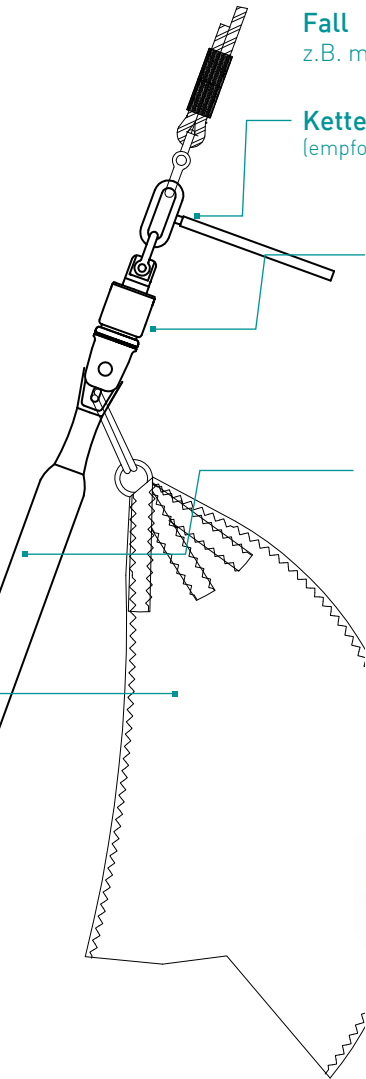

Fall

z.B. mit Schnappschäkel

Kettenglied mit Anschlag

(empfohlen für dünne torsionsempfindliche Fellen)

Fallwirbel

- Aluminium und Edelstahlausführung
- Leichtgängige / wartungsfreie Kugellager
- Stoßschutz aus Gummi
- Schnellverschlussbolzen
- Optional: 2:1 Fall Untersetzung

Anti-Twist Ummantelung

Gibt der torsionsarmen Leine Spielraum sich im aufgerollten Zustand des Segels entgegen der Rollrichtung zu entspannen, ohne das Segel dabei mitzudrehen. Zudem bildet der Schlauch einen vergrößerten Wickelkern zum schnelleren Rollen/ Bergen des Segels. Der hochwertige Schlauch (trittfest und UV beständig) inkl. Endstücke ist sehr leicht und besitzt keine scharfen Kanten welche das Segel beschädigen könnten.



Gennaker Rollsystem (Gr. IV) konfektioniert



* Bei Gr.V Leine optional entnehmbar
** Bei Gr. I und V nur mit Schraubschäkel

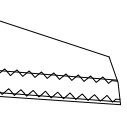

Endlosleinen Fockroller mit Halswirbel

- Aluminium und Edelstahlausführung
- Leichtgängige / wartungsfreie Kugellager
- Einlaufrollen zur Führung der Endlosleine
- Orientierung des Leinenauslaufs einstellbar
- Rollvorgang in beiden Richtungen möglich
- Halswirbel auf Roller oder auf Adapter
- Endlosleine entnehmbar aus dem Roller *
- Schnellverschlussbolzen (unverlierbar)
- Schnappschäkel unterhalb (Wichard) **
- Optional: 2:1 Trimmanschäkel unterhalb (Wichard) **



Code0

Performance Serie

A1-114-x

Ein- und Ausbau der Endlosleine



	Code0 A1-114-1	Code0 A1-114-2	Code0 A1-114-3	Code0 A1-114-4	Code0 A1-114-5
Technische Daten					
Max. Segelfläche (m ²)	25	50	70	100	150
Max. Länge der torsionsarmen Leine (m)	8	12	15	20	25
Max. Arbeitslast (kN)	10	15	20	30	40
Bruchlast (kN)	20	30	40	60	80
Durchmesser der Wickelspule (mm)	76	108	144	174	211
Durchmesser der torsionsarmen Leine (mm)	9	11	13	15	17
Durchmesser Endlosleine (mm)	6	8	8	10	10
Gewicht Roller inkl. Schäkel (kg)	0,43	0,85	1,63	2,30	3,82
Gewicht Fallwirbel inkl. Schäkel (kg)	0,24	0,45	0,80	1,16	1,96
Gewicht torsionsarmes Tau (kg/m)	0,067	0,106	0,125	0,166	0,188
Länge Roller mit Schnappschäkel (mm) - A	85	124	153	180	192
Länge Fallwirbel (mm) - B	85	110	132	154	172
Schlitzweite Roller/ Wirbel (mm)	12	17	20	20	24
Bolzen ø Roller (auf Gabelseite) / Wirbel (mm)	8	10	12	14	16

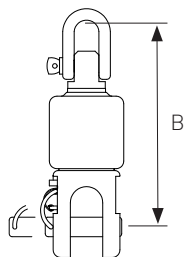
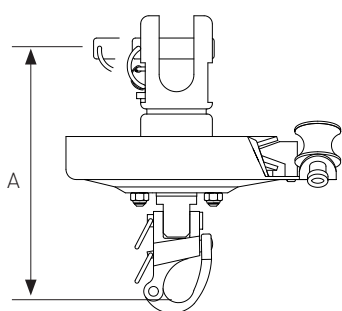

Baugröße I



NEUHEIT 2025

Option FurlStop: Verhindert das Rückdrehen des Segels, beidseitig wirkend. Vollständig ins Gehäuse integriert, verschleißfrei dank Elastomer-Basis.

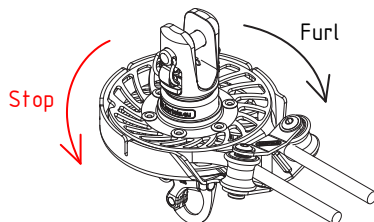

FurlStop (FS)

Baugröße V ohne Abbildung

** Gr. I und V mit Schraubschäkel

	Set I	Set II	Set III	Set IV	Set V
Einzelteile im Set					
Endlosroller Performance Serie	FE I-P	FE II-P	FE III-P	FE IV-P	FE V-P
Fallwirbel Performance Serie	FAW I-P	FAW II-P	FAW III-P	FAW IV-P	FAW V-P
Kauschen (Set/ 2 Stück)	42/224	42/220-2	42/220-3	42/220-4	42/117
Schnappschäkel mit Gabel am Roller (Wichard)	--	5979-6	5998-6	5999-6	-- **
Länge AT Leine (m)	8	12	15	20	25
Durchmesser AT Leine (mm)	9	11	13	15	17
Einbaufertige Konfektionierung der AT-Leine mit Kauschen auf gewünschte Fixlänge.					
Bestellnummer (Set)	Code0-I-P	Code0-II-P	Code0-III-P	Code0-IV-P	Code0-V-P

Gennaker Performance Serie A2-114-x



An- und Abschlagen
des Segels über
Schnellverschluss

Yacht
TESTSIEGER

09/2017

	GENNEX A2-114-1	GENNEX A2-114-2	GENNEX A2-114-3	GENNEX A2-114-4	GENNEX A2-114-5
Technische Daten					
Max. Segelfläche (m ²)	35	70	100	150	200
Max. Länge der torsionsarmen Leine (m)	8	12	15	20	25
Max. Arbeitslast (kN)	10	15	20	30	40
Bruchlast (kN)	20	30	40	60	80
Durchmesser der Wickelspule (mm)	76	108	144	174	211
Durchmesser der torsionsarmen Leine (mm)	9	11	13	15	17
Durchmesser Endlosleine (mm)	6	8	8	10	10
Gewicht Roller inkl. Schäkel und Halswirbel (kg)	0,53	1,00	1,78	2,75	4,36
Gewicht Fallwirbel inkl. Schäkel (kg)	0,24	0,45	0,80	1,16	1,96
Gewicht torsionsarmes Tau mit Anti-Twist Schlauch (kg/m)	0,097	0,164	0,183	0,235	0,257
Länge Roller (mm) - A	85	124	153	180	192
Länge Wirbel (mm) - B	85	108	132	154	172
Schlitzweite Roller/ Wirbel (mm)	12	17	20	20	24
Bolzen ø Roller (auf Gabelseite) / Wirbel (mm)	8	10	12	14	16

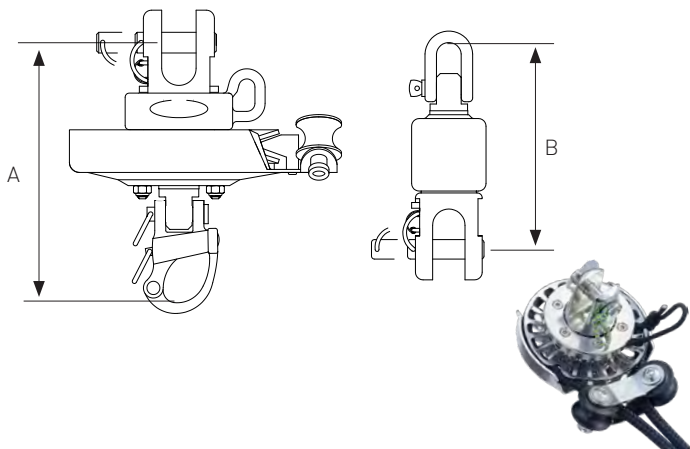

Neu / Baugröße I

Baugröße V ohne Abbildung

** Gr. I und V mit Schraubschäkel

	Set I	Set II	Set III	Set IV	Set V**
Einzelteile im Set					
Endlosroller Performance Serie (inkl. Halswirbel)	FE I-P-HW	FE II-P-HW	FE III-P-HW	FE IV-P-HW	FE V-P-HW
Fallwirbel Performance Serie	FAW I-P	FAW II-P	FAW III-P	FAW IV-P	FAW V-P
Kettenglied mit Anschlag (Torsionsanschlag für das Fall)	42/37		42/39		42/48
Kauschen (Set/ 2 Stück)	42/224	42/220-2	42/220-3	42/220-4	42/117
Schnappschäkel mit Gabel am Roller (<i>Wichard</i>)	--	5979-6	5998-6	5999-6	-- **
Halsstropp (Dyneema Leine mit Schlauch)	42/47				--
AT Leine inkl. Anti Twist Ummantelung im Set (m)	8	12	15	20	25
Einbaufertige Konfektionierung der AT-Leine mit Kauschen und Anti Twist Ummantelung auf gewünschte Fixlänge.					
Bestellnummer (konfektioniertes Set)	GENN-I-P	GENN-II-P	GENN-III-P	GENN-IV-P	GENN-V-P

Code0

Competition Serie

A1-124-x

Ein- und Ausbau der Endlosleine



	Code0 A1-124-1 *	Code0 A1-124-2	Code0 A1-124-3	Code0 A1-124-4	Code0 A1-124-5
Technische Daten					
Max. Segelfläche (m²)	--	50	70	100	150
Max. Länge der torsionsarmen Leine (m)	--	12	15	20	25
Max. Arbeitslast (kN)	--	15	20	30	40
Bruchlast (kN)	--	30	40	60	80
Durchmesser der Wickelspule (mm)	--	108	144	174	211
Durchmesser der torsionsarmen Leine (mm)	--	11	13	15	17
Durchmesser Endlosleine (mm)	--	8	8	10	10
Gewicht Roller inkl. Schäkel (kg)	--	0,55	0,98	1,40	2,14
Gewicht Fallwirbel inkl. Schäkel (kg)	--	0,28	0,55	0,8	1,38
Gewicht torsionsarmes Tau (kg/m)	--	0,106	0,125	0,166	0,188
Länge Roller (mm) - A	--	124	153	180	192
Länge Wirbel (mm) - B	--	110	132	154	172
Schlitzweite Roller/ Wirbel (mm)	--	17	20	20	24
Bolzen ø Roller/ Wirbel (mm)	--	10	12	14	16

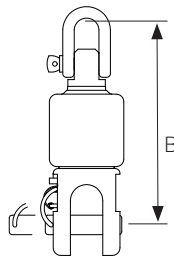
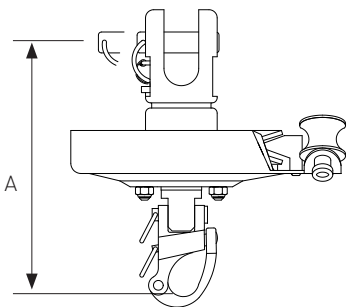

NEUHEIT 2025

Option **FurlStop**: Verhindert das Rückdrehen des Segels, beidseitig wirkend. Vollständig ins Gehäuse integriert, verschleißfrei dank Elastomer-Basis.

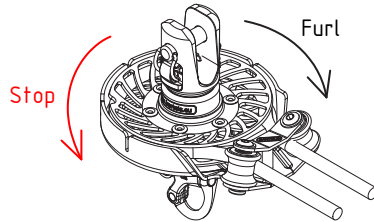

Furl Stop (FS)

Baugröße V ohne Abbildung

* Gr. I siehe Performance Serie
** Gr. I und V mit Schraubschäkel

	Set I *	Set II	Set III	Set IV	Set V
Einzelteile im Set	--				
Endlosroller Competition Serie	--	FE II-L	FE III-L	FE IV-L	FE V-L
Fallwirbel Competition Serie	--	FAW II-L	FAW III-L	FAW IV-L	FAW V-L
Kauschen (Set/ 2 Stück)	--	42/220-2	42/220-3	42/220-4	42/117
Schnappschäkel mit Gabel am Roller (Wichard)	--	5979-6	5998-6	5999-6	-- **
Länge AT Leine (m)	--	12	15	20	25
Durchmesser AT Leine (mm)	--	11	13	15	17
Einbaufertige Konfektionierung der AT-Leine mit Kauschen und Anti Twist Ummantelung auf gewünschte Fixlänge.					
Bestellnummer (Set)	--	Code0-II-L	Code0-III-L	Code0-IV-L	Code0-V-L

Gennaker Competition Serie A2-124-x



An- und Abschlagen
des Segels über
Schnellverschluss

Yacht
TESTSIEGER

09/2017

	GENNEX A2-124-1 *	GENNEX A2-124-2	GENNEX A2-124-3	GENNEX A2-124-4	GENNEX A2-124-5
Technische Daten					
Max. Segelfläche (m²)	--	70	100	150	200
Max. Länge der torsionsarmen Leine (m)	--	12	15	20	20
Max. Arbeitslast (kN)	--	15	20	30	40
Bruchlast (kN)	--	30	40	60	80
Durchmesser der Wickelspule (mm)	--	108	144	174	211
Durchmesser der torsionsarmen Leine (mm)	--	11	13	15	17
Durchmesser Endlosleine (mm)	--	8	8	10	10
Gewicht Roller inkl. Schäkkel und Halswirbel (kg)	--	0,71	1,13	1,85	2,65
Gewicht Wirbel mit Schäkkel (kg)	--	0,28	0,55	0,80	1,38
Gewicht torsionsarmes Tau mit Anti-Twist Schlauch (kg/m)	--	0,164	0,183	0,235	0,257
Länge Roller (mm) - A	--	124	153	180	192
Länge Wirbel (mm) - B	--	110	132	154	172
Schlitzweite Roller/ Wirbel (mm)	--	17	20	20	24
Bolzen ø Roller/ Wirbel (mm)	--	10	12	14	16

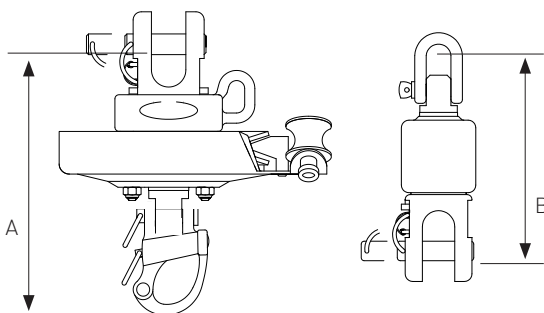

* Gr. I siehe Performance Serie
** Gr. I und V mit Schraubschäkkel

Baugröße V ohne Abbildung

	Set I *	Set II	Set III	Set IV	Set V
Einzelteile im Set					
Endlosroller Competition Serie	--	FE II-L-HW	FE III-L-HW	FE IV-L-HW	FE V-L-HW
Fallwirbel Competition Serie	--	FAW II-L	FAW III-L	FAW IV-L	FAW V-L
Kettenglied mit Anschlag (Torsionsanschlag für das Fall)	--	42/37	42/39		42/40
Kauschen (Set/ 2 Stück)	--	42/220-2	42/220-3	42/220-4	42/117
Schnapschäkkel mit Gabel am Roller (Wichard)	--	5979-6	5998-6	5999-6	-- **
Halsstropp (Dyneema Leine mit Schlauch)	--		42/47		--
AT Leine inkl. Anti Twist Ummantelung (m)	--	12	15	20	25
Einbaufertige Konfektionierung der AT-Leine mit Kauschen und Anti Twist Ummantelung auf gewünschte Fixlänge.					
Bestellnummer (Set)	--	GENN-II-L	GENN-III-L	GENN-IV-L	GENN-V-L

Zubehör



Individuelle Anfertigung von AT Leinen

Baugröße	I	II	III	IV	V
Durchmesser (mm)	9	11	13	15	17
Max. Länge (m)	8	12	15	20	25
SWL / BL (kN)	4 / 8	8 / 16	15 / 30	20 / 40	30 / 60
Kausch	42/224	42/220-2	42/220-3	42/220-4	42/117
Kausch ("Cableless" Segel)	--	42/230-02	42/230-03	42/230-04	---
AT-Leine	2109	2111	2113	2115	2117

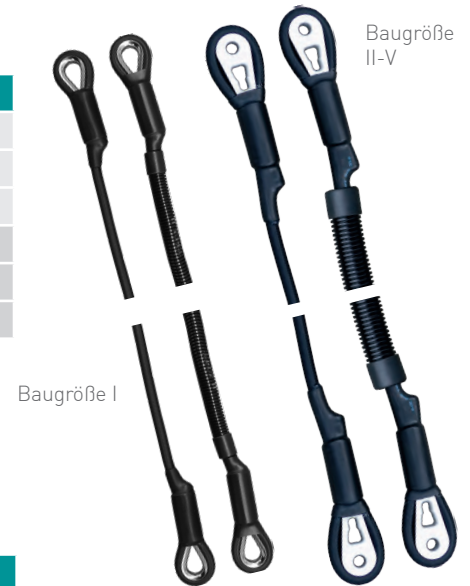

Zubehör

Baugröße	I	II	III	IV	V
Kettenglied mit Anschlag (verhindert das Mitdrehen torsionsempfindlicher / dünner Fallen durch Anschlagen an Mast oder Vorstag)	42/37		42/39		42/48
Halsstropp zur individuellen Längenkonfektionierung (ohne HW)	42/49		42/47		Auf Anfrage
FurlStop Bei Bestellung bitte angeben Ergänzung -FS am Fockroller	nicht verfügbar	FSII FE II-L-FS FE II-P-FS	FSIII FE III-L-FS FE III-P-FS	nicht verfügbar	nicht verfügbar

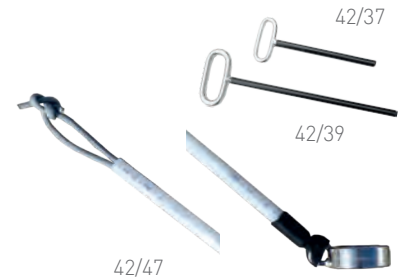

NEUHEIT 2025

Option FurlStop: Verhindert das Rückdrehen des Segels, beidseitig wirkend. Vollständig ins Gehäuse integriert, verschleißfrei dank Elastomer-Basis.

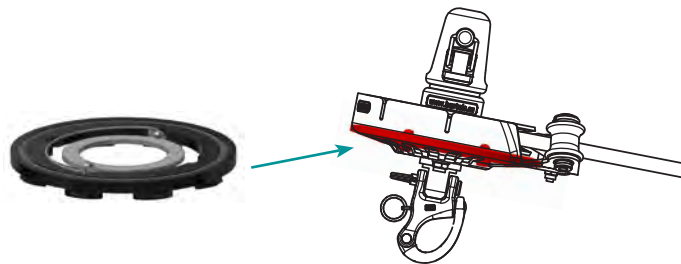

Halswirbel / Halswirbeladapter

Baugröße	I	II	III	IV	V
Halswirbel Für Roller und Halswirbeladapter	42/221 VST	42/105 VST	42/100 VST	42/213 VST	42/214 VST
Halswirbeladapter (ohne Halswirbel)	Auf Anfrage	42/126	42/127	42/128	42/129



Endlosleine / Spleiß

Baugröße	I	II	III	IV	V
Durchmesser	\varnothing 6 mm	\varnothing 8 mm		\varnothing 10 mm	
Endlosleine (Farbe: dunkelblau)	06000	08000		01000	
Anfertigung Spleiß für Endlosleine (konfektioniert auf individuelle Länge)	SPL				
Ratschenblock (schaltbar) Einsatz als Rücklaufbremse für Endlosleine Montierbar an gespleißter Endlosleine Nachrüstbar für bestehende Rollsysteme	35250-603-06				



Leinenführung fest oder abnehmbar verlegt



Endlosleine fest verlegt

- Endlosleine verbleibt immer an Deck verlegt
- Roller verbleibt an Deck oder wird zusammen mit dem Segel abgeschlagen (Endlosleine kann dazu mit wenigen Handgriffen aus dem Roller entnommen werden)
- Die Endlosleine wird typischerweise bis ins Cockpit geführt um von dort aus eine sichere Bedienung zu gewährleisten

Set Leinenführung (fest verlegt)

Baugröße	II	III	IV	V
Endlosleine (individuelle Länge bitte bei der Bestellung angeben)	1 x LE-D8-L14	1 x LE-D8-L16	1 x LE-D10-L20	1 x LE-D10-L24
Leinenführungrolle doppelt/ innen / drehbar	1 x 550-2			
Leinenführungrolle doppelt/ innen / fest	2 x 550-1	3 x 550-1	4 x 550-1	5 x 550-1
Doppel Curryklemme zum Belegen der Endlosleine	1 x 23159			
Kugellagerblock mit Gummistropf Umlenkung und Spannung der Endlosleine im Cockpitbereich	1 x 35250-601-06			
Bestellnummer Set	LF_2_01	LF_3_02	LF_4_03	LF_5_04



Endlosleine fest verlegt



Endlosleine abnehmbar verlegt



Endlosleine abnehmbar verlegt

- Endlosleine wird zusammen mit Roller und Segel abgeschlagen
- Es verbleiben nur die Leitösen an den Relingsstützen an Deck. Die Leitösen können durch eine Drehbewegung geöffnet werden (um die Leine einzulegen oder zu entnehmen)
- Die Endlosleine wird typischerweise bis ins Cockpit geführt um von dort aus eine sichere Bedienung zu gewährleisten

Option: Ratschblock mit Gummistropf als Rücklaufbremse für die Endlosleine



Endlosleine "fliegend" verlegt
Block mit Gummistropf + Schnapphaken

Set Leinenführung (abnehmbar verlegt)

Baugröße	II	III	IV	V
Endlosleine (individuelle Länge bitte bei der Bestellung angeben)	1 x LE-D8-L14	1 x LE-D8-L16	1 x LE-D10-L20	1 x LE-D10-L24
Leitösen (Leine entnehmbar / drehbarer Bügel)	2 x 940-501-01	3 x 940-501-01	4 x 940-501-01	5 x 940-501-01
Tandemblock mit Schnappschäkel / Umlenkung und Fixierung der Endlosleine im Bereich des Cockpits	1 x 940-501-02			
Bestellnummer Set	LF_2_05	LF_3_06	LF_4_07	LF_5_08



BARTELS

Furling. Reefing. Sailing.

BARTELS Fachhändler in Ihrer Nähe

